

SANLORENZO

Press Review - May 2022

Index			
Magazine	Date	Title	Pag.
BY'S	01/2022	senza titolo	11
CLASS	05/2022	Rosetti Superyachts - Il primo varo di una storia gloriosa	13
GENTE VENETA	27/05/1022	Trecento barche il 25% in più del 2021	18
PANORAMA	05/2022	Quello che raccontiamo in questo terzo	19
PANORAMA	05/2022	Capitale del mare	20
PANORAMA	05/2022	Sanlorenzo, pezzi unici con soluzioni innovative	22
PANORAMA	05/2022	BIO - visionari, romantici e grandi imprenditori	28
PANORAMA	05/2022	Benvenuti nel mio metaverso	32
POSH	05/2022	Venice Stage	34
TTM	04/2022	NAV 2022: vetrina scientifica e tecnologica in campo navale	36
TOP YACHT DESIGN	04/2022	Facing The Future	37
TOP YACHT DESIGN	04/2022	The New Design Trends - Outdoor at Sea	45
VELA E MOTORE	05/2022	Venezia torna più forte	49
Newspapers	Date	Title	Pag.
La Gazzetta Marittima	04/05/2022	Pirateria infomatica e porti	55
Corriere della sera	06/05/2022	Sanlorenzo, 164 milioni di fatturato nel trimestre	56
Il Secolo XIX	06/05/2022	Sanlorenzo, l'inizio anno è da record "Ci espanderemo anche nella filiera"	57
Il Sole 24 Ore	06/05/2022	Sanlorenzo yacht entra nel capitale di due fornitori	58
Il Tirreno	07/05/2022	Sanlorenzo si allarga agli arredi nautici	59
Il Secolo XIX - La Spezia	10/05/2022	Sos nautica e cantieri "Posti disponibili snobbati dai giovani"	60
La Nazione - Grosseto	11/05/2022	Maxi Yacht da 44 metri. Oggi il varo al porto	62
La Nazione - La Spezia	11/05/2022	Inaugurata la locanda del Samaritano. Accoglierà le persone in gravi difficoltà	63
Il Gazzettino - Venezia Mestre	12/05/2022	Salone nautico: a fine mese si parte con 300 imbarcazioni	64
Il Secolo XIX - La Spezia	13/05/2022	Miglio blu e opportunità, un dibattito al Kennedy	65
La Nazione - La Spezia	13/05/2022	Le professioni del mare. Dibattito con gli studenti	66
La Nazione - La Spezia	13/05/2022	Innovazione e tecnologia. Il mare secondo Nowtilus	67
Il Tirreno - Pisa	14/05/2022	Duerre assume 35 persone a tempo pieno e indeterminato	68

La Gazzetta Marittima	14/05/2022	Nuovo varo alla Gestione Bacini di Livorno	70
Il Tirreno	15/05/2022	Varato scafo di 44 metri "La nautica ha bisogno di nuove aree demaniali"	71
Il Sole 24 Ore	16/05/2022	Una formazione concreta per i professionisti della creatività	72
La Nazione - La Spezia	16/05/2022	Mare e occasioni di lavoro. "Puntare sulla formazione"	75
MF	17/05/2022	Sanlorenzo, primo catamarano di lusso	76
Il Mattino - di Padova	19/05/2022	Salone nautico, svoltavverso l'elettrico. A Venezia l'evoluzione green della filiale	77
Corriere del Veneto	20/05/2022	Salone Nautico tra innovazione e sostenibilità. Oltre 300 barche	78
Gente Veneta	20/05/2022	Salone Nautico e Venezia a tutto "green"	79
Il Gazzettino - Venezia Mestre	20/05/2022	Il top della cantieristica per rilanciare Venezia: "Noi al vertice del mondo"	80
La Nuova di Venezia e Mestre	20/05/2022	Salone Nautico, numeri record. Grandi yacht e motori elettrici / Il via all'Arsenale dell'edizione record. Trecento barche che sono capolavori	82
La Repubblica - Firenze	23/05/2022	La filiera degli yacht resiste al ciclone Russia,Toscana e Liguria studiano un mega distretto	83
Corriere della sera	24/05/2022	I mille campioni del made in Italy "Imprese e lavoro per la crescita"	84
La Nazione - La Spezia	24/05/2022	Polo Marconi. Premi Rotaract per i laureati	87
Il Secolo XIX - La Spezia	26/05/2022	Redamare: nuova opera d'arte in passeggiata Morin "Un messaggio diretto verso l'orizzonte e l'ascolto"	88
La Nazione - La Spezia	26/05/2022	Redamare posata alla Morin "c'è bisogno di reciprocità"	89
La Nuova di Venezia e Mestre	26/05/2022	Elettrici o di design tutte le eccellenze della nautica in scena all'Arsenale	90
Il Gazzettino	27/05/2022	Il top. Modelli da sogno tra design e "green"	91
Corriere del Veneto	28/05/2022	Capitale del mare - Venezia protagonista della nautica	92
Corriere del Veneto	28/05/2022	Barche da sogno tra open space e ampie vetrate. Il design degli interi e i seabob nascosti	95
Il Gazzettino - Venezia Mestre	28/05/2022	Salone nautico, oggi si apre la terza edizione con il lancio degli Incursori	96
Il Mattino - di Padova	28/05/2022	Duecento espositori, ecco tutte le novità del salone	97

Il Mattino - di Padova	28/05/2022	Barche, crescita del 20%. Un balzo nel futuro	98
Il Mattino - di Padova	28/05/2022	Venezia regina dell'Adriatico	99
La Gazzetta Marittima	28/05/2022	I crossover Sanlorenzo a Venezia	101
La Nuova di Venezia e Mestre	28/05/2022	Venezia regina dell'Adriatico	102
La Nuova di Venezia e Mestre	28/05/2022	Duecento espositori, ecco tutte le novità del salone	104
La Nuova di Venezia e Mestre	28/05/2022	Barche, crescita del 20%. Un balzo nel futuro	106
Website	Date	Title	Pag.
LANAZIONE.IT	29/04/2022	Career day al Campus i giovani incontrano le aziende del territorio	108
FINESTRESULL'ARTE.INFO	30/04/22	Il Padiglione Italia di Tosatti e Viola, giostra perfetta tra lucciole finte e alta moda	110
SUPERYACHTTIMES.COM	02/05/2022	Onboard: Sanlorenzo's 45m motor yacht Pandion Pearl	116
GENTEDIMAREONLINE.IT	03/05/2022	Design Week: Sanlorenzo svela la sua realtà industriale	117
IMMOBILIARE.IT	03/05/2022	Sanlorenzo realizza l'arena di Piero Lissoni a Venezia	120
SUPERYACHTTIMES.COM	04/05/2022	Sanlorenzo's 47m motor yacht Drifter W sold	122
TOP-YACHTDESIGN.COM	04/05/22	Interiors: Sanlorenzo Cloud 9	123
LIGURIANAUTICA.COM	05/05/2022	Sanlorenzo porta il mare in pianura alla Milano Design Week	124
NUOVOMAGAZINE.COM	05/05/22	The Canadian-Made Neptunus 650F Raises the Bar on Cruising Yacht Luxury	125
BOATINTERNATIONAL.COM	06/05/2022	On board Sanlorenzo superyacht Legacy with owner Jorge Luis Garcia	127
NONSOLONAUTICA.IT	06/05/2022	Salone Nautico Venezia, 30mila mq espositivi per la terza edizione	133
THEMEDIATELEGRAPH.COM/IT	06/05/2022	Sanlorenzo, l'inizio anno è da record. "Ci espanderemo anche nella filiera"	134
ILTIRRENO.IT	07/05/2022	Sanlorenzo si allarga agli arredi nautici e rileva un'azienda di Vicopisano: previste cento assunzioni	137
CASCINANOTIZIE.IT	07/05/2022	Siglato un patto con Sanlorenzo SpA per la crescita di tutto il territorio	138
FINESTRESULL'ARTE.INFO	07/05/22	Alla Biennale di Venezia va in scena l'arte "Maisons du Mond"	140
QUINEWSPISA.IT	07/05/22	Duerre, in vista un nuovo stabilimento	143
ILDENARO.IT	08/05/2022	Spagna, da Palma di Maiorca parte la collaborazione tra i cantieri navali Sanlorenzo di Ameglia e Tinosana	145

SUPERYACHTTIMES.COM	09/05/2022	27m Sanlorenzo yacht Akula sold and renamed Squalo	147
QUILIVORNO.IT	10/5/2022	Yacht, nuovo gioiello di 44 metri in varo alla Gestione Bacini di Livorno	148
BOATINTERNATIONAL.COM	11/05/2022	Sanlorenzo motor yacht Akula sold and renamed Squalo	149
LANAZIONE.IT	11/05/2022	Inaugurata la locanda del "Samaritano" Accoglierà le persone in gravi difficoltà	151
MONDOBARCAMARKET.IT	13/05/2022	Floating Life festeggia 20 anni di successi	153
LA GAZZETTA MARITTIMA	14/05/2022	Nuovo varo alla Gestione Bacini di Livorno	156
MODAGLAMOURITALIA.COM	14/05/2022	59 Biennale Arte Venezia: Storia della Notte e Destino delle Comete	157
TUTTOBARCHE.IT	15/05/2022	Salone Nautico di Venezia ai nastri di partenza	158
BOATINTERNATIONAL.COM	16/05/2022	Sanlorenzo in-build 52 Steel NEO sold	160
FORBES.COM	16/05/2022	Venice Biennale 2022: Sanlorenzo's ARENA Introduces New Perspective On Canal Grande	162
SUPERYACHTTIMES.COM	16/05/2022	52m new build Sanlorenzo 52m Steel NEO series yacht sold	167
LEPETITJOURNAL.COM	17/05/2022	La location des yachts a Hong Kong reprend son cours	168
SUPERYACHTTIMES.COM	18/05/2022	International Day for Women in Maritime 2022: How the tides are turning for women in yachting	175
BOATINTERNATIONAL.COM	19/05/2022	Sanlorenzo motor yacht Xwave joins the market	177
CITTADELLASPEZIA.COM	19/05/2022	Il Premio LericiPea al Salone del Libro: "Palinsesto dedicato al bicentenario shelleyano"	179
LIGURIANAUTICA.COM	19/05/2022	Presentata la terza edizione del Salone Nautico: 25% di barche in più	186
PRESSMARE.IT	19/05/2022	Venezia, protagonista della grande nautica	189
SUPERYACHTTIMES.COM	19/05/2022	38m Sanlorenzo SD!"& series yacht Sogno sold	193
SUPERYACHTTIMES.COM	19/05/2022	Sanlorenzo's 32m SL106 series yacht Xwave for sale	194
LIGURIA24.IT	19/05/2022	Il Premio LericiPea al Salone del Libro: "Palinsesto dedicato al bicentenario shelleyano"	200
MONDOBARCAMARKET.IT	19/05/2022	La terza edizione del Salone Nautico Venezia	202
CORRIEREDELVENETO.IT	20/05/2022	Venezia, Salone nautico tra innovazione e sostenibilità. Oltre 300 barche	205

MAREONLINE.IT	20/05/2022	L'Arsenale di Venezia diventa un laboratorio dove inventare un mare di sostenibilità	207
MODAGLAMOURITALIA.COM	21/05/2022	59 Biennale Arte Venezia: ARENA Sanlorenzo e Piero Lissoni	209
PRESSMARE.IT	22/05/2022	Sanlorenzo Alloy vince ai World Superyacht Awards	210
LAREPUBBLICA.IT	23/05/2022	Idea mega distretto Toscana-Liguria per rafforzare la nautica	211
SUPERYACHT.EU	23/05/2022	Sanlorenzo Alloy vince ai World Superyacht Awards	214
SUPERYACHTTIMES.COM	23/05/2022	Resilient Italian yacht builders continue to flourish - SuperyachtNews.com	216
GENTEDIMAREONLINE.IT	24/05/2022	Sanlorenzo c'è: Alloy sul podio londinese	218
INFORMATORENAVALE.IT	24/05/2022	Zuccon International Project partecipa al successo di Alloy ai World Superyacht Award 2022	220
LANAZIONE.IT	24/05/2022	Polo Marconi Premi Rotaract per i laureati	221
SUPERYACHT.EU	24/05/2022	Sanlorenzo debutta al Salone Nautico Venezia	222
VENEZIATODAY.IT	24/05/2022	L'arte navale torna a casa: tutto pronto per il Salone Nautico 2022 VIDEO	224
CHARTERWORLD.COM	24/05/2022	Charter 52m Sanlorenzo superyacht LADY LENA in the West Mediterranean with a 5% discount	226
STYLELEGENDS.COM	25/05/2022	Alloy di Sanlorenzo World Superyacht Award. Zuccon	230
NONSOLONAUTICA.IT	25/05/2022	Sanlorenzo vara la nona unità del 500Exp	232
SUPERYACHT.EU	25/05/2022	Varata la nona unità del sanlorenzo 500EXP	234
EVENTICULTURALIMAGAZINE.COM	25/05/2022	Passeggiata Morin, La Spezia Svelamento dell'opera Redamare di Sabrina D'Alessandro	235
GAZZETTADELLASPEZIA.IT	25/05/2022	Inaugurata sulla Morin Redaare, l'opera che celebra l'amore reciproco e corrisposto	238
OLTRELECOLONNE.IT	25/05/2022	Redamare: un'opera pubblica di Sabrina D'Alessandro	241
BARCHEMAGAZINE.COM	26/05/2022	Sanlorenzo 500Exp, scende in acqua la nona unità	244
BOATINTERNATIONAL.COM	26/05/2022	Sanlorenzo launches ninth 500Exp ahead of schedule - Boat International	246
CORRIEREDELLASERA.IT	26/05/2022	Salone nautico di Venezia 2022, le barche più belle del mondo sbarcano in Laguna	247

PRESSMARE.IT	26/05/2022	Innovazione e sostenibilità, le nuove rotte della filiera nautica	248
SUPERYACHTTIMES.COM	26/05/2022	Ninth unit of the Sanlorenzo 500 EXP series launched	250
ILNUOVOTERRAGLIO.IT	26/05/2022	1992-2022: 30 anni di GUGGENHEIM INTRAPRESAE, all'insegna di arte creatività e impresa	251
THEWAYMAGAZINE.IT	26/05/2022	senza titolo	254
LIGURIANAUTICA.COM	27/05/22	Tutto pronto per il Salone Nautico di Venezia: all'Arsenale va in scena lo spettacolo della nautica sostenibile	258
NAUTICAREPORT.IT	27/05/2022	Domani all'Arsenale apre la terza edizione del Salone Nautico di Venezia	260
PRESSMARE.IT	27/05/2022	Salone Nautico di Venezia 2022: al via l'edizione della maturità	264
PRESSMARE.IT	27/05/2022	Salone Nautico Venezia, inizia domani la terza edizione	267
CHARTERWORLD.COM	27/05/2022	Sanlorenzo launches ninth luxury yacht ARROW from the SANLORENZO 500EXP model	270
FILLYOURHOMEWITHLOVE.COM	27/05/2022	Arte e Design al Salone Nautico di Venezia	274
FINESTRESULL'ARTE.INFO	27/05/2022	La Spezia, inaugurato il monumento al verbo Redamare di Sabina D'Alessandro	280
VENEZIATODAY.IT	27/05/2022	Il lancio dei militari dagli elicotteri e il Coro della Fenice sprono il Salone Nautico	282
ELLEDECOR.COM	28/05/2022	Guida al Salone Nautico di Venezia 2022 dal 28 maggio al 5 giugno l'Arsenale della Serenissima	284
GAZZETTADELLASPEZIA.IT	28/05/2022	Sanlorenzo presenta i nuovi modelli del 2022	285
ILSECOLOXIX.IT	28/05/2022	Sanlorenzo lancia una nuova navetta ibrida e il primo open coupè SP	287
LAGAZZETTAMARITTIMA.IT	28/05/2022	I crossover Sanlorenzo a Venezia	288
BOATINTERNATIONAL.COM	29/05/2022	Sanlorenzo unveils SD90/s and SP11 in Venice - Boat International	289
LIGURIA24.IT	29/05/2022	Sanlorenzo ha presentato i nuovi modelli del 2022	291
MODAGLAMOURITALIA.COM	29/05/2022	Sanlorenzo debutta alla III edizione del Salone Nautico Venezia	292
BARCHEMAGAZINE.COM	30/05/2022	SP11 Sanlorenzo inaugura la gamma Smart Performance	293
BOATINTERNATIONAL.COM	30/05/2022	Sanlorenzo reveals 33m jet-powered SP110 in Venice - Boat International	299
GENTEDIMAREONLINE.IT	30/05/2022	Sanlorenzo, una preview d'eccezione	300

PRESSMARE.IT	30/05/2022	Salone Nautico Venezia, ambiente e industria matrimonio possibile	303
PRESSMARE.IT	30/05/2022	Sanlorenzo: evoluzione organizzativa nel management	306
SUPERYACHTTIMES.COM	30/05/2022	Sanlorenzo unveils two new sustainability-focused models for 2022	307
TOP-YACHTDESIGN.COM	30/05/2022	Sanlorenzo al FuoriSalone della Milano Design Week	309
ILNAUTILUS.IT	30/05/2022	Salone Nautico di venezia: Ambiente e Industria, matrimonio possibile	314
Financial press review			
Newspapers	Date	Title	Pag.
Verità & Affari	11/05/2022	Gli analisti: La crisi cinese affonda le aziende del lusso. Stellantis rianimata dai giudizi sul titolo	319
L'Economia	16/05/2022	La carica dei champions, ci vediamo in borsa	321
Daily Media	17/05/2022	Il 23 maggio torna l'Italia genera Futuro, l'incontro di Corriere della Sera per la PMI italiane	323
Corriere della sera	19/05/2022	I nuovi mille campioni del made in Italy	324
L'Economia	20/05/2022	Corriamo (nonostante tutto)	326
L'Economia	20/05/2022	Champions, in Borsa la festa dei Mille con il misiro Colao	330
L'Economia	20/05/2022	I magnifici 200	331
L'Economia	23/05/2022	I champions corrono oggi festa in borsa	334
La Repubblica	26/05/2022	Industria, servizi, hi tech: il mix che sostiene il territorio	335
Affari & Finanza	30/05/2022	La nautica fa rotta verso il nuovo record	344
MF	31/05/2022	A Mosca nuovi lacci alle aziende	346
Web	Date	Title	Pag.
IT.FINANCE.YAHOO.COM	02/05/22	Azioni Made in Italy guadagnare si può. Ecco con quali	348
CORRIEREDELLASERA.IT	02/05/2022	Borsa, guadagnare con i titoli del vero Made in Italy (fanno tutto in Italia o Ue)	349
PRESSMARE.IT	03/05/2022	Sanlorenzo: Giovedì 5 maggio Presentazione Risultati 1Q2022	352
ANSA.IT	05/05/2022	Nautica: Sanlorenzo chiude il trimestre con + 39,3% di ricavi	353
SHIPMAG.IT	05/05/2022	Sanlorenzo, ricavi in aumento del 39% e nessun ordine cancellato dopo l'invasione dell'Ucraina	354
CORRIEREDELLASERA.IT	05/05/2022	Sanlorenzo yacht chiude il primo trimestre 2022 con +39,3% di ricavi a 164 milioni	356

PRESSMARE.IT	05/05/2022	Sanlorenzo: presentati i risultati del I trim 2022	359
FTAONLINE.COM	05/05/2022	Sanlorenzo: confermata la guidance 2022, con crescita a doppia cifra di tutti gli indicatori finanziari	366
IT.ADVFN.COM	05/05/22	Sanlorenzo: utile netto 1* trim. sale a 14 mln (+69,3% a/a)	368
TG24.SKY.IT	05/05/2022	Nautica: Sanlorenzo chiude il trimestre con +39,3% di ricavi	370
LAMESCOLANZA.COM	06/05/22	Sanlorenzo, crescono i ricavi	372
FTAONLINE.COM	06/05/22	Sanlorenzo accelera al rialzo con dati trim1 e prospettive 2022	374
MOBILITA.NEWS	06/05/22	Il cantiere chiude il primo trimestre con risultati ampliamenti positivi: ricavi in rialzo del 39,3%	375
SOLDIONLINE.IT	06/05/22	Sanlorenzo, i conti del primo trimestre e le stime per il 2022	376
ECONOMYMAGAZINE.IT	06/05/22	Sanlorenzo Spa: il CdA approva le informazioni finanziarie	378
INVESTIREOGGI.IT	09/05/2022	Sanlorenzo sale ancora in sci alla trimestrale	387
IT.ADVFN.COM	09/05/2022	Sanlorenzo: partecipa a Ubs Pan European Small and Mid-Cap Conference	388
SUPERYACHTTIMES.COM	09/05/2022	Bi-weekly brokerage analysis	389
TRENDONLINE.IT	09/05/2022	Sanlorenzo sale ancora in scia alla trimestrale	393
IT.ADVFN.COM	10/05/2022	Sanlorenzo: Enrico Fossa presidente Collegio Sindacale	395
GLOBALLEGALCHRONICLE.COM	11/05/2022	Sanlorenzo Spa nomina il nuovo Collegio Sindacale	396
TRADERLINK.IT	10/05/2022	Sanlorenzo: BofA Securities conferma buy e alza stime eps e dividendo	397
IT.ADVFN.COM	16/05/2022	Sanlorenzo: partecipa a Italian Investment Conference IIC 2022	398
CORRIEREDELLASERA.IT	18/05/2022	Champions, la classifica delle mille Pmi eccellenti: venerdì il numero speciale	399
DESIGN.PAMBIANCONEWS.COM	19/05/2022	Sanlorenzo Yacht: 1° trimestre a +39,3%, ricavi a 164 milioni	402
PROIEZIONIDIBORSA.IT	20/05/2022	Una sottile linea separa il rialzo dal ribasso sul titolo The Italian Sea Group	404
CORRIEREDELLASERA.IT	23/05/2022	23 maggio ore 10:00	406
IT.ADVFN.COM	30/05/2022	Sanlorenzo: Vincenzi presidente Divisione Yacht, Visti resta in Cda	408

Magazines

W

hat do the art world and the world of luxury yachts have in common? It can be summed up in three words: creativity, innovation and excitement. That's why, with increasing frequency, large construction sites are stepping out of their comfort zones to create initiatives in which art, in all its forms, takes centre stage.

The seventh art, the cinema, is celebrating the sea for the occasion of the official launch of the new Magellano 25 by Azimut Yachts. For the very first time, a boat plays the main role in a short film directed by Gabriele Muccino. The choice stems from the vision of Giovanna Vitelli, vice-president of Azimut-Benetti, to find a new form of expression: *Open your eyes* - the title of the short film - is a journey aimed at helping the viewer rediscover the beauty in everything around them.

The journey into the world of art is also one of the cornerstones of Sanlorenzo's

Cos'hanno in comune il mondo dell'arte e quello delle imbarcazioni di lusso? In tre parole: creatività, innovazione, emozione. Ecco perché, sempre più spesso, i grandi cantieri escono dalla loro comfort zone per dare vita a iniziative in cui l'arte in tutte le sue forme è protagonista.

La settima arte, ovvero il cinema, celebra il mare in occasione del lancio ufficiale del nuovo Magellano 25 di Azimut Yachts. Per la prima volta una barca recita il ruolo principale in un cortometraggio diretto da un regista del calibro di Gabriele Muccino. La scelta non è casuale, ma nasce dalla volontà di Giovanna Vitelli, vicepresidente di Azimut-Benetti, di trovare una nuova forma espressiva: *Open your eyes* - questo il titolo del corto - è un vero e proprio viaggio che vuole proiettare lo sguardo dello spettatore in una dimensione universale con l'obiettivo di fargli riscoprire, con occhi nuovi, la bellezza in tutto ciò che lo circonda.

Il viaggio nel mondo dell'arte è anche uno degli elementi cardine della filosofia di Sanlorenzo, che dal 2018 è global partner di Art Basel, la fiera punto di riferimento a livello mondiale per l'arte moderna e contemporanea. In occasione degli appuntamenti di Basilea, Miami e Hong Kong, il cantiere rende omaggio, attraverso installazioni esclusive all'interno della Collectors Lounge, ad artisti del calibro di Piero Dorazio, tra i principali esponenti dell'astrattismo in Italia, o Alberto Biasi, figura centrale dell'arte ottico cinetica. Un impegno che quest'anno si è ulteriormente rafforzato con la creazione della Sanlorenzo Arts, una piattaforma in cui affrontare temi di attualità attraverso il lavoro di artisti, designer, pensatori e creativi. In altre parole, un vero e proprio incubatore in cui il cantiere svolge una funzione di produttore di cultura e design.

La passione per l'arte è anche al centro della vita di Alberto Galassi, ceo di Ferretti Group e altro grande protagonista dell'industria nautica, al punto da trasformare Telli, la Navetta 37 di Custom Line sulla quale ama trascorrere le proprie vacanze, in una vera e propria galleria d'arte sull'acqua. Gli ambienti di bordo sono stati concepiti con l'obiettivo di valorizzare e mettere in risalto alcune opere della collezione di Galassi. Tra queste spiccano capolavori quali Circolazioni di Alighiero Boetti, protagonista dell'area living, e Dark brown half dell'artista Alex Katz, che domina la zona pranzo sul ponte principale. Custom Line celebra l'unione di arte e nautica anche attraverso la partnership con la Galleria d'Arte Contini di Venezia, con cui ogni anno organizza, in occasione del Salone nautico di Venezia, una serie di eventi esclusivi che quest'anno hanno avuto come protagonisti Park Eun Sun e Manolo Valdés.

philosophy, which since 2018 has been a global partner of Art Basel, the world's benchmark fair for modern and contemporary art. For the occasion of the events in Basel, Miami and Hong Kong, the shipyard pays homage, through exclusive installations inside the Collectors Lounge, to noteworthy artists, including Piero Dorazio, one of the main exponents of abstract art in Italy, and Alberto Biasi, a central figure in kinetic optical art. This year, with the creation of Sanlorenzo Arts, a platform has been established where current issues can be addressed through the work of artists, designers, thinkers and other creative personalities. In other words, a true incubator in which the shipyard acts as a producer of culture and design.

Alberto Galassi, CEO of the Ferretti Group and another major player in the nautical industry, is passionate about art to the point of transforming Telli, the Custom Line Navetta 37 on which he spends his holidays, into a full-fledged floating art gallery. The rooms on board were designed to enhance and highlight some of the works in Galassi's collection. These include masterpieces such as Circolazioni by Alighiero Boetti, featured in the living area, and Dark brown half by artist Alex Katz, which can be found in the dining area on the main deck. Custom Line celebrates the union of art and boating through the partnership with the Contini Art Gallery of Venice. Every year, for the occasion of the Venice Boat Show, they organise a series of exclusive events, which this year included Park Eun Sun and Manolo Valdés.



The launch of the new Magellano 25 Metri (photo above) was coupled with the premiere of the short film *Open your eyes*, directed by Gabriele Muccino (in the photo with Giovanna Vitelli, Vice President of the **Azimut-Benetti** Group). Art is also the focus of Telli, the Navetta 37 from Custom Line (previous pages), a Ferretti Group brand, whose on-board spaces are adorned with works by artists like Alighiero Boetti and Alex Katz. **Sanlorenzo** (below) celebrates and supports the art world as a global partner of Art Basel and through its collaboration with the Peggy Guggenheim Collection in Venice.



BY'S NAUTICAL 83

ROSETTI SUPERYACHTS

INNOVAZIONE SOSTENIBILE



la grande autonomia di navigazione è resa possibile da un grande lavoro di **ottimizzazione dei consumi**

CAPACITÀ PRODUTTIVA



dopo l'esordio con la prima barca il mercato ha acceso l'attenzione sul cantiere già in programma la costruzione di un capannone per **superyacht sopra i 100 metri** qualora entrasse un ordine di dimensioni superiori rispetto alle attuali capacità produttive

DESIGN



attiva la collaborazione con hyrotec di **sergio cutolo** con cui è stato realizzato il 38 m exp (emocean) e sempre nella gamma explorer quella con **giovanni griggio** per un concept del 52 m exp e con **meccano engineering** per un concept per un 65 m exp

CUSTOMIZZAZIONE



la prima barca è stata progettata passo passo con la famiglia di armatori dimostrando la **flessibilità** dei professionisti del cantiere





il **primo varo** di una storia **gloriosa**

l'rsy 38 m exp m/y emocean rappresenta l'esordio assoluto di **rosetti superyachts** società creata alla fine del 2017 e sostenuta dal gruppo rosetti marino cantiere ravennate quotato alla borsa di milano e che sta per compiere i suoi 100 anni commissionato da una famiglia di armatori che hanno chiesto al cantiere di non impiegare per l'allestimento della barca materiali di origine animale come per esempio arredi o coperture in pelle e nessuna plastica ma il vero requisito che riduce l'impatto di questo yacht sull'ambiente marino è la sua straordinaria autonomia spiega il direttore commerciale di rosetti superyachts andrea giora grazie all'ottimizzazione del sistema di propulsione infatti questa barca può

percorrere fino a 5mila miglia marine con un solo pieno di carburante anche tutti gli altri sistemi di bordo sono stati studiati per ridurre i consumi di energia per esempio è dotato di stabilizzatori a velocità zero per ridurre qualsiasi rollio e anche gli elettrodomestici di bordo garantiscono bassi consumi gli armatori sono venuti da noi per il nostro background nella costruzione di navi commerciali assolutamente solide e affidabili questa è stata la prima cosa messa in chiaro nel loro brief iniziale spiega giora inoltre volevano poter interagire con il costruttore conoscere i fornitori parlare con loro e selezionare il miglior appaltatore per ogni elemento che doveva essere installato a bordo



BALTIC YACHTS

performance ed eleganza sono le caratteristiche che distinguono questo cantiere finlandese che veleggia verso i 50 anni di storia continuando a produrre innovazione parole d'ordine fare barche lighter stiffer faster

INNOVAZIONE SOSTENIBILE



il canova 142 (nella foto) varato nel 2020 rappresenta un benchmark

dotata di una tecnologia che produce energia con il trascinarsi dell'elica è una barca **completamente elettrica**

CAPACITÀ PRODUTTIVA



sono 550 gli yacht messi in acqua dal 1973 a oggi

DESIGN



un buon mix tra l'anima **sportiva** degli scafi e una linea stilistica che riesce a essere distintiva

CUSTOMIZZAZIONE



la produzione mirata del cantiere consente di dedicare una grande attenzione alla **personalizzazione**

FERRETTI GROUP

proprietà cinese ma **savoir faire** produttivo e **stile** completamente **italiano** per questo gruppo che concentra marchi prestigiosi ed esclusivi della nautica made in italy come ferretti yachts, riva, pershing, itama, crn, custom line e wally



INNOVAZIONE SOSTENIBILE



il gruppo è all'avanguardia nella ricerca sia sui **motori ibridi** e su nuove tecnologie che consentano l'alleggerimento degli scafi sia sull'efficientamento delle attività dei cantieri

CAPACITÀ PRODUTTIVA



i centri produttivi del gruppo sono prevalentemente **multibrand** ed hanno sede nelle località di forlì cattolica ancona mondolfo sarnico e la spezia

DESIGN



ogni brand del gruppo conserva il proprio **carattere iconico** sfuggendo al rischio di standardizzazione

CUSTOMIZZAZIONE



alta lavorazione artigianale ed **estrema personalizzazione** caratterizzano tanto i piccoli gioielli a marchio riva quanto i giganti del mare del gruppo



SANLORENZO

nonostante le dimensioni di richiamo globale e i numeri eccezionali della produzione i cantieri navali **sanlorenzo** guidati dalla visione appassionata ed esperta di **massimo perotti** continuano a rappresentare nell'immaginario e nella pratica una boutique della nautica



INNOVAZIONE SOSTENIBILE



lo sviluppo strategico è legato alle guidelines degli obiettivi di sviluppo sostenibile (sdgs) cui **sanlorenzo** aderisce impegnandosi a raggiungere i 10 principi del **global compact** dell'onu

CAPACITÀ PRODUTTIVA



per filosofia il cantiere sceglie di soddisfare solo un massimo di 50 clienti all'anno

DESIGN



uno stile fedele al dna e un network di collaborazioni con **celebri e raffinati designer** distinguono il marchio

CUSTOMIZZAZIONE



ogni barca nasce da un dialogo profondo e sensibile con l'armatore sempre nel rispetto dell'**heritage del marchio**



BENETEAU

il cantiere francese si fonda su una **solida tradizione familiare** che affonda le radici a fine 800 e produce barche a vela e motore
la divisione italiana ha sede a monfalcone ed è specializzata nella produzione d'imbarcazioni oltre 60 piedi

INNOVAZIONE SOSTENIBILE



il processo di produzione è attento ai principi dell'**ecodesign** e della produzione circolare per ridurre gli sprechi di materiali da dismissione

CAPACITÀ PRODUTTIVA



il gruppo lavora su 12 brand e 180 modelli di barche tra vela e motore

DESIGN



le linee dell'exterior e la cura dell'interior cercano il giusto punto di equilibrio tra **stile fruibilità** e **prestazione**

CUSTOMIZZAZIONE



possibilità di **configurazione anche online** per tutti i brand e modelli

BAGLIETTO

il cantiere spezzino è uno dei **marchi storici della nautica italiana** dal 1854 specializzato nella costruzione di imbarcazioni plananti in alluminio da 35 a 50 metri e megayacht dislocanti superiori ai 40 metri in acciaio e alluminio



INNOVAZIONE SOSTENIBILE



nel 2021 ha lanciato il **progetto b-zero** che ha l'obiettivo di aumentare l'autonomia elettrica di crociera dell'imbarcazione in modalità **zero emissioni** e prevede l'integrazione a bordo della tecnologia fuel cell a idrogeno

CAPACITÀ PRODUTTIVA



13 le imbarcazioni dai 38 m ai 52 m oggi in costruzione presso i due stabilimenti **baglietto** della spezia e carrara

DESIGN



ormai da anni le linee dell'exterior e dell'interior portano la firma di **francesco paszkowski design**

CUSTOMIZZAZIONE



baglietto è sinonimo di **barca elegante** e **importante** ed è naturale un coinvolgimento forte dell'armatore in tutte le fasi di progettazione

LA MANIFESTAZIONE » Dal 28 maggio al 5 giugno all'Arsenale la terza edizione della kermesse dedicata alla nautica

Trecento barche, il 25% in più del 2021

Segue da pag. I

Nella prima area tematica - il Piazzale della Campanella - gli espositori saranno circa 52; se il pontile 1 sarà dedicato a yacht di grandi dimensioni (dai 13 a 20 metri) di marche importanti quali Sessa, con la prima mondiale del suo C3X, e Anvera con l'annuncio del nuovo 58, il pontile 2 manterrà sul lato nord le varie imbarcazioni elettriche - 37 - mentre a sud una trentina di tender e super tender. Tra le aziende, Frauscher, Mitek e Master Gommoni, oltre a prodotti commerciali elettrici, ibridi e a celle solari.

Il pontile 3 ospiterà invece imbarcazioni a vela con presenze importanti come Beneteau, More e il nuovissimo Lagoon 50, oltre a barche istituzionali e classiche termiche. Cinque le tese espositive interne, con all'interno espositori dell'indotto della nautica (si pensi all'arredo degli yacht, ospitato nella numero 94), imprese artigiane del territorio comprese.

«La riviera principale? Quest'anno avremo un pontile unico di oltre 300 metri di lunghezza, con più di 40 imbarcazioni di grandi dimensioni. Arriveranno, per citarne alcuni, Azimut con Magelano 25 nella versione timeless, il Gruppo Ferretti che annuncerà Wallypower 58 e il più piccolo 43X, il cantiere Sanlorenzo (alla sua prima esposizione in città) e Absolute che lancerà 56 Fly».

Come sempre troverà spazio pure anche la cantieristica tradizionale veneziana, senza dimenticare le occasioni di relax per le famiglie, punti di ristorazione e voga, anche per i più piccoli. A giocare un ruolo importante sarà anche la Marina Militare, al fianco dell'amministrazione: tre le sue navi presenti per l'occasione la Procida, Comandante Tedeschi e, in riva San Biagio, la Comandante Foscari, cui si aggiungeranno stand, riapertura al pubblico del sommergibile Dandolo e, nel corso dell'inaugurazione, avio lancio di precisione che ammarerà proprio nelle acque dell'antica fabbrica delle navi della Serenissima.

«A Venezia non proporremo mai un doppione di ciò che viene realizzato a Genova, non ce n'è bisogno - ha precisato il sindaco Luigi Brugnaro, ringraziando la Marina per la fiducia dimostrata sin da subito -. Noi vogliamo credere molto nella sostenibilità, tema su cui la città si è candidata a capitale mondiale. Questo è un Salone di ricerca tecnologica, sperimentazione di design e di cultura della nautica».

«La nautica italiana - ha ricordato Massimo Perotti, Ceo di Sanlorenzo - è leader nel mondo. Su 1.024 navi da diporto sopra i 24 metri, il nostro Paese ne produce 550. Auspicio che quello di Venezia diventi il Salone delle navi da diporto più importante del Mediterraneo». «Poter invitare i nostri clienti nella città più bella del mondo - le parole di Alberto Galassi, Ceo Ferretti - è una formula che non può sbagliare».

Infine, per Azimut|Benetti Group un commento sul trend del momento, da record, con un portafoglio ordini di oltre 2 miliardi raggiunto nel 2021. Il Salone si svilupperà sui 30mila mq all'aperto e sui 5mila al coperto, oltre che sui 50mila mq di superficie acquea.

Marta Gasparon



Tante barche elettriche, anche per il lavoro

Parola d'ordine dell'edizione 2022, sostenibilità. Tra le imbarcazioni elettriche al Salone - fra le altre - quelle di Yamaha (che presenterà Harma), Huracan, Torqeedo e Aqua Superpower con nuove stazioni di ricarica. L'area tematica E-Village quest'anno presenterà mezzi elettrici da lavoro, mentre la Mare Laguna comprenderà anche barche che inizialmente avevano motori termici, rimotorizzate poi con tecnologie elettriche. Le stesse utilizzate al 100% dal cantiere nautico svedese X Shore, le cui performance

«sono paragonabili - ha detto Carlos Vassallo, direttore commerciale del Mediterraneo - alle imbarcazioni tradizionali, ma più silenziose e non inquinanti».

Nell'ambito della Formula E1 si è espresso invece Alejandro Agag, presidente del primo campionato di barche elettriche (Montecarlo è la prima location ufficiale), che sogna di portare un giorno anche in laguna: «Al Salone presenteremo il prototipo della barca di gara (RaceBird) con dimostrazione sull'acqua».

(M.G.)



Ritaglio stampa ad uso esclusivo del destinatario, non riproducibile.



di Maurizio
Belpietro

Quello che raccontiamo in questo terzo numero monografico di Panorama Collezione dedicato alla Nautica italiana è la lunga storia di un'industria figlia di una solida tradizione,

fatta di competenza e di professionalità specifiche, in grado di produrre una sintesi perfetta di avanguardia, design, artigianalità, alta tecnologia e business.

Cantiere dopo cantiere, da **Sanlorenzo** a Benetti, da **Azimut** a **Ferretti**, si comprende come la manifattura industriale italiana sia diventata ancora più innovativa non solo per l'eleganza delle imbarcazioni, per la perfezione dell'accessoristica, vero vanto italiano, unico al mondo, ma soprattutto per la ricerca in quella direzione green che significa modernità, sostenibilità, maggiore efficienza costruttiva e grande rispetto per il mare. E i riscontri sono premianti come dimostra lo straordinario risultato della nostra nautica da diporto che nei primi 10 mesi del 2021 ha visto il proprio export di yacht e altre imbarcazioni crescere del 27,3 per cento rispetto al periodo precedente. E che negli ultimi 12 mesi, terminanti a ottobre 2021, ha toccato un nuovo massimo storico delle sue vendite all'estero, pari a 3 miliardi di euro, secondo il rapporto della Fondazione Edison.

Volendo continuare con i numeri, l'Ufficio studi di Confindustria

Nautica informa che «i dati definitivi di consuntivo si attesteranno quasi certamente nella fascia superiore di stima, con il fatturato globale dell'industria italiana della nautica che potrebbe sfiorare la soglia dei 6 miliardi di euro, tornando ai livelli massimi già raggiunti dal settore nel biennio 2007/2008».

La nuova verve del Made in Italy è quindi dovuta anche alla Blue economy del settore Nautico che, a buon diritto, dovrebbe essere posto sullo stesso piano della moda, del design e del food perché, costituisce un innegabile fulcro distintivo di competitività e di eccellenza. Per non parlare dell'importanza del turismo nautico e delle marine, in relazione al contesto del territorio, con le sue realtà gastronomiche, artistiche, architettoniche e culturali, quelle in grado di regalare il senso pieno dell'italian style. ■

© RIPRODUZIONE RISERVATA

IN LAGUNA

CAPITALE DEL MARE

Espositori in crescita per il terzo Salone Nautico di Venezia, all'Arsenale dal 28 maggio al 5 giugno. Sostenibilità e tecnologie a basso impatto, il fil rouge della manifestazione.



28 Panorama
Collezione

Ritaglio stampa ad uso esclusivo del destinatario, non riproducibile.

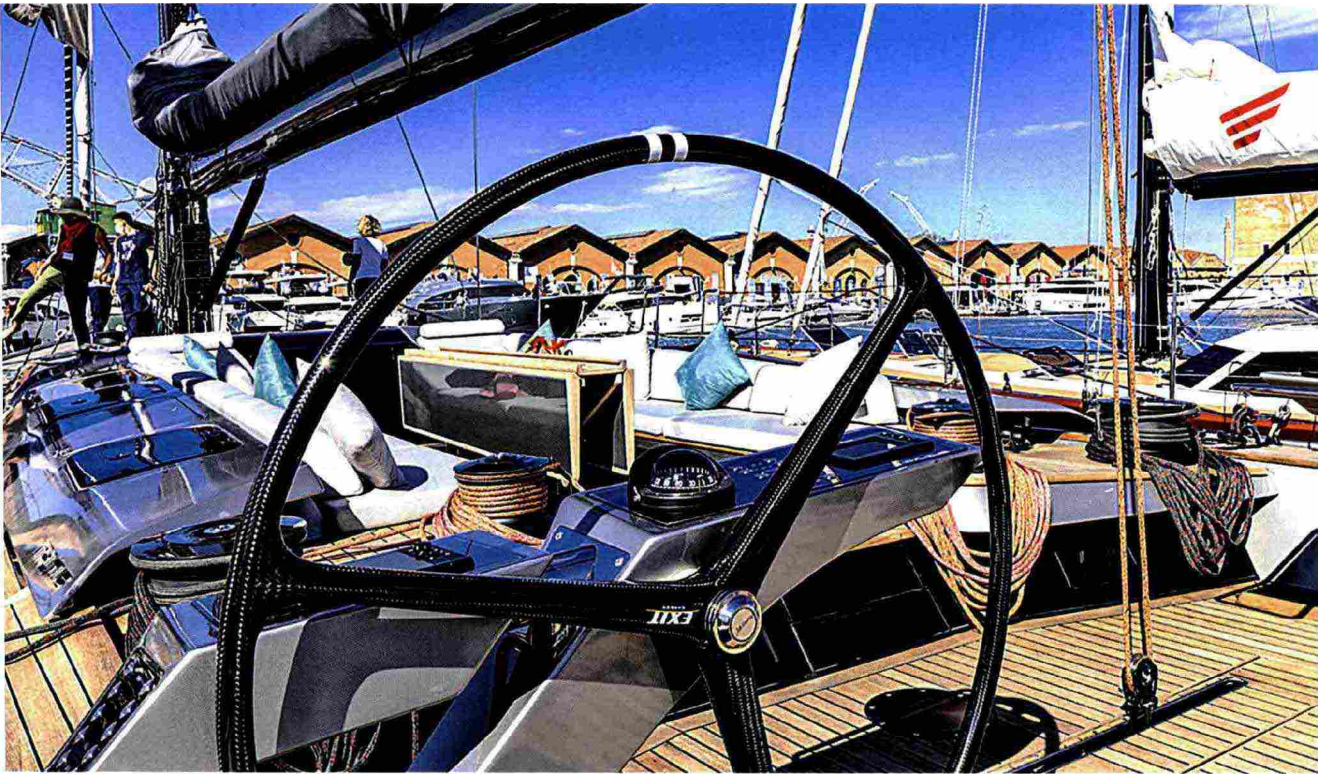

di Olimpia De Casa

I magici spazi dell'Arsenale si aprono alla nautica da diporto per l'edizione 2022 del Salone Nautico di Venezia, il riferimento più naturale per il mercato del Mediterraneo orientale, quello che insiste sulla lunga rotta che dalla Serenissima porta a Istanbul, passando per la Croazia, il Montenegro, la Grecia e la Turchia. Una nove giorni - da sabato 28 maggio a domenica 5 giugno - che, grazie alla collaborazione con la Marina Militare della città lagunare, offre ai visitatori un periodo di apertura di due weekend, oltre al ponte festivo del 2 giugno. L'obiettivo è ovviamente quello di superare gli ottimi risultati registrati nel 2021 quando, in tempi di pandemia, sono state oltre 30 mila le visite effettuate in piena sicurezza.

«Con l'edizione 2021» ha dichiarato il Sindaco Luigi Brugnaro «abbiamo consolidato l'obiettivo che ci eravamo posti sin dall'inizio, ossia portare a casa l'Arte Navale e confermare Venezia regina dei mari. Con quello stesso spirito siamo pronti a tornare ad aprire le porte dell'Arsenale per continuare a offrire uno spettacolo ineguagliabile. Una terza edizione del Salone ricca e innovativa, piena di eccellenze e di passione. Un'occasione in più per confermare la

nostra città non solo come capitale del mare, ma anche della sostenibilità e dell'innovazione. A Venezia tradizione e futuro sono di casa e questo lo potranno constatare tutti coloro che verranno a visitare l'edizione 2022 del Salone Nautico».

Un invito che ben si raccorda con quanto avvenuto lo scorso anno quando l'appuntamento veneto - primo evento nautico in presenza - ha consentito di verificare la spinta positiva del mercato, che ha confermato nelle manifestazioni successive la riscoperta della barca come luogo intimo, da vivere in famiglia e con gli amici.

A testimonianza del grande fermento vissuto dal diporto, la presenza quest'anno dei grandi gruppi: oltre ad **Azimut Benetti**, **Beneteau** e **Ferretti Group**, che già avevano partecipato nel 2021, il debutto di **Sanlorenzo** e **Sunseeker**. Da citare anche Absolute, Arcadia, Frauscher, Invictus, Pardo, Rizzardi e Sessa per la produzione a motore e Italia Yachts, Mylius, More, Pegasus per quella a vela.

L'eco-sostenibilità e le tecnologie a basso impatto rappresenteranno il filo conduttore di tutte le aree tematiche, dove le costruzioni delle migliori produzioni internazionali si presenteranno in simbiosi con

L'Arsenale, cuore pulsante della marineria della Serenissima e sede del Salone Nautico di Venezia, è un ambiente di straordinaria unicità che comprende un bacino acqueo di 50.000 mq, oltre 1.000 metri lineari di pontili per circa 30.000 mq di spazi espositivi esterni, cui si aggiungono 5.000 mq dei padiglioni coperti.

IN LAGUNA



I saloni della nautica da non perdere

- **Boat Show del Lago Maggiore 13-15/05/2022**
Marina di Verbella, Sesto Calende (VA), boatshowlagomaggiore.it
- **Cannes Yachting Festival 06-11/09/2022**
Vieux Port & Port Canto, Cannes, Francia, cannesyachtingfestival.com
- **Salerno Boat Show 08-09 e 15-16/10/2022**
Marina di Arechi, Salerno, salernoboatshow.com
- **Monaco Yacht Show 28-09/1-10/2022**
Port Hercule del Principato, monacoyachtshow.com
- **Salone Nautico di Puglia 19-23/10/2022**
Porto Turistico Marina di Brindisi, snimpuglia.it
- **Seacily, Salone della Nautica di Palermo 03-06/11/2022**
Porto Turistico di Palermo, saloneseacily.it

le loro evoluzioni green, per ricalcare il trend verso l'elettrico che sta interessando tutti i segmenti dell'industria nautica e del suo indotto: scafi, propulsioni, rimotorizzazioni, batterie, sistemi di ricarica, tecnologie foil, arredi, fotovoltaico, elettronica di assistenza a bordo, sport.

Sostenibilità e ambiente saranno il focus anche dei numerosi convegni ed eventi, comprese le presentazioni degli appuntamenti sportivi, che avranno luogo nell'arco dei nove giorni di Salone con l'intervento di esperti da tutto il mondo.

Tra le iniziative di maggior interesse, il bando di concorso lanciato dalla Fondazione Musei Civici Venezia MUVE, in collaborazione con il comune di Venezia e Vela SpA, per progetti di imbarcazioni da lavoro o da diporto caratterizzate da elevata efficienza energetica e ridotto impatto ambientale. Gli elaborati saranno esposti all'interno di una delle Tese, oggetto quest'anno di una ridistribuzione delle attività, per rendere più agevole il Salone. ■

© RIPRODUZIONE RISERVATA

Il mitico e inconfondibile Moro di Venezia, grande protagonista della spettacolare dieci giorni velica organizzata lo scorso ottobre. La kermesse, che ha coinvolto numerose imbarcazioni a vela, aveva l'obiettivo di promuovere l'intensa attività delle istituzioni locali che fanno della nautica uno dei maggiori punti di forza della città.

ELOGIO DELL'ELEGANZA

Guidato dal Cavalier Massimo Perotti, il cantiere ligure è un'istituzione. Una bandiera del saper fare italiano nel mondo. I punti di forza: artigianalità, cura maniacale dei dettagli, ricerca costante, grande attenzione alle tematiche ambientali attraverso progetti concreti. A questo si aggiunge la bellezza delle imbarcazioni, autentici gioielli del mare e la promozione dell'arte contemporanea nel mondo.

Quattro meraviglie del mare. Dal 500EXP con il lungo ponte di poppa, all'ammiraglia della linea crossover disegnata da Zuccon International Project con interni di Piero Lissoni.



SANLORENZO, PEZZI UNICI



76 Panorama
Collezione

Ritaglio stampa ad uso esclusivo del destinatario, non riproducibile.



Sanlorenzo. Benché scritto tutto attaccato, viene da pensare che il cantiere sia nato nella notte in cui le stelle cadono copiose e i desideri diventano realtà. Se così non fosse, di grazia, lasciatecelo credere. Oltretutto, la lettura, per quanto romantica, va di pari passo con la realtà: **Sanlorenzo** brilla, come le stelle. Nel firmamento della nautica che conta, sotto la guida di Massimo Perotti, illumina il sorriso di yachtmen di mezzo mondo. Il successo, che cresce di anno in anno, dipende dall'indiscutibile fascino delle imbarcazioni, ma anche dalla sopraffina capacità di interpretare il pensiero e il sentimento degli armatori, di leggerne perfino i silenzi.

La comprensione profonda, del resto, è il leit motiv del cantiere che progetta e costruisce "pezzi unici", opere d'arte, cercando soluzioni sempre più innovative, senza mai abbandonare la naturale attitudine all'artigianalità. Il metodo paga e appaga. Massimo Perotti, il Cav., è soddisfatto dei risultati ottenuti nel 2021, che attribuisce a due principali driver: «La strategia, parte del modello di business del Gruppo, e un grande lavoro commerciale portato avanti da un team che quest'anno ha davvero fatto la differenza nel settore dello yachting internazionale. La Divisione Superyacht continua a registrare performance eccellenti, mentre prosegue l'affermazione di **Bluegame**. Prevediamo di continuare questa costante crescita anche nel 22,

CON SOLUZIONI INNOVATIVE

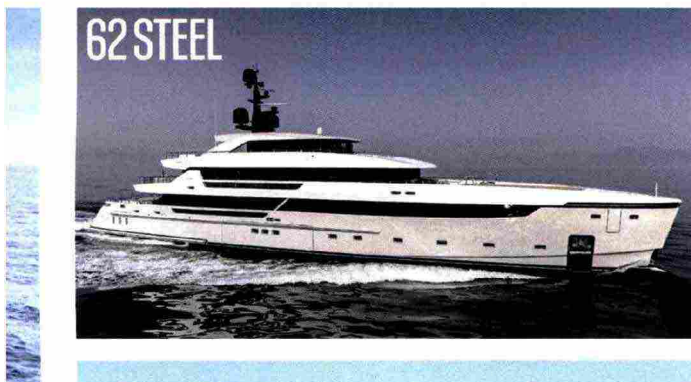

77 Panorama Collezione

Ritaglio stampa ad uso esclusivo del destinatario, non riproducibile.



SD 96

concentrandoci in particolare su mercati come Stati Uniti e Asia Pacifica. Le partnership pluriennali con i nostri fornitori, inoltre, ci permettono un approvvigionamento di materiali e componenti chiave a un prezzo prestabilito che consente di assorbire eventuali aumenti nel prossimo futuro, dati dal contesto generale». Ma l'ottimismo va anche oltre: «Voglio ricordare che il numero degli ultramilionari, cioè le persone che in finanza vengono definite *Ultra High Net Worth Individuals*, è previsto in crescita fino al 2025, al ritmo di 25 mila nuovi milionari all'anno con patrimonio superiore ai 50 milioni di dollari. Considerando che il numero di yacht superiori ai 24 metri in costruzione nel 2022 è di poco più di mille unità, direi che abbiamo ottime opportunità per diversi anni a venire» precisa Perotti.

Il dinamismo, l'entusiasmo e la vivacità di **Sanlorenzo** sono inarrestabili. Il cantiere, per esempio, alla cancellazione di numerosi boat show a causa

La designer Patricia Urquiola ha firmato gli interni di questo yacht strutturato su tre ponti. Lungo 28,93 metri, può raggiungere i 20 nodi di velocità.

dell'emergenza sanitaria, ha risposto organizzando una sorta di salone privato permanente sulle banchine dei diversi siti produttivi, in cui i clienti potevano visionare e provare i modelli in sicurezza. Detto questo, Perotti è convinto che gli eventi fieristici siano un momento nodale: «Cannes, Genova e Monaco hanno registrato a oggi ampia adesione da parte degli espositori, segno che queste manifestazioni restano una modalità di promozione prioritaria, anche se, come visto, non più l'unica» ammette. Scongiurando che ciò accada, l'attenzione torna su un altro punto di forza di **Sanlorenzo**, la sostenibilità. «L'azienda da sempre è attenta alle tematiche ambientali. Opera in direzione dell'efficiamento energetico, nell'ottica di una progressiva riduzione delle emissioni di Gre-

ELOGIO DELL'ELEGANZA

enhouse Gas. Negli ultimi anni abbiamo investito ingenti risorse nello sviluppo di progetti. Uno di questi è l'accordo in esclusiva firmato con Siemens Energy per arrivare a produrre il primo 50 metri con hôtellerie di bordo alimentata a Fuel Cell e il primo superyacht con propulsione diesel elettrica entro il 2024» spiega e continua: «Unendo le nostre reciproche esperienze e risorse, potremo rispondere nel migliore dei modi alle sempre crescenti sfide ambientali e aprire la strada a una nuova generazione di tecnologie che certamente cambieranno nel profondo il settore dello yachting. Tra i progetti che stiamo sviluppando, c'è la nuova ammiraglia da 72 metri. Sarà il primo superyacht a essere dotato di un sistema di propulsione diesel-elettrico».

E poi c'è lei, l'arte con cui il cantiere ha un rapporto speciale: «Abbiamo creato Sanlorenzo Arts, una piattaforma che promuove e produce cultura e design. Abbiamo stretto importanti collaborazioni con Art Basel, di cui siamo host partner, con la Collezione Peggy Guggenheim di Venezia, di cui siamo Institutional Patron e quest'anno abbiamo avuto la possibilità di sostenere l'arte contemporanea italiana e il made in Italy, diventando Main Sponsor del Padiglione Italia alla Biennale Arte 2022 a Venezia, un traguardo prestigioso di cui andiamo particolarmente fieri» conclude il Cav.

© RIPRODUZIONE RISERVATA

Un'opera di McArthur Bionion esposta a Miami Art Basel nello spazio Sanlorenzo. Sotto, l'upper deck e il salone dello yacht SD96, entrambi disegnati da Patricia Urquiola.

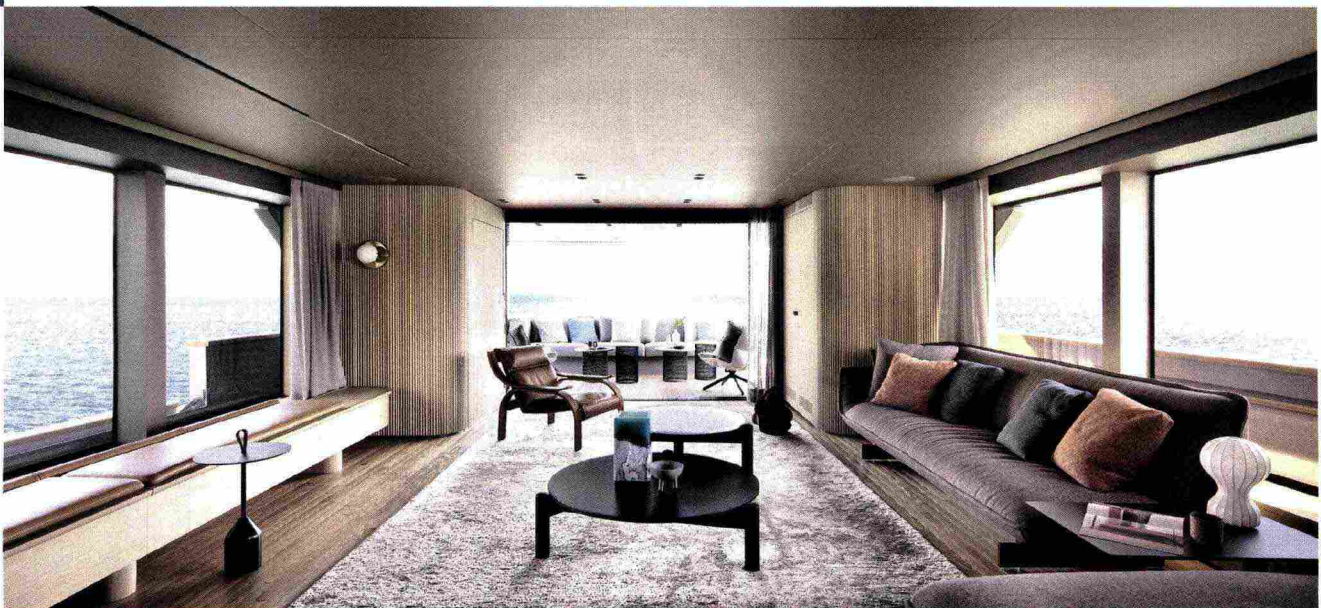
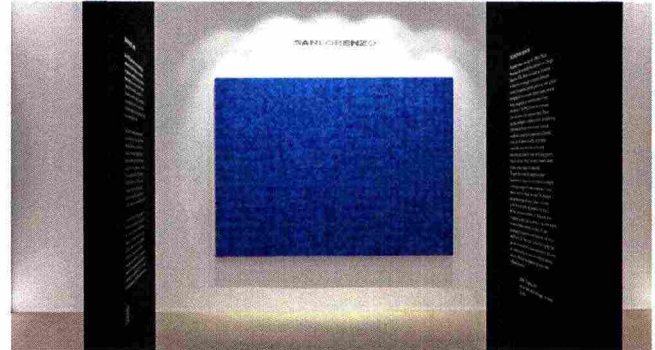

FACCE DA MARE

ALBERTO GALASSI



BERTELLI PATRIZIO



NUVOLARI & LENARD

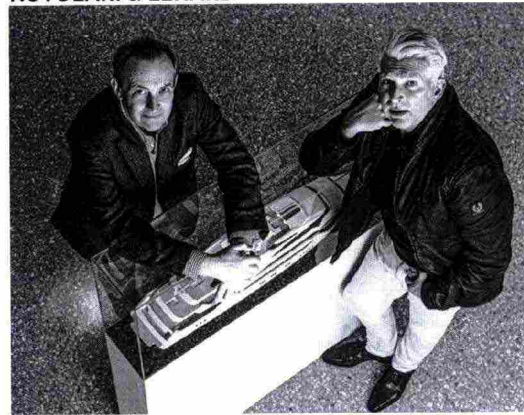

PAOLO VITELLI



FABIO PERINI

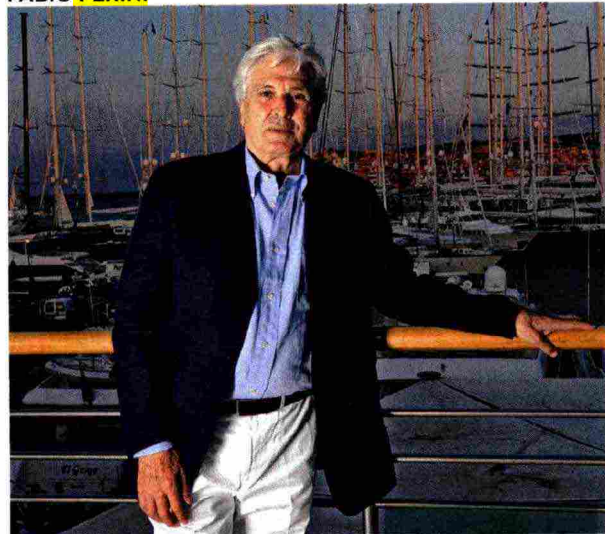

32 Panorama
Collezione

Ritaglio stampa ad uso esclusivo del destinatario, non riproducibile.

148714

BIO

VISIONARI, ROMANTICI E GRANDI IMPRENDITORI

Sono ingegneri, architetti, fotografi e perfino ex insegnanti. Sono gli uomini che stanno scrivendo la storia della **navigazione italiana** che tutto il mondo ama. Sono personalità carismatiche, forti e intraprendenti. Sono talenti con il fiuto per gli affari e una propensione per le sfide. Ma soprattutto sono timonieri con passione da vendere.

di Chiara Risolo

IN PILLOLE, IN ORDINE SPARSO

ALBERTO GALASSI

Da piccolo guardava il cielo sopra Modena e si immaginava lassù, in volo rovesciato. Benché non sia diventato un top gun, in alto ci è andato: dal 2014 è ad di **Ferretti Group**. In altre parole, ogni giorno si divide in sette senza mai scomporsi (sette sono i brand della holding). Collezionista di arte contemporanea, odia i personalismi: è convinto che le grandi imprese debbano avere ricadute positive per tutti, in termini umani ancorché economici.

PAOLO VITELLI

Settantacinque anni il prossimo 4 ottobre. Che si creda o meno nelle stelle, il manager con quella erre un po' così, dal segno della Bilancia ha preso la capacità di pesare vita, persone e cose. Ha fondato Azimut|Benetti,

primo gruppo al mondo nella costruzione di yacht sopra i 24 metri. In seno al motto «famiglia povera, azienda ricca» ha sempre fatto da sé, senza mai bussare alle banche. Durante una cena ha venduto uno yacht a un principe disegnando lo schizzo su un tovagliolo.

PATRIZIO BERTELLI

Con quel genio di Germán Frers, ha creato la barca che ha fatto saltare in piedi sul divano milioni di italiani. È il 1997. I due si incontrano a Milano per discutere di un progetto in merito alla costruzione di una barca da crociera. Ma il coup de théâtre è lì, a un passo. Al diavolo le passeggiate in mare. Il pensiero vira. Punta nella direzione di un sogno: partecipare all'America's Cup. Il 5 maggio del '99 a Punta

Ala viene varata Luna Rossa. E, al Manzoni piacendo, «fu vera gloria».

CARLO NUVOLARI E DAN LENARD

L'ingegnere navale di Venezia e l'architetto di Lubiana. Impossibile pensarli separatamente. Da trent'anni nel loro studio di Scorzè progettano e disegnano alcune delle barche più belle del mondo. A mano, convinti del fatto che le creazioni a computer, siano il risultato di una forzatura. La matita è un'altra cosa.

FABIO PERINI

Ha sempre avuto le idee con il vento a favore. I suoi velieri sono la parte romantica del mare. Chiunque abbia mai incontrato sulla sua rotta il mitico Maltese Falcon, Felicità, o Seven, sa. Genio assoluto, ha rivoluzionato il modo di intendere e vivere le barche a vela inventando

il sistema di verricelli automatici mossi da motori elettrici.

FAUSTO FELTRINELLI

Si è congedato dal mondo con uno scritto delicato: «Ciao amici, amiche, tutti. Io vado, vi precedo nel posto dove andremo tutti, credo. Sereno ho compiuto la mia storia, di me vi resterà l'affetto e la memoria». La sua storia l'ha compiuta eccome. Non c'è barca che non abbia saputo "capire". Ne ha montate e smontate a centinaia. Ha infilato il cuore nei meccanismi complessi di quell'arte che è il refitting, facendo del Cantiere Feltrinelli un punto di riferimento del rimessaggio e dell'assistenza.

TILLI ANTONELLI

A questo visionario gentiluomo di Romagna la nautica deve moltissimo. Un certo Raul Gardini ha creduto in lui quando era solo un

FAUSTO FELTRINELLI



FACCE DA MARE

ragazzino. E ha fatto bene. Cresciuto a pane, nutella (a quintali) e acqua di mare, allergico al "sistema", ha messo l'anima nella vela, fondato blasoni come Pershing e Wider. Sedotto dalla dea perfezione, ogni volta ha inventato la barca che non c'era.

GIOVANNI COSTANTINO

Ha sfidato gli anni della nautica: nel 2009 ha rilevato Tecnomar, nel 2011 Admiral, nel 2012 Nuovi Cantieri Apuania. Pugliese, ceo e fondatore di The Italian Sea Group, è un uomo che sa che cosa vuole e sa che lo avrà. Ha la resilienza del maratoneta e la falcata del centometrista. Doti che gli sono servite per tagliare importanti traguardi nel 2021: la collaborazione con Giorgio Armani (che ha firmato per TISG un Admiral), la quotazione in Borsa della società e l'acquisizione di Perini Navi. Indossa solo abiti blu.

DIEGO MICHELE DEPRATI

Ex ufficiale di Stato Maggiore della Marina Militare, ha preso parte a numerose missioni di pace. Dal 1991, dopo il congedo volontario, è entrato nel mondo dei cantieri navali per non uscirne

più, ricoprendo sempre ruoli operativi, mettendo ogni volta la firma su progetti innovativi nella direzione della sostenibilità. Da 12 anni è l'ad dell'haute couture del mare, **Baglietto**.

PAOLA GALEAZZI E GIANNI ZUCCON

La prima commessa, vinta con un bando di concorso è il Technema 65 dei Cantieri Posillipo. È il 1976. Da allora le loro firme sulle imbarcazioni (tra le più prestigiose al mondo) non si contano più. Cuori gentili, marito e moglie nella vita, complementari nel lavoro. Genitori di Martina e Bernardo a cui hanno passato il mestiere. Paola è scomparsa nel 2017. Ha lasciato una grande eredità: tutto ciò che i suoi occhi, prima degli altri, hanno visto.

ANNA SCARANI

Due lauree e vent'anni in cattedra a insegnare la vita ai suoi ragazzi. Poi la scelta di abbandonare. Il suo posto è accanto a Luigi Scarani, «il suo Gigi». Questa bellissima signora rinuncia alla sua carriera, senza mai gridare al rimpianto, per scrivere con il marito la storia di Rio Yachts, glorioso cantiere di Chiuduno. Luogo in cui è

rimasta anche quando, nel 2011, lui è scomparso. Lei ha preso in mano il timone e lo ha tenuto ben dritto.

MASSIMO PEROTTI

È il Cav. Volto e anima di **Sanlorenzo**, cantiere ai vertici della nautica mondiale, che guida dal 2005. Classe 1960, una laurea in Economia a Torino, si distingue fin da subito per via di una naturale propensione a guardare, e andare, oltre. Macina numeri pesanti, tiene testa alla crisi traghettando la sua azienda, fuori dalla tempesta. Nel 2019 è il vincitore nazionale del premio *EY L'Imprenditore dell'Anno*. Nel 2022 entra nell'esecutivo provinciale di Azione, partito di Carlo Calenda.

GIOVANNI BESENZONI

Giovanissimo, carica il suo furgone di oggetti e speranze. Parte alla volta di Francia, Spagna, Germania per portare nelle fiere il nome della sua azienda che oggi è leader nel mondo per la produzione di accessori per la nautica. Riesce a stringere accordi commerciali con tutti, senza parlare una parola di francese, inglese e tedesco. Nato a Sarnico nel '41, schiena drittissima e passo svelto, nonostante i grandi successi, si è sempre definito un artigiano.

UGO SALERNO

Sessantanove anni, laureato in ingegneria navale all'Università di Napoli a soli 22. Cinquecento milioni di fatturato, 4 mila e 400 dipendenti in 70 paesi del mondo. Sono questi alcuni dei numeri del manager saldo al timone di Rina, multinazionale di ispezione, certificazione e consulenza ingegneristica. Nominato Cavaliere del Lavoro nel 2013, dice di avere acqua salata nelle vene.

GIOVANNI COSTANTINO



CARLO RIVA

Basterebbe solo il nome. Tutto ciò che è stato scritto e ancora si scriverà di quest'uomo non è mai abbastanza. È scontato dire che abbia inventato il mito, tuttavia lo ha fatto. Senza mai ostentare alcunché. Non amava apparire e rilasciare interviste. Si definiva un barcaio. È stato un maestro di eleganza. Tutti hanno cercato di imitarlo. Senza riuscirci. È morto a 95 anni nella sua casa di Sarnico. Eppure continua a vivere.

FERNANDO AMERIO

Fondatore del Gruppo Permare, ha mosso i primi passi negli Anni '70 in un'officina meccanica. In realtà è bastato poco per fare il grande salto e portare Sanremo, sede del cantiere, nell'Olimpo della nautica che fa le cose per bene. Insignito del premio *Pioniere della nautica* nel 2012, è convinto che le persone debbano «aggiustarsi da sé» perché così si abituano a pensare.

NORBERTO FERRETTI

Qualcuno ha detto che è come la Gioconda. Ha fondato il Gruppo **Ferretti** che, ancora oggi, benché sia di proprietà cinese, non ha cambiato nome. Nato a Bologna il 10 maggio del '46, non ha mai avuto paura di sporcarsi le mani. Pur essendo il numero uno della società, nelle barche le ha sempre infilate. Ha "rimbalzato" il principe

TILLI ANTONELLI

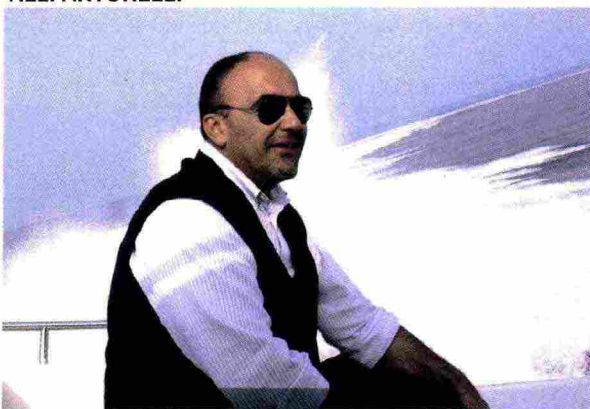

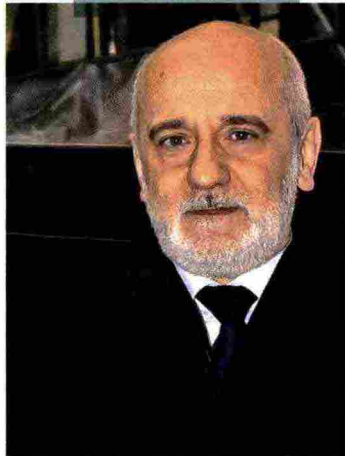

DIEGO MICHELE DEPRATI



MASSIMO PEROTTI

ANNA SCARANI



FERNANDO AMERIO

CARLO RIVA

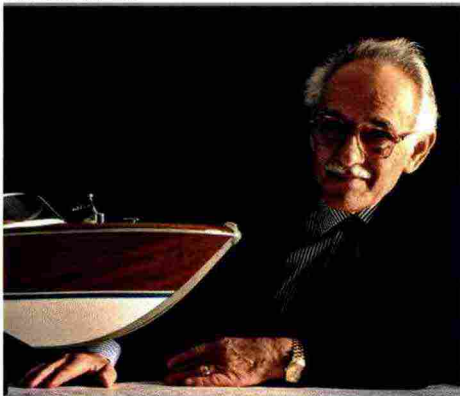

PAOLA GALEAZZI E GIANNI ZUCCON



UGO SALERNO

35 Panorama
Collezione

Ritaglio stampa ad uso esclusivo del destinatario, non riproducibile.

FACCE DA MARE

NORBERTO FERRETTI



CARLO BOLRENGHI



GIOVANNI BESEZONI

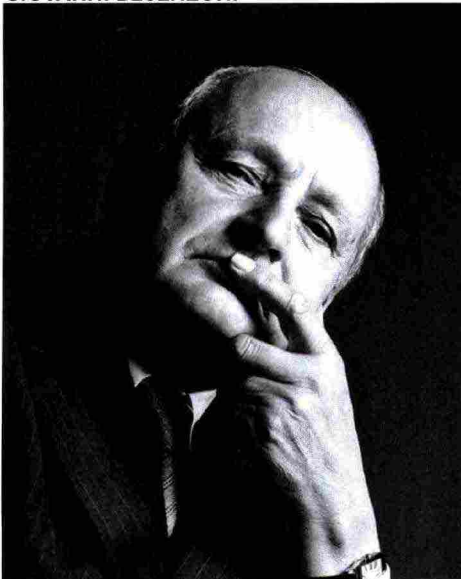

Getty Images - Giovanni Malgarini - Alberto Merisio - Carlo Borlenghi



MAURO MICHELI E SERGIO BERETTA

Ranieri che si era innamorato di una sua creazione esposta a Genova. Con schiettezza gli disse che quella barca poteva gestirla soltanto lui.

CARLO BORLENGHI

Ha fermato il mare, piatto, in tempesta, cristallino, nero come la notte. Ha catturato i volti e i corpi dei più grandi velisti da qualunque prospettiva possibile. Li ha immortalati presi a schiaffi dalle onde, in equilibrio precario, sospesi nel vuoto tra cielo e mare, capovolti. A soli 27 anni ha documentato le imprese di Azzurra, Luna Rossa, Alinghi... Pensa con gli occhi e parla con la fotocamera.

GIOVANNI BESEZONI

Giovanissimo, carica il suo furgone di oggetti e speranze. Parte alla volta di

Francia, Spagna, Germania per portare nelle fiere il nome della sua azienda che oggi è leader nel mondo per la produzione di accessori per la nautica. Riesce a stringere accordi commerciali con tutti, senza parlare una parola di francese, inglese e tedesco. Nato a Sarnico nel '41, schiena drittissima e passo svelto, nonostante i grandi successi, si è sempre definito un artigiano.

VINCENZO POERIO

Una vita in mare per il mare. Amministratore delegato di Tankoa, si occupa di nautica da cinquant'anni. Ha una rara propensione al dialogo che fa di lui un porto sicuro per chi inizia a misurarsi con il mestiere. Crede nei giovani, nella loro formazione. Oltre ai megayacht da sogno, ha una grande passione, quella per il vino che produce a Sarteano, in Val di Chiana.

MAURO MICHELI E SERGIO BERETTA

Bergamasco il primo, bresciano il secondo, sono un formidabile duo dal 1994, data in cui hanno posto la prima pietra di Officina Italiana Design. Amanti del classico, intolleranti al virtuosismo formale di barche «chiassose», tra le tante collaborazioni di prestigio, vantano quella con Riva. Da quasi trent'anni sono loro a firmare i mitici motoscafi. ■

© RIPRODUZIONE RISERVATA



VINCENZO POERIO

PIACERI_ALTRI MONDI

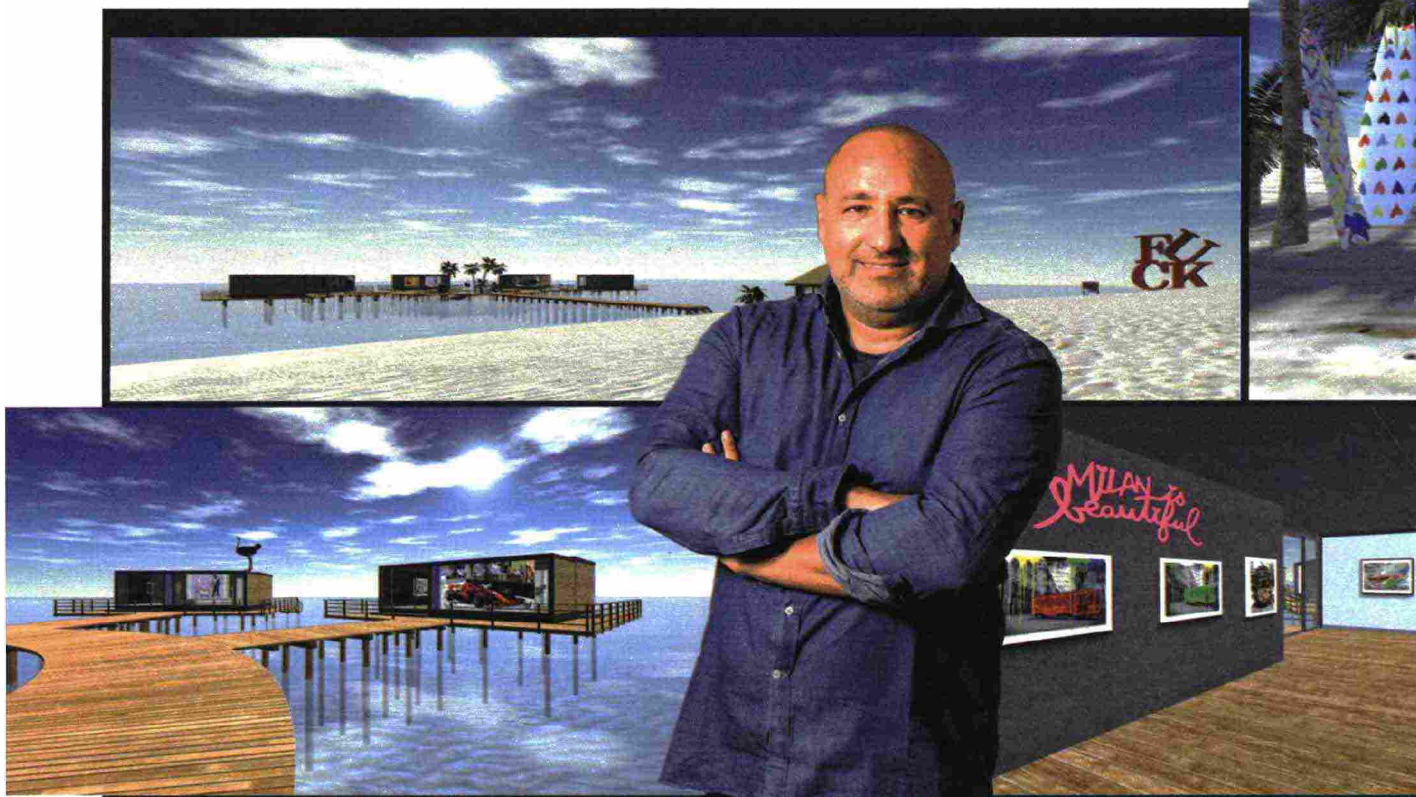

«BENVENUTI NEL MIO METAVERSO»

Deodato Salafia è noto al grande pubblico come gallerista d'arte. Ma il vulcanico imprenditore si è lanciato in una nuova avventura digitale che ha chiamato Lieu.City, una piattaforma che consente a chiunque di realizzare musei, mostre e ambienti virtuali. L'ultima sua invenzione? Da giugno il waterfront di Porto Cervo si potrà visitare via web, senza muoversi da casa.

di Chiara Risolo

Ha la straordinaria capacità di rendere comprensibili, e soprattutto fruibili, mondi solitamente appannaggio di un'élite. Preferisce il linguaggio della semplicità a una narrazione accademica, che potrebbe senz'altro permettersi dall'alto delle sue due lauree, una in Informatica e l'altra in Teologia. Deodato Salafia, classe 1970, allergico a snobismi tout court, prende l'interlocutore per mano, fissa subito i punti chiave, riuscendo, per esempio, a spiegare che cosa sia il metaverso anche a chi fatica a distinguere un citofono da un telefonino. Salafia, noto soprattutto al grande pubblico come gallerista (nel 2010 ha fondato Deodato

Arte), due anni fa si è inventato Lieu.City, piattaforma che permette la creazione di ambienti espositivi complessi in realtà aumentata. Facile da configurare, intuitiva nell'utilizzo, mobile friendly e social engaging, consente a chiunque lo desideri di realizzare fiere, mostre museali e gallerie virtuali. E, naturalmente, a chiunque di visitarle.

Come? Entrando nel metaverso appunto. Parolina magica (sulla bocca di tutti), non certo inventata, quanto più opportunamente rispolverata dal tentacolare Mark Zuckerberg che ha solleticato le ambizioni e l'intelletto del teologo informatico.

«La realtà virtuale, come quella aumentata» spiega Salafia «fanno ormai

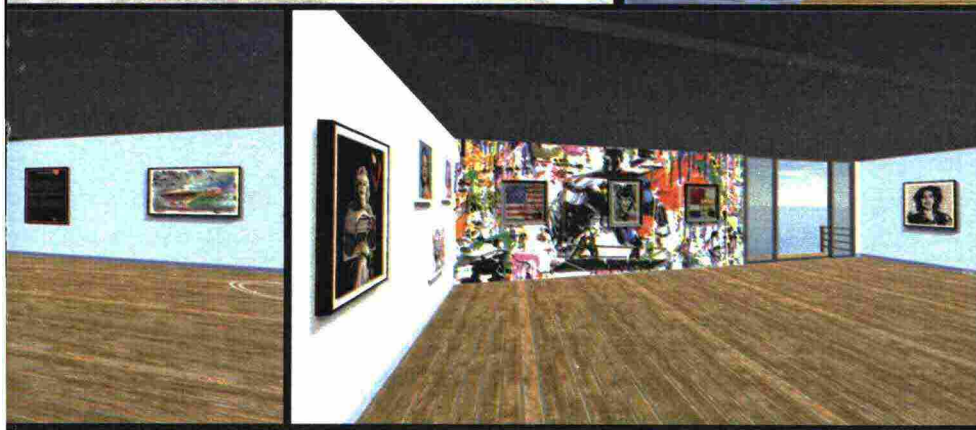

A sinistra, Deodato Salafia, 52 anni, origini siciliane, fondatore di Deodato Arte e Lieu.City. Le immagini rappresentano il metaverso in cui l'ospite può entrare per interagire con la realtà e le persone. Il progetto informatico di Lieu.City ha previsto un investimento di circa 700 mila euro.



parte del nostro quotidiano, non sono più un mistero. Grazie alla prima, con un caschetto possiamo fare qualunque cosa, per esempio sciare a Zermatt stando seduti alla scrivania di casa, ma si tratta evidentemente di un mondo fantastico. Con la seconda, possiamo invece arricchire il nostro bagaglio culturale rispetto a ciò che osserviamo».

«Attraverso un display io guardo un quadro di Picasso e immediatamente ho dell'opera e dell'artista numerose informazioni. Nel metaverso» prosegue Deodato «si aggiungono all'una o all'altra realtà due nuove costanti, la socialità e la connotazione geografica. Dal tapis roulant di casa mia posso correre una maratona vera con migliaia di persone vere, e interagire con le stesse. Senza muovermi da Milano, posso entrare in un negozio vero di Londra, dialogare con il commesso, e acquistare un qualunque oggetto». Lo sviluppo del

software che consente tutto ciò ha comportato per Lieu.City un investimento di circa 700 mila euro. Soldi spesi bene visto che Salafia non ha dubbi: «Ciò che oggi sembra un giochino, tra qualche anno sarà la normalità e chi ora non ne coglie il potenziale, a mio avviso, commette uno sbaglio».

A partire dalla seconda metà di giugno inizia il bello. Chiunque, in qualunque luogo si trovi, potrà (avendone le credenziali) visitare il waterfront di Porto Cervo in Costa Smeralda. Lieu.City ha mappato l'area e stretto partnership con alcuni blasonati brand presenti in loco (Riva, Sanlorenzo, Jaguar, Ares Line Modena, Technogym, Nikki Beach e Deodato Arte naturalmente). L'utente, o meglio l'ospite, potrà circolare, senza di fatto muoversi, tra queste meraviglie, godendo di contenuti creati ad hoc.

Deodato Arte, per esempio, organizzerà vernissage e, da casa, oltre ad ammirare le opere, sarà possibile intera-

gire sia con l'artista, sia con le persone presenti. Come del resto sarà possibile salire a bordo di un vero Aquarama e vedere da vicino i materiali di cui è fatto.

Ancora una volta Deodato Salafia ha dimostrato di saper mettere a disposizione di tutti le sue intuizioni, il suo sapere e le sue risorse. Di rendere ciò che è impossibile per molti, possibile per tutti. E in seno al suo motto «be a nerd, not a snob» c'è già la voglia di sapere che cosa si inventerà dopo Porto Cervo. Giura che la prossima mossa sarà esplosiva, «ma per ora non posso proprio anticipare nulla, mi dispiace» chiosa. Non c'è verso, e ahinoi nemmeno metaverso, di fagli cambiare idea. ■

© RIPRODUZIONE RISERVATA

25 maggio 2022 | Panorama 97

Ritaglio stampa ad uso esclusivo del destinatario, non riproducibile.

VENICE ON STAGE

Un itinerario alla scoperta delle mostre e degli eventi in giro per la città non può che partire da dietro Piazza San Marco, in Calle del Ridotto, presso l'**Espace Louis Vuitton** all'ultimo piano della boutique. **Apollo, Apollo di Katharina Grosse**, artista tedesca, è una maglia metallica site-specific che gioca con la luce, i colori e la nostra percezione in omaggio a Venezia e ad Apollo, Dio del Sole. In Piazza San Marco, dopo 500 anni, hanno aperto le **Procuratie Vecchie** su progetto di David Chipperfeld. Di scena **Persistence**: i quadri scolpiti e i totem di **Louise Nevelson**, artista ucraina naturalizzata americana. Sotto i portici delle Procuratie, da non perdere il negozio **Olivetti** disegnato da Carlo Scarpa nel 1957: capolavoro architettonico che ospita una raffinata conversazione tra **Lucio Fontana e Antony Gormley**. Disegni, quaderni e sculture; a cura di Luca Massimo Barbero. Il direttore dell'Istituto di Storia dell'Arte della Fondazione Giorgio Cini, cura anche **Joseph Beuys: Fine-limbed** presso la **Galleria di Palazzo Cini**. Acquarelli, sculture, disegni a matita: la mostra è una gemma che esplora la figura umana e il ruolo simbolico degli animali nel lavoro dell'artista. E a proposito di Carlo Scarpa, vale una visita la **Fondazione Querini Stampalia** in Santa Maria Formosa: la poesia dei giochi di livelli e acqua si sublimano con le lampade di carta **'Akari' di Isamu Noguchi**. Salendo, l'arte antica della Fondazione e della **Collezione Intesa San Paolo** dialoga con le opere moderne del pittore coreano **Park Seo-Bo** e i ritratti fotografici di fiori dell'artista da-

nese-vietnamita **Danh Vo**. **Palazzo Grimani** ospita i dipinti di **Georg Baselitz** con intervento site-specific di 12 tele. Al secondo piano, **The Flaying of Marsyas** dell'americana **Mary Weatherford**. A **Palazzo Vendramin Grimani**, sede della **Fondazione dell'Albero d'Oro**, va in scena **What Goes Around Comes Around** a cura di Daniela **Ferretti** e Dakin Hart: sfere di terra di Oxaca, materia grezza, pigmenti vividi: è il "caos controllato" del messicano **Bosco Sodi** che per due mesi ha trasformato il piano terra nel suo atelier. La **Fondazione Prada**, che a Venezia ha sede nella maestosa **Ca' Corner della Regina**, presenta **Human Brains - It Begins With An Idea**, progetto di ricerca di neuroscienze, filosofia, psicologia, linguistica e anatomia. Dalla prima testimonianza del sogno (Iraq 2120-2110 a.C.) al dipinto Cura della follia di Bosch: un labirinto di manufatti e fascicoli, narrazioni e reperti per raccontare il percorso dell'uomo alla scoperta del mondo invisibile del cervello e del pensiero. A pochi minuti, presso il nuovo spazio **Salone Verde**, ci invita a riflettere sul valore del tempo **"Take your time"** dell'artista romana **Francesca Leone**. Spostandoci alla Giudecca, **Sanlorenzo Yacht**, sponsor del Padiglione Italia, presenta **A point of view ai**

Nella pagina accanto, Bruce Nauman, *Walks In, Walks Out*, 2015-2016. Installation View, Bruce Nauman: *Contrapposto Studies at Punta della Dogana*, 2021. Ph. Marco Cappelletti © Palazzo Grassi © Bruce Nauman

I dipinti di Anselm Kiefer a Palazzo Ducale, le sculture e i pigmenti di Anish Kapoor alle Gallerie dell'Accademia catalizzano l'attenzione. Così come Surrealismo e Magia presso la Collezione Peggy Guggenheim.

Venezia, con l'occasione della Biennale, è un palcoscenico di mostre e show, da Cannaregio all'Isola di San Giorgio.

TEXT BY

Chiara Canali e Caterina Lunghi

VENICE'S

EVENTS

ADDRESSES

Tre Oci: di scena la poesia spaziale, tra fotografie e schizzi di interni, dell'architetto inglese **John Pawson**. E sempre **Sanlorenzo** promuove **Arena a Palazzo Franchetti**: un'installazione in metallo di **Piero Lissoni** come luogo di incontri e nuove prospettive. All'**Isola di San Giorgio**, alla **Fondazione Giorgio Cini**, la mostra **On Fire** celebra l'uso del fuoco come mezzo di produzione artistica nelle avanguardie del Secondo Dopoguerra, da Yves Klein a Pier Paolo Calzolari. A Cannaregio, la **Scuola Grande della Misericordia** espone opere di **Damien Hirst**, **Marina Abramović**,

Takashi Murakami e l'icona **Valerie JR** come tributo all'Ucraina. Last but not least, **Marlene Dumas** open-end a **Palazzo Grassi** è un'intensa introspezione "sulle storie d'amore, sull'erotismo, il tradimento, l'alienazione..."; **Bruce Nauman** a **Punta della Dogana** esplora le opere rivoluzionarie di suono, video, ologrammi e 3D dell'artista americano. Una chicca, fino al 5 giugno: **Archèus - Labirinto Mozart** di Ophicina e Damiano Michieletto a **Forte Marghera**, un suggestivo percorso al buio trasportati da **Il Flauto Magico**.

Angela Su: Arise, Hong Kong in Venice

Arsenale, Campo della Tana, Castello 2126
23 aprile - 27 novembre 2022

M+, West Kowloon Cultural District Authority
and Hong Kong Arts Development Council

Angels Listening

Loggia del Temanza, Dorsoduro 1602
Centro Studi e Documentazione della Cultura
Armena

APOLLO, APOLLO

Calle del Ridotto 1353
Istituzione organizzatrice: Fondation Louis
Vuitton

Bosco Sodi a Palazzo Vendramin Grimani.

What Goes Around Comes Around
Palazzo Vendramin Grimani, San Polo 2033
Fondazione dell'Albero d'Oro

Catalonia in Venice_LLIM

Docks Cantieri Cucchini, Ramo del Zoccolo,
Castello 40
Institut Ramon Llull

CHUN KWANG YOUNG: Times Reimagined

Palazzo Contarini Polignac, Dorsoduro 874
Boghossian Foundation

Claire Tabouret: I am spacious, singing flesh

Palazzo Cavanis, Dorsoduro 920
FABA Fundación Almine Y Bernard Ruiz-Pi-
casso para el Arte

Eugen Raportor: The Abduction from the Seraglio

Roma Women: Performative Strategies of Resistance

Istituto Veneto di Scienze Lettere ed Arti,
Campo Santo Stefano 2945
ERAC European Roma Institute for Arts and
Culture

EWA KURYLUK

I, White Kangaroo / Io, il Canguro Bianco
Palazzo Querini, Dorsoduro 2691

Starak Family Foundation

From Palestine With Art

Palazzo Mora, Room 8, Cannaregio 3659
Palestine Museum US

Future Generation Art Prize @ Venice 2022

Scuola Grande della Misericordia, Cannaregio
3599/A

Victor Pinchuk Foundation

Ha Chong-Hyun

Palazzetto Tito, Dorsoduro 2826
Kukje Art and Culture Foundation

Heinz Mack - Vibration of Light / Vibrazione della luce

Biblioteca Nazionale Marciana, P.za San Marco 7
Biblioteca Nazionale Marciana

Impossible Dreams

Palazzo delle Prigioni, Castello 4209
Taipei Fine Arts Museum of Taiwan

Kehinde Wiley: An Archaeology of Silence

Fondazione Giorgio Cini, Isola di San Giorgio
Maggiore
Musée d'Orsay

Lita Albuquerque: Liquid Light

Olivolo, San Pietro di Castello 59/C
bardoLA

Louise Nevelson. Persistence

Procuratie Vecchie, Piazza San Marco 1218/B
The Louise Nevelson Foundation

Lucio Fontana / Antony Gormley

Negoziò Olivetti, Piazza San Marco 101
Associazione Arte Continua

Pera + Flora + Fauna

The Story of Indigenusness and the Ownership of History

Archivi della Misericordia, Cannaregio 3548-
3549

PORTPeople of Remarkable Talents

Road of Faith

Palazzo Zen, Cannaregio 4924

Fondazione EMGdotART

Rony Plesl: Trees Grow from the Sky / Gli alberi crescono dal cielo

Chiesa di Santa Maria della Visitazione, Fonda-
menta Zattere ai Gesuati
House of Art Ceske Budojovice

Scotland + Venice. Alberta Whittle: deep dive (pause) uncoiling memory

Docks Cantieri Cucchini, S. Pietro di Castello 40
Scotland + Venice

Stanley Whitney: the Italian Paintings

Palazzo Tiepolo Passi, San Polo 2774
Buffalo AKG Art Museum

Take Your Time

Salone Verde, Sestiere Santa Croce 2258, Calle
della Regina

Nomas Foundation

Tue Greenfort: Medusa Alga Laguna

Castello 1228 (Ca' Sarasina)
ERES Stiftung

Uncombed, Unforeseen, Unconstrained

Conservatorio di Musica Benedetto Marcello, San
Marco 2810

Parasol unit foundation for contemporary art

Vera Molnár: Icône 2020

Atelier Muranese, New Murano Gallery, Calle
Alvise Vivarini 6, 30141 Murano
Accademia d'Ungheria in Roma

With hands signs grow

Palazzo Donà Brusa, San Polo 2177
Fundación Odalys, Signum Foundation

Without Women

Spiazzi, Castello 3856
Visual Research Support Foundation

"YiiMa" Art Group: Allegory of Dreams

Arsenale, Campo della Tana, Castello 2126/A
The Macao Museum of Art



NAV 2022: vetrina scientifica e tecnologica in campo navale

Nel prossimo mese di giugno l'appuntamento internazionale con le eccellenze della ricerca si svolgerà a Genova e La Spezia

Si scaldano i motori per la 20° edizione di **NAV (International Conference on Ships and Marine Research)**, organizzata da **ATENA**, che si terrà a Genova e La Spezia dal 15 al 17 giugno 2022.

Il prossimo Convegno NAV sarà il primo che vedrà coinvolte nella sua organizzazione due sezioni territoriali di ATENA, la Sezione Ligure Piemontese e la Sezione di La Spezia, con la collaborazione dell'Università di Genova, e con il supporto di qualificati sponsor (al momento **ABB, CETENA, Wärtsilä e RINA**), in una integrazione di programmi che, grazie ai diversi cluster scientifici e tecnologici nei quali si articola l'attività di ATENA, si presentano caratterizzati da importanti e vari temi di interesse.

Eccellenza e innovazione contrassegneranno un evento italiano di portata internazionale in grado di abbracciare l'intero spettro delle tecnologie marittime e dell'uso del mare. Sono previste sessioni tecniche dedicate ai temi classici di studi di idrodinamica, strutture e propulsione, a temi molto specialistici come seakeeping and manoeuvrability, maritime sustainability, safety and security, comfort and human factors, fino agli aspetti di conceptual and aesthetic design, sia per navi mercantili sia per navi militari, ma anche per strutture offshore, yacht e mega yacht ed imbarcazioni da lavoro e da pesca, e alle tematiche di particolare attualità quali marine renewable energy, deepsea mining e marine robotics, ship digitalization, unmanned vehicle e cyber security.

A conferma del valore dell'evento hanno già concesso il loro patrocinio la Guardia Costiera Italiana, la Regione Liguria, le Municipalità di Genova e La Spezia, l'Università di Messina, l'Università Federico II di Napoli, l'Università di Trieste, le AdSP del Mar Ligure Occidentale e del Mar Ligure Orientale, l'Assarmatori, la Confitarma, il Distretto Ligure delle Tecnologie Marine e, in ambito internazionale, la Confederation of European Maritime Technology Societies e la Royal Institution of Naval Architects. Il comitato d'onore del convegno comprende il top management degli organismi patrocinatori.

La qualità scientifica dell'evento, per il quale si garantirà l'accreditamento su Scopus, è assicurata da un Comitato Scientifico internazionale che vaglia le presentazioni proposte e nel quale sono rappresentate università Europee (Glasgow, Amburgo, Lisbona, Atene), università italiane di Genova, Napoli (Federico II e Parthenope), Messina, Trieste, Sannio, centri di ricerca (Cetena, CNR Insean), organismi operativi in campo marittimo militare, mercantile e diportistico (Marina Militare Italiana, SYBAss, RINA).

Il programma dei lavori si preannuncia, quindi, molto denso, con una partecipazione prevista di un gran numero di delegati

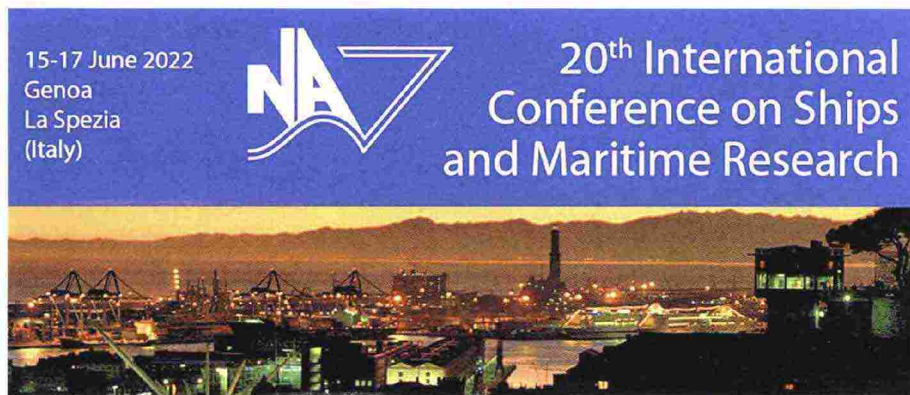

provenienti dall'Italia e dall'Estero.

Un comitato presieduto da **Alberto Moroso**, Presidente Nazionale di ATENA, e del quale fanno parte membri in rappresentanza dei partner coinvolti nell'organizzazione del convegno, mondo accademico e industriale, è all'opera per definire il programma della manifestazione.

La conferenza si articolerà su tre giorni, con le presentazioni distribuite su più sessioni parallele e su workshop tematici. Dopo la registrazione dei partecipanti che si svolgerà a partire dalle 8:30 del 15 giugno a Genova, il convegno si aprirà con gli indirizzi di saluto di esponenti delle istituzioni e del mondo accademico, cui seguirà l'invited speech che sarà tenuto da **Ugo Salerno**, Presidente e AD di RINA. Tre sessioni tecniche si svolgeranno nell'arco dell'intera giornata (dalle 11:30 fino alle 19:00) nella sede del Dipartimento di Architettura e Design dell'Università di Genova.

Il convegno si sposterà il 16 giugno a La Spezia per proseguire con una sessione tecnica e una conferenza introduttiva che sarà tenuta da **Lorenzo Pollicardo**, Technical & Environmental Director di SYBAss, che si terrà nell'edificio recentemente divenuto sede spezzina dell'Università di Genova e del Centro Ligure delle Tecnologie Marine di La Spezia. Nel pomeriggio è prevista una visita tecnica nel cantiere **Sanlorenzo** di Ameglia, uno dei maggiori costruttori al mondo di super-yacht. Per gli accompagnatori che non parteciperanno agli incontri tecnici, verrà organizzata una visita turistica nel Golfo di La Spezia. Al termine della giornata tutti i partecipanti al convegno saranno invitati ad una cena di gala al Circolo Ufficiali Marina Militare a La Spezia. Tutti i trasferimenti da Genova e a La Spezia saranno effettuati con pullman a cura dell'organizzazione del convegno.

Il giorno 17 giugno il convegno si terrà nuovamente a Genova e vedrà ancora 4 sessioni tecniche tra la mattinata e il pomeriggio, e la conclusione dei lavori verso le 17:15.

Le informazioni sul convegno sono aggiornate costantemente sul sito ufficiale dell'ATENA www.atenanazionale.org, a cura del Comitato Organizzatore.#

Gianfranco Damilano

Tecnologie Trasporti Mare
Marzo - Aprile 2022

91

Ritaglio stampa ad uso esclusivo del destinatario, non riproducibile.



90

148714

An aerial, high-angle photograph of a yacht on the ocean at night. The yacht is in the bottom left corner, moving towards the center, leaving a white wake behind it. The water is dark blue with some lighter, shimmering patches. The overall scene is dark and atmospheric.

Always several steps ahead in terms
of technology and innovation,
Volvo Penta is one of the main drivers
of a better future for leisure yachting

Da sempre un passo avanti per
tecnologia e innovazione, Volvo Penta
è uno degli artefici principali
del futuro della nautica da diporto

by Matteo Zaccagnino

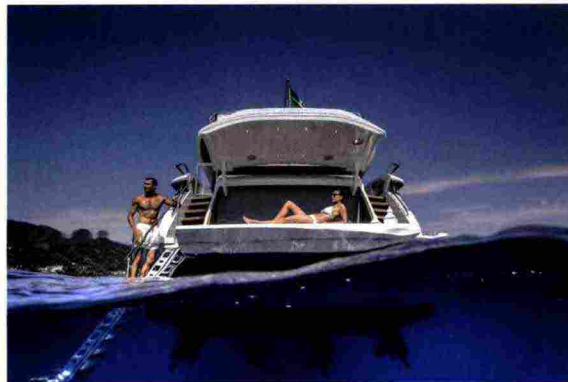
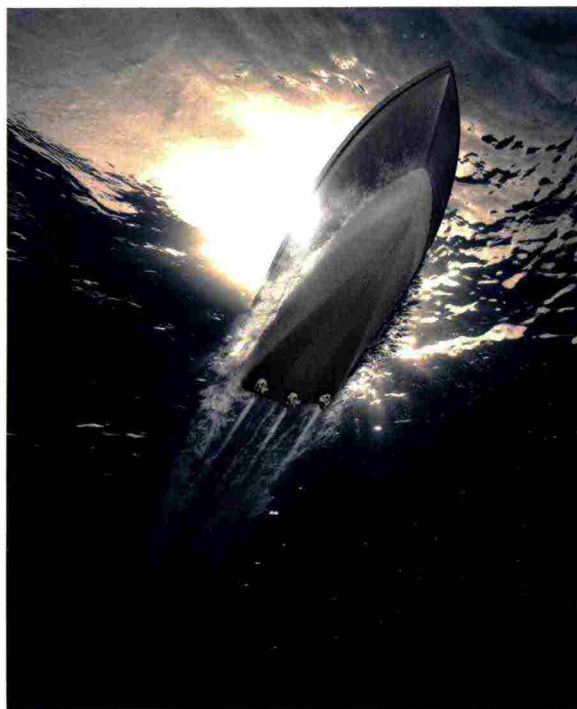
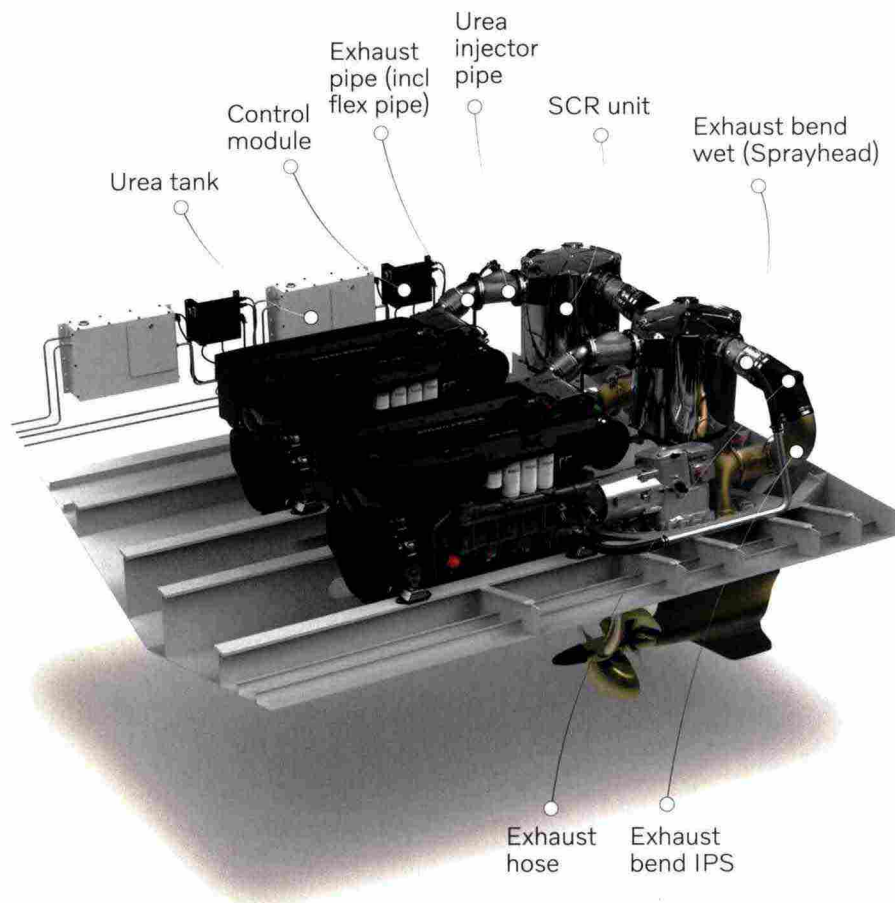

Top, the solution applied to the IPS to comply with IMO Tier III emissions standard. Above, the Mangusta GranSport 33 powered by IPS. Left, a rendering showing how the IPS works. Opposite page, an image explaining the Volvo Penta concept of simplification.

In alto: la soluzione applicata agli IPS per ottemperare agli standard sulle emissioni fissati dalla normativa IMO Tier III. Sopra, il Mangusta GranSport 33 motorizzato IPS. A sinistra, un rendering che illustra il funzionamento del sistema IPS. Pagina accanto un'immagine che esprime il concetto di semplificazione di Volvo Penta.

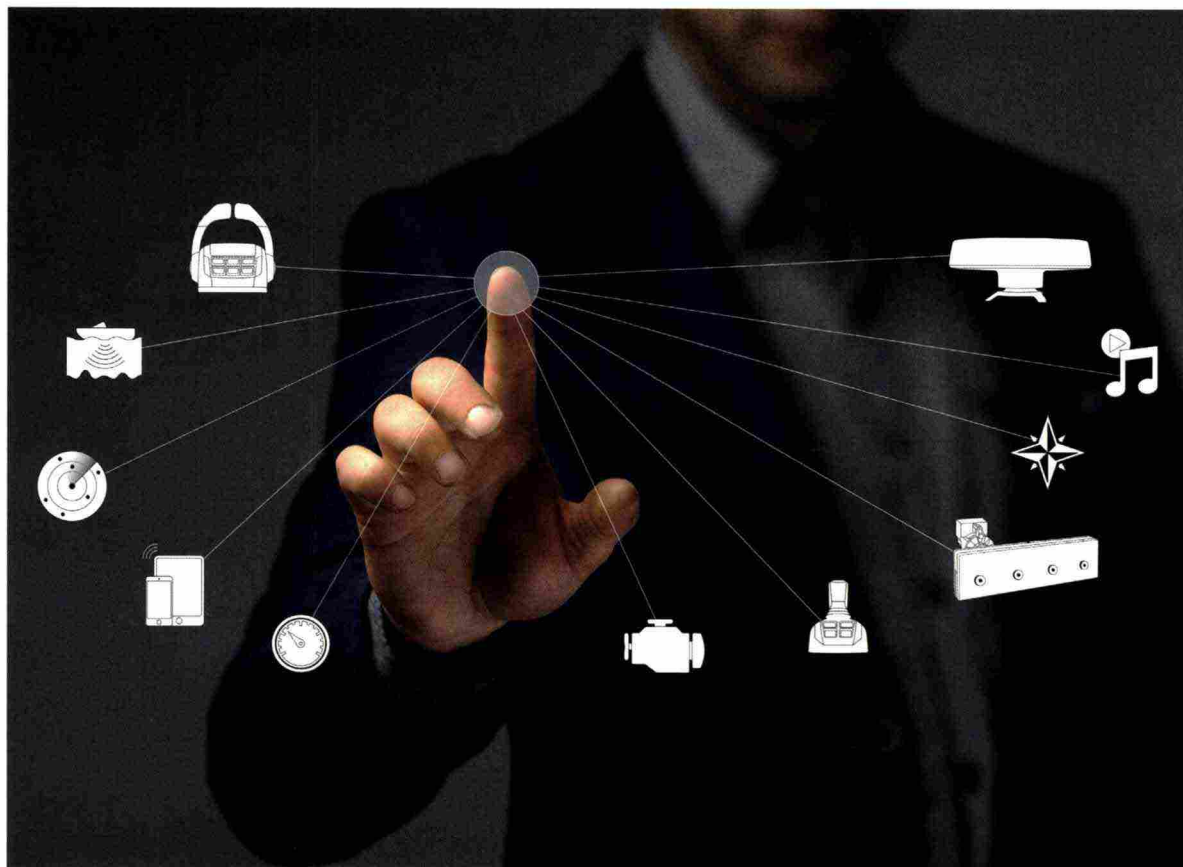

Dates make history. In every environment and every sector. Clearly, the nautical industry is no exception. In this latter case, one such date is 2005. A year that changed everything forever.

The star of this huge change is, of course, the Inboard Performance System, better known simply as IPS. Unveiled at the London Boat Show in January that year, it arrived bang in the middle of historic period that saw technology progress in leaps and bounds. The largest passenger aircraft ever built, the Airbus A380, made its maiden flight in 2005 too, for example.

2005 also left an indelible stamp on the environmental protections scene as this was the year when the Kyoto Protocol, signed by 141 countries, came into force.

Progress and sustainability, unsurprisingly, both lie at the core of Volvo Penta's vision and culture. The IPS was just a step on the journey begun at the end of the 20th century whose roots lay all the way back in 1935 when AB Pentaverken, as it was then known, was acquired by car manufacturer. The rest, as they say, is history. The industrial aspect along with R&D played a central role in what followed. Sometimes it is best to start in the past to understand the future. In this particular time for the nautical industry, companies have a choice as to whether or not to

Sono le date a fare la storia. In ogni ambito e in ogni settore. E, ovviamente, la nautica non fa eccezione. In quest'ultimo caso l'anno che ha davvero fatto da spartiacque è stato il 2005. Da quel momento in poi nulla più è stato come prima.

Il protagonista di questo cambiamento epocale ha un nome: Inboard Performance System, meglio conosciuto con l'acronimo di IPS. La presentazione, avvenuta a gennaio in occasione del London Boat Show, arriva in un periodo storico scandito da momenti significativi dal punto di vista del progresso tecnologico. Proprio quell'anno passerà infatti alla storia per aver visto il primo volo dell'Airbus A380, l'aereo più grande mai costruito. Ma il 2005 ha lasciato un segno indelebile anche sul fronte della salvaguardia e della tutela dell'ambiente, argomento quest'ultimo finito al centro del Protocollo di Kyoto sottoscritto da 141 Paesi ed entrato in vigore proprio quell'anno. Progresso e sostenibilità, neanche a farlo apposta, sono queste le linee guida che appartengono alla visione e alla cultura di Volvo Penta. E gli IPS sono solo una tappa di un percorso iniziato alla fine del XIX secolo e la cui svolta avvenne nel 1935 quando l'AB Pentaverken, così si chiamava allora, fu rilevata dal costruttore di auto Volvo. Il resto è storia. Anzi, per dirla tutta, una storia dove proprio la dimensione industriale, con la componente ricerca e sviluppo in primo piano, ha





jump in and become part of the change sweeping the world and guide it towards a more human and environmentally friendly future. Volvo Penta has made the choice and to becoming a leading light for the leisure craft sector.

This article is just the first in a series of four about the company that will appear in coming issues of Top Yacht Design. Our aim here is to look at the reasons behind the Swedish company's involvement in this transition and its role. In just under 20 years, the IPS has left a unique mark on the leisure craft industry. It brought with it a whole string of advantages – more than enough to convince even the most sceptical. But oddly enough, the principle it works on is both simple and ingenious.

Unlike conventional inboard shafts, the Volvo Penta IPS uses twin counter-rotating propellers which, in a moment of genius, Volvo Penta designers made forward-facing. This ticks many positive boxes, first and foremost of which is that the screws work in "clean" water i.e. water with none of the usual turbulence generated by shafts, appendages, and all the usual immersed components involved in conventional propulsion systems. The system's efficiency is clear from the fact that it cuts fuel consumption by up to 30%, guarantees a longer range and top speeds 20% higher than an inboard shaft system. Then there are knock-on effects as a result of prop cavitation which see noise and vibration significantly reduced, all to the benefit of the quality of the onboard experience.

But that's not all. Space is another factor. The IPS can be mounted further aft and is more compact than a traditional inboard shaft. What this means, of course, is that more of the interior volume can be devoted to living areas for owners and their guests.

giocato e tuttora gioca un ruolo centrale. Ecco perché, a volte, è bene partire dal passato per comprendere il futuro. Che sin d'ora si annuncia ricco di sorprese e di novità interessanti. Sì, perché nel particolare momento storico che l'industria nautica sta vivendo si può decidere di assecondare il cambiamento oppure di farne parte e di guidarlo verso un futuro più a misura d'uomo e di ambiente. Proprio come sta facendo Volvo Penta nella nautica da diporto.

Questo articolo, il primo di una serie di quattro previsti sui prossimi numeri di Top Yacht Design, approfondisce le ragioni e soprattutto il ruolo che avrà l'azienda svedese in questo processo di transizione. Partendo proprio da quell'intuizione, l'IPS, che in poco meno di vent'anni ha lasciato un segno indelebile nella nautica da diporto. Una soluzione, è bene ricordarlo, che ha portato una serie di benefici tali da convincere negli anni anche i più scettici. Il principio di funzionamento è al tempo stesso semplice, ma geniale. Rispetto alla tradizionale linea d'asse il sistema di propulsione messo a punto da Volvo Penta adotta eliche doppie controrotanti e, aspetto fondamentale, orientate al contrario, ovvero verso la prua. I vantaggi che ne conseguono sono molti a iniziare dal fatto che le eliche lavorano in acqua pulita, ovvero in assenza di tutte quelle turbolenze generate dagli assi, dalle appendici e da tutte le componenti immerse di so-

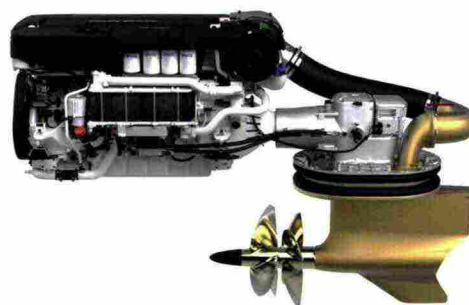

Above, the D13 IPS 1350, Volvo Penta's top of the range model. Large photo top, the Settantotto, the flagship of the Cranchi Yachts range developed to be powered by IPS. Page opposite, Volvo Penta and Danfoss Editron have signed a deal to develop sustainable mobility solutions for mobility at sea.

Sopra, il D13 IPS 1350 modello di punta dell'offerta Volvo Penta. Foto grande in alto, il Settantotto, ammiraglia della gamma Cranchi Yachts, sviluppata con motorizzazione IPS. Pagina accanto Volvo Penta e Danfoss Editron hanno siglato un accordo per sviluppare soluzioni sostenibili per la mobilità in mare.



Opposite, the Sanlorenzo SX 88 powered by IPS. Below, a shot of the Volvo Easy Docking system. Right, from joysticks to propellers: only the Swedish company can offer a truly integrated system. Facing page, bottom, one of the advantages of IPS is it is more compact, requiring a smaller engine room.

Accanto, l'SX 88 di Sanlorenzo motorizzato IPS. Sotto, un'immagine del sistema Easy Docking di Volvo. A destra: dal joystick all'elica: l'azienda svedese è l'unica a fornire un vero sistema integrato. Pagina a fianco in basso: tra i vantaggi del sistema di propulsione IPS, la riduzione degli ingombri in sala macchine.

The right choice at the right time is another phrase that springs to mind. Why? Because once again the propulsion system Volvo Penta perfected also very much fits in with the new way of using and living boats that is currently becoming so popular. This has put contact with the marine environment at the centre of the design philosophy of almost all yards and designers. The constraints normally imposed by technical areas, not least engine rooms, become much more manageable if using IPS and allow the architecture itself to be redesigned to the benefit once again of on-board living space. One particularly good example is the large space aft that nowadays dedicated to creating a sense of deep and abiding contact with the sea. But confining ourselves to talking just about the IPS is to do the company an injustice. The added value as Andrea Piccione, Head of Sales Volvo Penta Italy, likes to say at every opportunity is integration. From joysticks to levers and props, only the Swedish company can provide owners with a genuinely integrated system. This translates into many different positives for the end users and not just



lito presenti nei sistemi propulsivi tradizionali. L'efficienza di questo sistema si misura anche nei consumi ridotti fino al 30 per cento, nelle minori emissioni, in una maggiore autonomia e in prestazioni, in termini di velocità massima, superiori del 20 per cento rispetto alla linea d'asse. Vanno poi presi in considerazione tutti gli effetti collaterali generati dalla cavitazione delle eliche, come la rumorosità e le vibrazioni che vengono, nel caso degli IPS, ridotti in maniera significativa a tutto vantaggio della qualità, in termini di esperienza di navigazione. Ma non è tutto. C'è poi il fattore spazio. Questo tipo di propulsione può essere montato più a poppa e richiede ingombri più contenuti rispetto a quelli tradizionali in linea d'asse e consente quindi di avere una maggior quantità di volumi interni da destinare alla vita di bordo. La scelta giusta al momento giusto verrebbe da dire. Sì, perché anche in questo caso il sistema propulsivo messo a punto da Volvo Penta va incontro e asseconda un nuovo modo di utilizzare e vivere la barca che si sta facendo strada

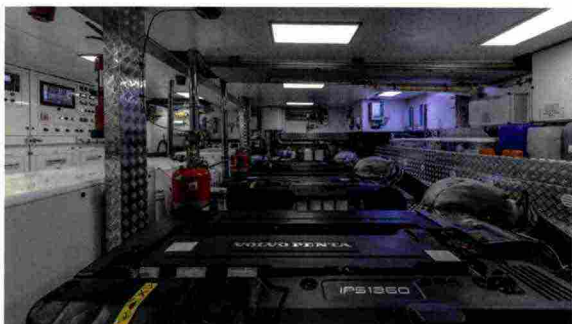
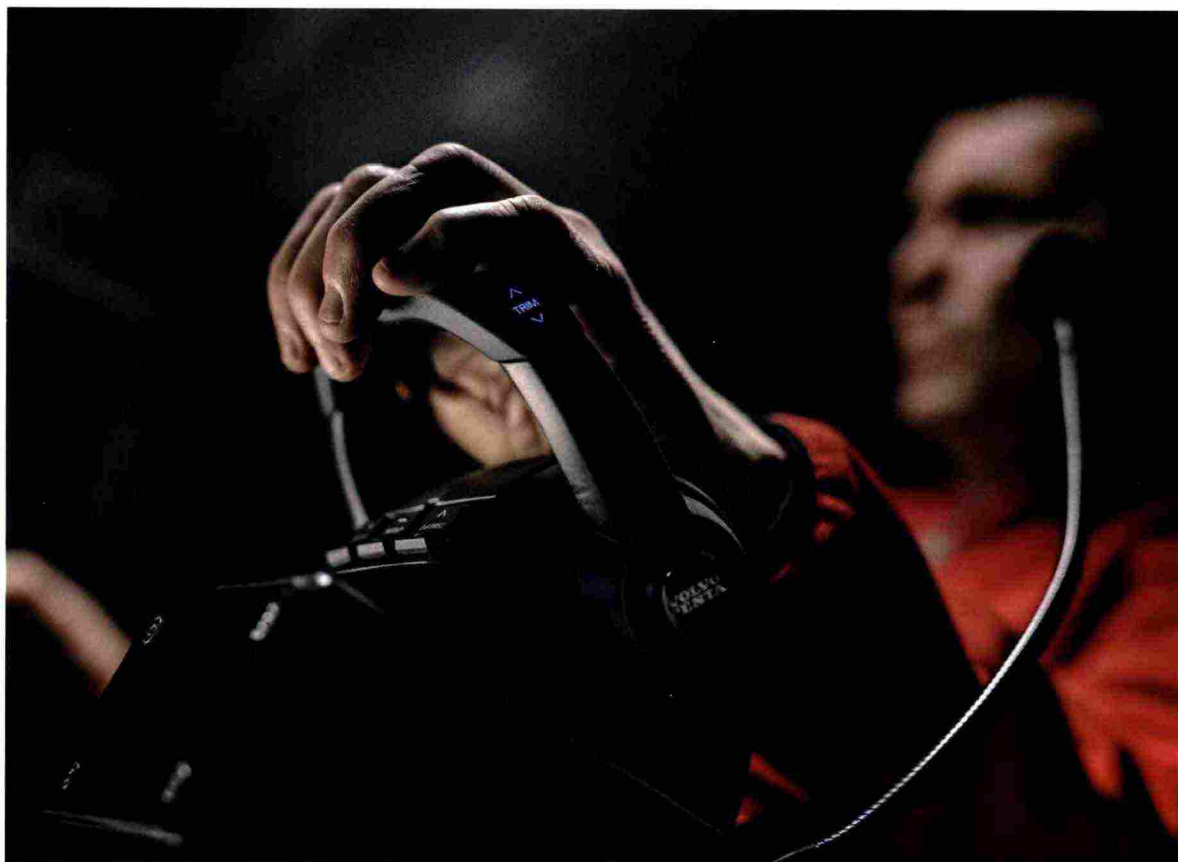

in terms of operating and managing the boat but also maintenance and servicing as one company does it all. This is one of the fundamentals of Volvo Penta's development and its strategy which is focusing increasingly on larger yachts of over 24 metres. Sanlorenzo, Wally, Overmarine, Gruppo Permare and Azimut are just some of the illustrious names that have come within Volvo Penta's range of action which, as we know, is as boundless as the ocean itself.

oggi e che mette in contatto con l'elemento marino, al centro della visione progettuale di quasi tutti i cantieri e i progettisti. I vincoli che di solito caratterizzano le aree tecniche, a iniziare dalla sala macchine, con gli IPS sono diventati molto più gestibili e hanno permesso anche di rivedere l'architettura stessa dell'imbarcazione a tutto beneficio degli spazi da poter destinare alla vita di bordo. Un esempio su tutti sono oggi le grandi superfici di poppa destinate a rinsaldare il legame e il contatto con il mare. Ma limitare il ragionamento solo agli IPS è riduttivo. Il valore aggiunto, come lo stesso Andrea Piccione, Head of Sales di Volvo Penta Italia, ribadisce in ogni occasione è l'integrazione. Dal joystick alle manette fino alle eliche l'azienda svedese è l'unica in grado di fornire un sistema realmente integrato. Il che si traduce in una serie di vantaggi per l'utente finale non solo in termini di gestione operativa dell'imbarcazione, ma anche di manutenzione avendo un solo interlocutore al quale fare riferimento. È proprio questo uno dei punti fondamentali nello sviluppo e nella strategia di Volvo Penta che oggi guarda con sempre maggiore interesse al settore dei grandi yacht, quelli dai 24 metri in su per intenderci. Sanlorenzo, Wally, Overmarine, Gruppo Permare, Azimut sono solo alcuni dei nomi illustri che sono entrati nel raggio di azione di Volvo Penta il cui perimetro di azione, proprio come il mare, non ha confini.

THE NEW DESIGN TRENDS OUTDOOR AT SEA

by Gaia Grassi and Matteo Zaccagnino



Natural, elegant, but never banal. The 2022 proposals for life en plein air, even at sea, are eclectic and unusual
 Naturali, eleganti, ma mai banali. Le proposte 2022 per la vita en plein air, anche in mare, sono eclettiche e inusuali

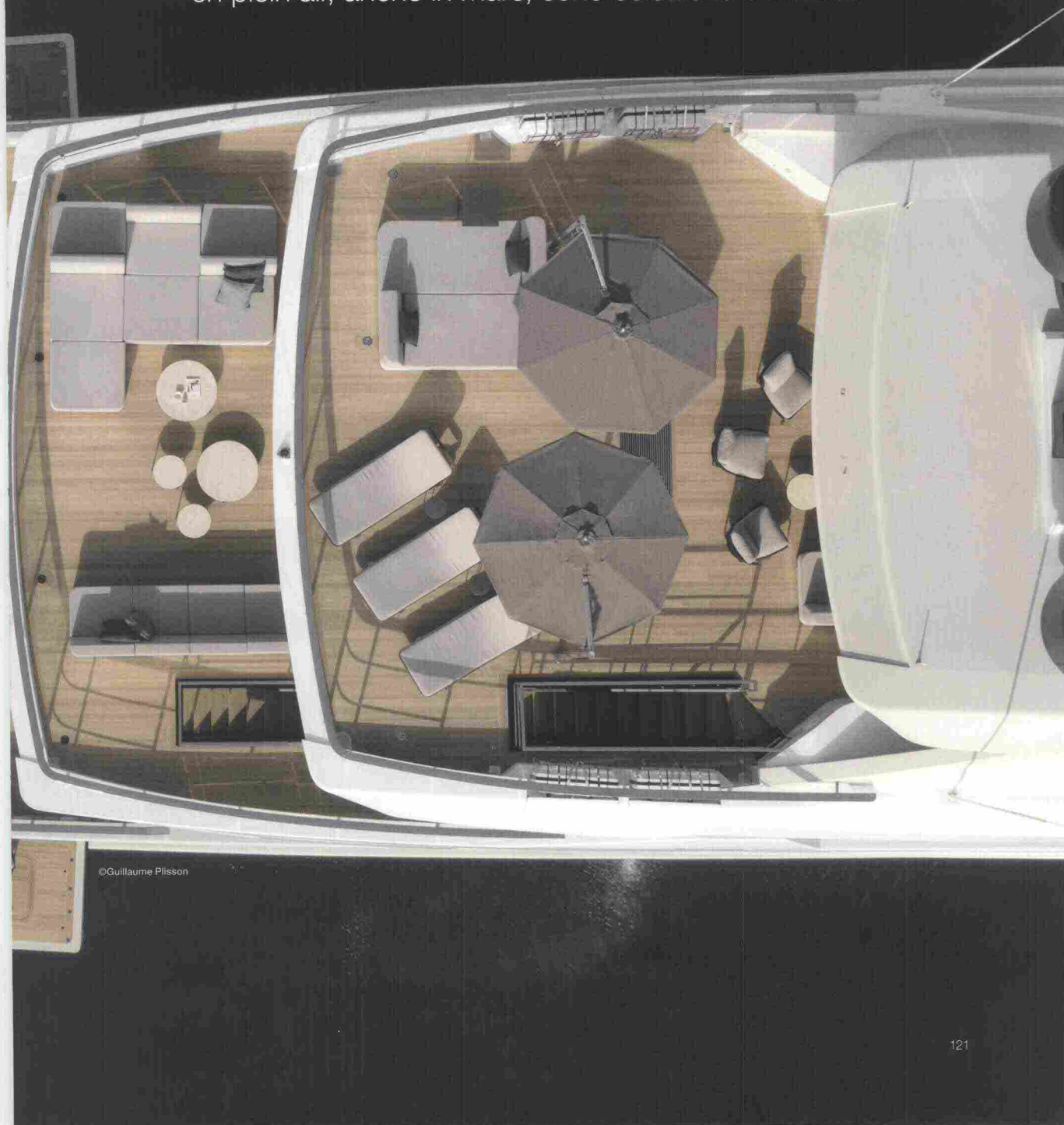

©Guillaume Plisson

121

148714

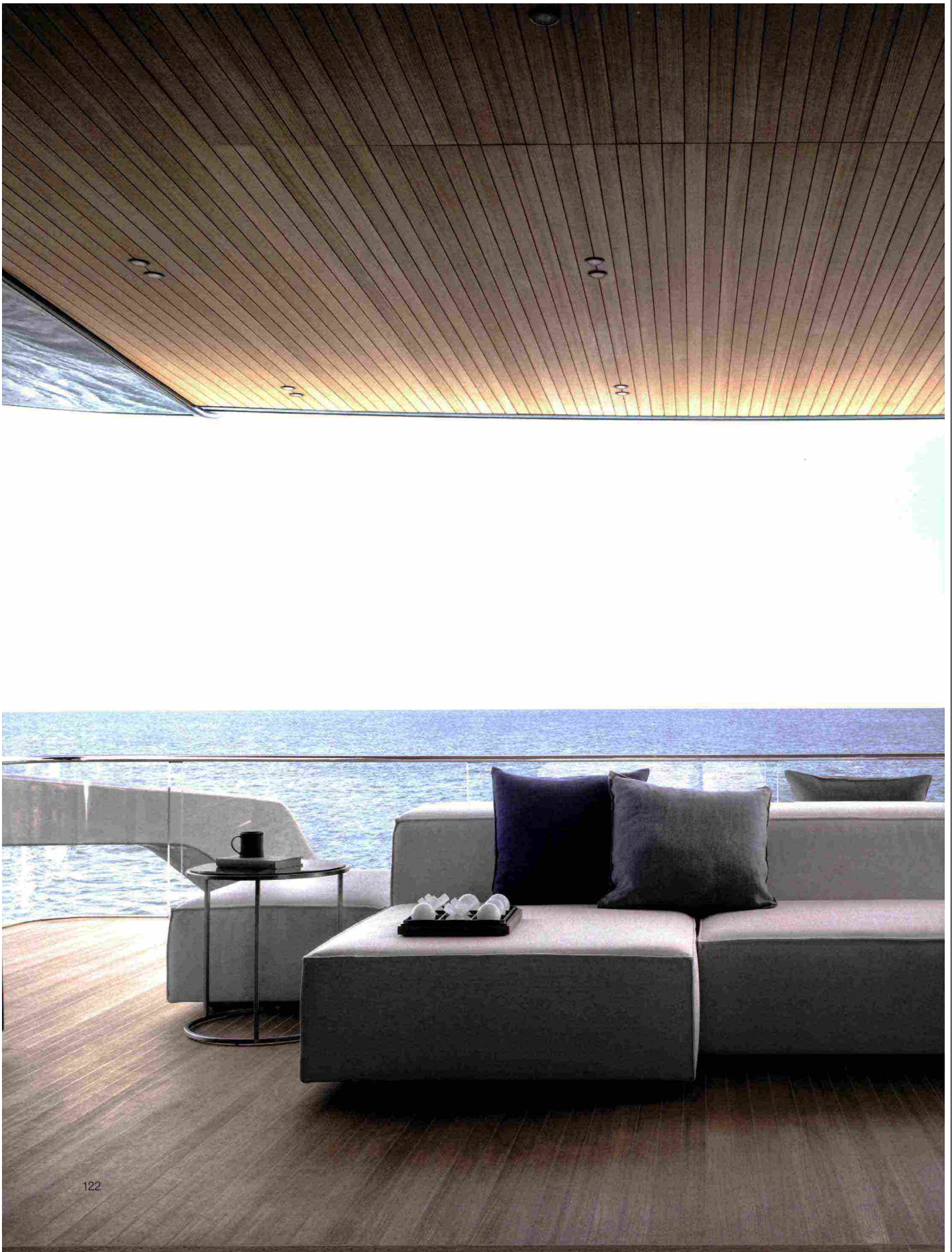

122

148714

Ritaglio stampa ad uso esclusivo del destinatario, non riproducibile.

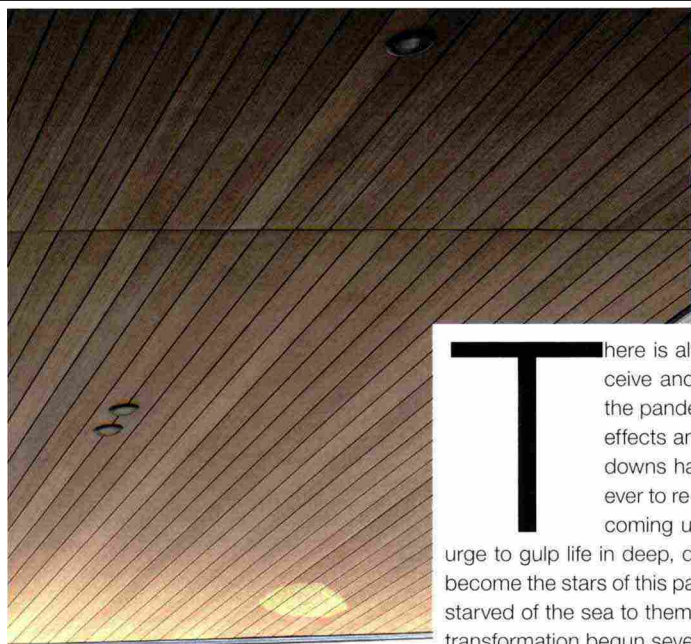

There is always a before and after. In life. In our habits. In the way we conceive and live a space. We saw and experienced this at first hand during the pandemic. Although things are very different now to two years ago, the effects and memories of that time linger. The privations, closures and lockdowns have all left their mark with the result that we are more driven than ever to re-establish stronger, more solid contact with nature. It is as if we are coming up for air after a long time underwater and feeling a very physical urge to gulp life in deep, deep lungfuls. Yachts have always been safe spaces and so have become the stars of this particular show. Unsurprisingly, they are drawing a public completely starved of the sea to them. The combination of these factors has given huge impetus to the transformation begun several years ago that has radically changed the way al fresco spaces aboard are designed. Today those outdoor spaces are where designers and naval architects are focusing their creative energies and so we have published our Outdoor at Sea special every year since 2020 to highlight the best outdoor furniture and accessories on the scene. The great outdoors with all the joy of the sea!



C'è un prima e un dopo. Nella vita. Nelle abitudini. Nel modo in cui si concepisce e si abita uno spazio. Lo abbiamo toccato con mano e vissuto in prima persona durante la pandemia. Sebbene la realtà sia completamente diversa rispetto a solo due anni fa, gli effetti e i ricordi di quel periodo sono ancora ben presenti. Le privazioni, le chiusure, i lockdown hanno lasciato un segno indelebile al punto da accelerare l'esigenza di ristabilire un contatto e un legame con la natura ancora più solido e forte di quanto lo fosse in precedenza. È come se dopo una lunga apnea si fosse avvertita la necessità fisiologica di tornare a respirare la vita a pieni polmoni. In questo contesto storico la barca, intesa come un luogo e uno spazio sicuro da abitare, è diventata la protagonista assoluta avvicinando un pubblico e una clientela completamente a digiuno di nautica. Il combinato disposto di questi fattori ha comportato, come effetto finale, quello di dare un'ulteriore spinta a quel processo di trasformazione iniziato alcuni anni fa che ha visto cambiare radicalmente il modo di progettare gli spazi destinati alla vita all'aria aperta. Spazi diventati oggi il territorio nel quale designer e architetti navali hanno riversato tutte le loro energie creative. Questi i motivi che ci hanno spinto dal 2020 a dare vita ogni anno a un dossier volutamente chiamato Outdoor at Sea. L'obiettivo dichiarato è segnalare le più importanti novità in tema di complementi e soluzioni di arredo destinati a rendere ancora più esaltante l'esperienza di vita all'aria aperta. Con il valore aggiunto del mare.



Left, the aft cockpit of the main deck of the Sanlorenzo SX112, entirely dedicated to open air relaxation. On the previous page an air view of the Sanlorenzo 62 Steel.

A sinistra il pozzetto di poppa del main deck del Sanlorenzo SX112, interamente dedicato al relax open air. Nella pagina precedente una vista dall'alto del Sanlorenzo 62 Steel.

► SALONE NAUTICO | VENEZIA

VENEZIA TORNA PIÙ FORTE



40 VELA E MOTORE | maggio 2022

Ritaglio stampa ad uso esclusivo del destinatario, non riproducibile.

Il Salone di Venezia arriva alla terza edizione e sarà nella stessa magica sede all'interno dell'Arsenale con gli espositori in crescita. Le date sono dal 28 maggio al 5 giugno e si presenta con una serie di iniziative e novità (tra cui il Premio Barca dell'Anno di Vela e Motore), e ci sono i grandi gruppi: **Ferretti**, **Azimut**, **Benetti**, **Sanlorenzo**, **Sunseeker**, **Bénéteau**

a cura della Redazione



Ritaglio stampa ad uso esclusivo del destinatario, non riproducibile.

► SALONE NAUTICO | VENEZIA



Il “nuovo” salone nella città lagunare aprirà le sue porte alla nautica da diporto per la sua terza volta confermandosi così il riferimento più naturale per il mercato del Mediterraneo orientale, quello che insiste sulla lunga rotta che da Venezia porta a Istanbul passando per la Croazia, il Montenegro, la Grecia, la Turchia. Anche quest’anno è stato scelto un periodo che comprende due fine settimana, oltre al ponte festivo del 2 giugno, uno schema che l’anno scorso ha consentito la visita in totale sicurezza a oltre 30 mila visitatori, scaglionati in flussi regolari. Il sindaco della Città Luigi Brugnaro ha dichiarato: «Con l’edizione 2021 abbiamo consolidato l’obiettivo che ci eravamo posti fin dall’inizio: riportare a casa l’Arte Navale e confermare Venezia regina dei mari. Con quello stesso spirito siamo pronti a tornare ad aprire le porte dell’Arsenale continuando a offrire uno spettacolo ineguagliabile. Una terza edizione ricca e innovativa, piena di eccellenze e di passione. Un’occasione in più per confermare la nostra città non solo come capitale del mare, ma anche della sostenibilità e dell’innovazione. A Venezia tradizione e futuro sono di casa e questo lo potranno constatare anche tutti coloro che verranno a



Il sindaco di Venezia, Luigi Brugnaro, ideatore e primo promotore dell’evento. Sopra, la Pattuglia Acrobatica Nazionale dell’Aeronautica Militare mentre stende il tricolore sull’Arsenale in occasione dell’inaugurazione dello scorso anno.

► SALONE NAUTICO | VENEZIA

visitare il suo Salone Nautico».

Lo scorso anno il boat show è stato il primo evento nautico in presenza e un primo momento per verificare la spinta positiva del mercato, che ha confermato nelle manifestazioni successive il grande interesse e la riscoperta della barca come luogo da vivere in famiglia e con gli amici.

L'offerta espositiva include i grandi gruppi, che hanno tutti confermato la loro presenza: oltre ad **Azimut** Benetti, **Bénéteau** e **Ferretti Group**, già presenti lo scorso anno, ci sarà il debutto di **Sanlorenzo** e **Sunseeker**. Tra le barche a motore da citare Absolute, Arcadia, Frauscher, Invictus, Pardo, Rizzardi, Sessa, tra quelle a vela Italia

Yachts, Myilus, More e Pegasus. La partecipazione sta crescendo, e i pochi scettici pino piano vengono convinti. L'Arsenale è un ambiente unico, il cuore pulsante della marineria della Serenissima, gode di un bacino acqueo di 50.000 mq, oltre 1.000 metri lineari di pontili per circa 30.000 mq di spazi espositivi esterni, e padiglioni coperti per circa 5.000 mq. Le eccellenze della nostra nautica ci saranno tutte. Per rispondere alle esigenze degli espositori che crescono e per ospitare le loro barche ci saranno anche nuovi pontili e la lunghezza complessiva delle barche esposte sarà superiore a due chilometri e mezzo. È prevista anche una redistribuzione degli stand e delle attività nelle Tese, per rendere ancor

Ammiratissima l'installazione di Lorenzo Quinn, Building bridges, all'Arsenale è stata uno dei punti più importanti del Salone Nautico del 2019. Sei monumentali coppie di mani (alte 15 metri e larghe 20) hanno rappresentato - nelle intenzioni dell'autore - l'esigenza dell'umanità di superare quelle che si ritengono le differenze tra i popoli nel nome di un bene superiore.



Vela e MOTORE
PREMIO BARCA DELL'ANNO 2022

PREMIO BARCA DELL'ANNO

Giunto alla sua ventesima edizione il Premio Barca dell'Anno è dedicato alla sostenibilità, la nuova frontiera delle imbarcazioni e dei prodotti "green" perché oggi anche per la nautica la grande sfida è un approccio più etico, sia che si tratti di progettare imbarcazioni adatte a solcare parchi marini e aree protette sia che significhi studiare linee da abbinare ai sistemi di propulsione elettrici/ibridi di ultima generazione. La filosofia del Premio è, infatti, l'innovazione ossia la capacità di interpretare la barca in maniera sostenibile, ma concreta. I riconoscimenti saranno tre e andranno ai cantieri presenti all'Arsenale e una menzione speciale a quelli non in fiera. La premiazione avverrà sempre in salone, il 30 maggio. I premi saranno conferiti da una giuria composta da esperti del settore e i vincitori saranno proclamati nell'ambito del Salone di Venezia.

LA GIURIA



PAOLA GUALENI
è professore ordinario di progetto della nave dell'Università degli Studi di Genova.



CARLO NUVOLARI
è progettista e cofondatore di Nuvolari Lenard



GIORGIO GALLO
è Yachting Italy & South Centre Head Rina



GIANNI DARAI
è consigliere di Assonautica Venezia

► SALONE NAUTICO | VENEZIA

VELA E MOTORE CENT'ANNI AL SERVIZIO DELLA NAUTICA

Vela e Motore nasceva, esattamente cent'anni fa, come bollettino dello Yacht Club Adriaco di Trieste (foto in basso). Erano stati due velisti, Carlo Strena e Bruno Pangrazi, ad avere l'idea di fondare una rivista, il titolo esatto era "La vela e il motore" (foto a destra), per tenere aggiornati non solo i soci del club, ma anche tutti gli sportivi sulle attività che si svolgevano sull'Adriatico. Gli inizi furono avventurosi (i due nei primi tempi dovevano fare un po' tutto da soli), ma l'idea prese piede e si consolidò. Nei primi anni però si parlava sulle pagine della rivista quasi solo di vela, dato che i motoscafi in giro erano pochissimi. Ma nel 1930 la testata triestina si fonde con un'analoga pubblicazione di Milano, "La motonautica" dell'editore Gino Magnani, dando vita a "Vela e Motore - Motonautica" che da questo momento non lascerà più il panorama della nautica italiana. La mission della rivista da allora è di accompagnare tutti coloro che vanno in mare per fare sport, per trascorrere le

vacanze o per semplice divertimento. Le pagine di Vela e Motore hanno via via accolto le imprese motonautiche degli anni Trenta, le prime vittorie alle Olimpiadi di Straulino, il nuovo modo di andar per mare negli anni Cinquanta, quando i proprietari cominciano a mettersi al timone delle loro barche, e poi ancora la comparsa della vetroresina, il boom economico le grandi speranze degli anni Sessanta. La rivista entra nella grande famiglia editoriale di Edisport continuando a testimoniare l'evoluzione della nautica italiana e mondiale: non c'è novità tecnica, non c'è tendenza diportistica, non c'è grande episodio sportivo che non venga raccontato, analizzato, spiegato, attraverso servizi tecnici dettagliati e accurate rubriche che mensilmente accompagnano un pubblico sempre più attento e maturo. Nel 2001 arriva anche il sito internet, ricchissimo di dati e informazioni, e due anni dopo nasce lo spinoff Barche da Sogno (in versione inglese / italiano) che racconta il mondo

dello yachting di lusso e nel 2005 La Barca per Tutti, in formato tascabile parla di barche fino ai 10 metri di lunghezza a sottolineare l'anima a 360° del polo nautico di Edisport. Nel giugno 2020 inizia un nuovo capitolo: la rivista passa sotto la casa editrice Sportcom e dal febbraio 2021 è guidata da Alberto Mariotti.

Martino Sacchi



La Vela che veste i velisti è meglio e ha le intenzioni a volare in mare.

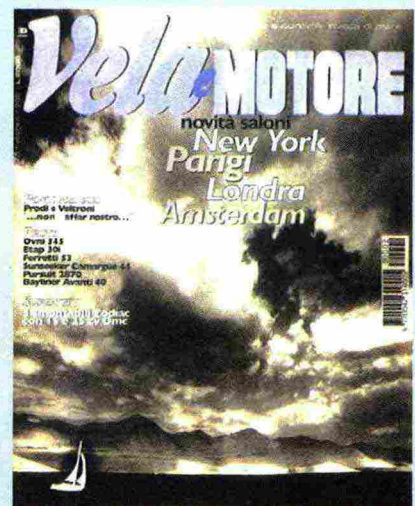

più agevole la visita. Venezia in primavera ha da offrire tutto il suo splendore e le tante attività culturali che saranno un complemento alla visita del Salone per gli armatori che amano il mare e che spesso sanno apprezzare anche l'arte e le eccellenze. Torna infatti dopo tre anni la Biennale Arte, che porta con sé il suo contorno ineguagliabile di mostre e l'apertura dei tanti palazzi. Come è stato nella seconda edizione del Salone Nautico Venezia, anche in quella che si sta preparando l'eco-sostenibilità e le tecnologie a basso impatto saranno il fil rouge di tutte le aree tematiche dove il meglio della produzione italiana e internazionale saranno presentate in simbiosi con le loro evoluzioni green. Questa impostazione ricalca il trend dell'evoluzione verso l'elettrico che sta toccando tutti i segmenti dell'industria nautica e del suo indotto: scafi, propulsioni, rimotorizzazioni, batterie, sistemi di ricarica, tecnologie foil, arredi, fotovoltaico, elettronica

di assistenza a bordo, sport. Sostenibilità e ambiente saranno il focus anche dei numerosi convegni e presentazioni nonché delle iniziative sportive che avranno luogo nell'arco dei nove giorni del Salone, con la partecipazione di esperti di tutto il mondo. Tra le iniziative centrali a questo proposito, il Bando di concorso lanciato dalla Fondazione Musei Civici Venezia MUVE, in collaborazione con il Comune di Venezia e Vela Spa, per progetti di imbarcazioni da lavoro o da diporto caratterizzate da elevata efficienza energetica e ridotto impatto ambientale. Come nelle edizioni precedenti, gli elaborati saranno esposti nel cuore del Salone in una delle Tese centrali. Vela e Motore ha scelto il Salone di Venezia per presentare la ventesima edizione del Premio Barca dell'Anno che arriva proprio in occasione dell'ingresso nei 100 anni di vita della rivista, con una nuova veste "green" (vedi box "Premio Barca dell'Anno").

Newspapers

IN UN DIBATTITO CON FEDERLOGISTICA AL PROPELLER DI LA SPEZIA/MARINA DI CARRARA

Pirateria informatica e porti

Proposta alla Scuola Nazionale Trasporti di Scardigli la preparazione di esperti con appositi corsi professionali



Luigi Merlo



Pier Gino Scardigli

LA SPEZIA – La pirateria informatica si fa sempre più aggressiva e insidiosa e purtroppo sia ha netta la sensazione che sia ancora sottovalutata nella sua capacità di colpire e di produrre gravi danni non solo economici a enti e aziende, pubblici e privati, a grandi gruppi e a piccole e medie imprese.

Questa in sintesi l'introduzione allarmante di Luigi Merlo, presidente di Federlogistica, chiamato dal presidente Giorgio Bucchioni del Propeller Club dei porti della Spezia e di Marina di Carrara all'incontro mensile dedicato alla Cybersecurity nello Shipping.

Merlo ha subito dopo indicato i cinque principali danni che, oltre ai ricatti e riscatti sempre più onerosi nell'ordine di milioni, rilevati dai report aggiornati, su questo fenomeno criminale, danni che vanno dal blocco o dalla chiusura delle attività a incidenti, dal furto di dati sensibili a disastri ambientali fino ai danni di reputazione, prima di passare in rassegna i casi più gravi di cyber attacchi che hanno comportato non solo il pagamento di ingenti somme come riscatto ma anche oneri altrettanto ingenti per ripristinare la normalità.

Tra i casi più eclatanti perché

noti sono stati ricordati Maersk, Psa di Voltri, Ferrovie, Rina, Sanità del Lazio, anche se gli attacchi alla vulnerabilità sono ormai giornalieri e non risparmiano nessuno, grande o piccolo che sia. Quantificarli non è comunque agevole perché si paga il pirata ricattatore senza denunciare l'accaduto anche, come detto, per motivi di reputazione.

Affrontando lo stato della consapevolezza della gravità del pericolo nello shipping Luigi Merlo ha riconosciuto che mentre nel settore marittimo si sta cercando di correndo ai ripari, non ci sono invece indicazioni per i porti, realtà strategiche, complesse e vulnerabili nelle quali basta colpire anche un solo soggetto o operatore che può andare in tilt l'intero sistema.

Ora l'occasione per intervenire c'è con i 170 milioni del PNRR che dovrebbero però coinvolgere non solo le Autorità portuali e gli enti pubblici ma anche gli operatori privati, dai terminal alle aziende marittime, delle spedizioni e doganaliste.

Resta il vuoto delle figure professionali testimoniato da due casi emblematici che Merlo ha citato: MSC ha aperto un centro di Cybersecurity a Torino prospettando un organico di 650 unità, ma si

fatica a completarlo tanto che ne mancano ancora 250. La stessa Agenzia Nazionale della Cyber sta cercando il suo personale nelle aziende private.

È a questo punto che Merlo si è rivolto a Piergino Scardigli, fondatore e presidente della Scuola Nazionale Trasporti e Logistica, per invitarlo a valutare al più presto l'avvio anche questi corsi professionalizzanti per rispondere, come fatto in trent'anni, alle esigenze del mondo portuale e logistico.

Il tema ha indotto interventi a cascata, da Paolo Bertetti per gli attacchi e le difese nella nautica con il **Sanlorenzo** che è dovuto ricorrere ad una società olandese mentre un altro grande gruppo ha subito danni devastanti, fino a Federica Montaresi che ha elencato le difficoltà di intervento nelle Authority. Finché Salvatore Avena, segretario generale delle Associazioni degli operatori del porto della Spezia, ha concluso che di fronte a sistemi complessi da trattare diversamente, la Cybersecurity deve essere considerata una questione strategica per la sicurezza nazionale e a tale scopo sarebbe anche opportuno un intervento normativo con incentivi a favore delle imprese private per finanziare progetti di sicurezza informatica.



Yacht Ordini per 1,2 miliardi



Yacht dei cantieri **Sanlorenzo** in navigazione

Sanlorenzo, 164 milioni di fatturato nel trimestre

Fatturato a quota 164,4 milioni per i cantieri **Sanlorenzo**. A fine marzo il portafoglio ordini è pari a 1,2 miliardi

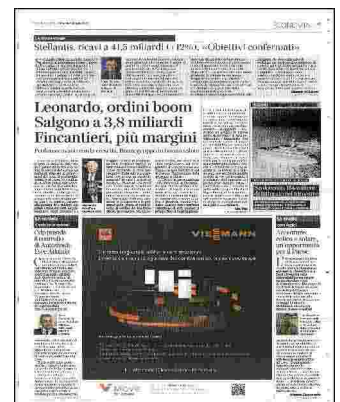

Nautica di lusso, il portafoglio ordini del cantiere ligure è a 1,2 miliardi, boom del mercato Usa. Nessun impatto dalla guerra

Sanlorenzo, l'inizio anno è da record «Ci espanderemo anche nella filiera»

IL CASO

Simone Gallotti

INVIATO ALLA SPEZIA

Nessun impatto dalla guerra in Ucraina, anzi una crescita di tutti gli indicatori anche nel primo trimestre dell'anno. Continua il momento magico di Sanlorenzo, cantiere ligure della nautica che riporta un risultato netto di gruppo di 14 milioni, +63% rispetto all'anno scorso. Ma i numeri più rilevanti riguardano gli ordini, con un portafoglio da 1,2 miliardi di euro col 91% degli yacht venduti ai clienti finali. Così a fine 2022, merito anche dei prezzi che crescono per la forte domanda, i ricavi netti arriveranno tra 700 e 740 milioni, confermando le previsioni di inizio anno. Non è un fuoco di paglia. Ne è convinto Ferruccio Rossi, numero uno della divisione super yacht: «Il trend è solido. Ci sono ogni anno 25 mila nuovi super ricchi al mon-

do, con un patrimonio oltre i 50 milioni di dollari. Nel 2022 sono stati costruiti 1.024 yacht sopra 24 metri, nel 2021 erano 821. Il 51% di queste barche è Made in Italy. Il mercato in Cina è ancora sottosviluppato, ma ci sono grandi potenzialità per Sanlorenzo nei prossimi 5-10 anni».

L'offerta di Sanlorenzo si amplia, non solo giganti del mare: ci sono le barche innovative con pannelli fotovoltaici per alimentare lo yacht e lo scafo in carbonio: «Sostenibilità sarà la parola chiave dei clienti nell'immediato futuro» spiega Massimo Perotti, numero uno del gruppo. Nella lista dei nuovi yacht smart e sostenibili c'è un catamarano extra lusso della divisione Bluegame, con parti completamente riciclabili, in grado di garantire un risparmio sino a 100 mila dollari, 66 mila litri di carburante in meno e 175 tonnellate di CO2 in meno nell'ambiente. «Con Siemens stiamo lavorando sulle fuel cell che installeremo a bordo. Utilizzeremo, unici e primi al mondo, l'idrogeno e

vareremo la prima barca a impatto zero nel 2024» spiega Carla Demaria, la manager che guida la divisione Bluegame, punta di lancia della sostenibilità del gruppo. «Ma il nostro business è ancora artigianale e questo è un punto di forza. Siamo entrati con quote di minoranza in un'azienda di carpenteria a Livorno e in un'altra, alla Spezia, che si occupa degli interni degli yacht. Si tratta di operazioni sulla filiera, e vogliamo spandere questa strategia - spiega Perotti -. È importante mantenere l'alta qualità del lavoro degli artigiani e verticalizzeremo ancora sulla nostra filiera: investire altri 10-15 milioni di euro in operazioni simili tra quest'anno e il 2023. Nei prossimi 10 anni tecnologia, sostenibilità, servizio e supply chain saranno le parole chiave che ci guideranno sino al 2031. La maggior parte del materiale con cui costruiamo le barche è prodotto in Italia». Sanlorenzo si espanderà ancora e non teme come altri settori, alcun rischio di aumento di prezzi: il mercato è

così forte che è ben disposto a pagare qualcosa di più pur di avere la barca.

Gli americani guidano questa corsa di Sanlorenzo. Negli Usa, nel primo trimestre il cantiere è cresciuto del 121%, l'Europa che è l'area geografica che pesa di più, l'aumento è stato del 32%. «La Cina ha appena aperto ad Hainan una tax free zone. Puoi comprare una barca senza pagare tasse, altrimenti in Cina l'imposizione su uno yacht arriva al 45% - spiega Perotti -. Non ci sono marine ma ora le vogliono costruire. Sono segnali molto interessanti e pensiamo che in 2-3 anni la Cina sarà un ottimo mercato». L'impatto delle sanzioni è invece nullo: «Nessun ordine è stato cancellato e non ci sono soggetti con sanzioni individuali» spiega il cantiere. «Abbiamo ricevuto moltissime telefonate di clienti che chiedevano se c'era qualche barca lasciata libera da qualche russo così da poterla avere prima dei tre anni che servono oggi per entrare in possesso della propria». —

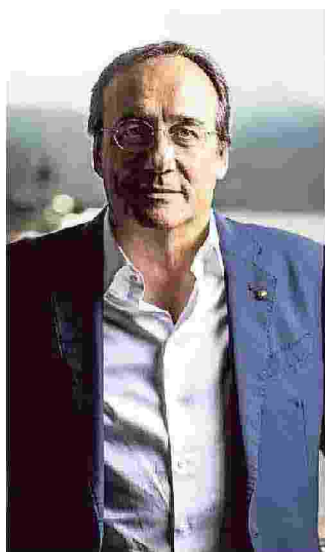

MASSIMO PEROTTI
EXECUTIVE CHAIRMAN
GRUPPO SANLORENZO

«Il nostro rimane un lavoro artigianale: abbiamo preso le quote di due aziende fornitrici, non ci fermeremo qui»



Ritaglio stampa ad uso esclusivo del destinatario, non riproducibile.

Sanlorenzo yacht entra nel capitale di due fornitori

Cantieristica

Rilevate le quote azionarie di Mec-Carpensalda e falegnameria Duerre

Raoul de Forcade

Ricavi in crescita quasi del 40% e portafoglio ordini a 1,2 miliardi di euro. **Sanlorenzo yacht** approva una trimestrale tutta col segno più e si dedica anche a consolidare le sue linee di fornitura made in Italy, entrando nel capitale di due aziende toscane che da anni lavorano col cantiere: la carpenteria metallica Mec-Carpensalda e la falegnameria (per arredamenti) Duerre. Il gruppo guidato da Massimo Perotti, con quartiere generale ad Ameglia (La Spezia) e stabilimenti alla Spezia, Massa e Viareggio, conferma, peraltro, la guidance 2022, che prevede «una crescita finanziaria a doppia cifra degli indicatori finanziari con ricavi netti coperti per l'87% dall'attuale portafoglio ordini».

Sanlorenzo ha rilevato una quota (*rumors* dicono il 48%) della livornese Mec-Carpensalda (della famiglia Lotti), con sede operativa anche ai Navicelli di Pisa, costituendo una newco, la Carpensalda yacht division. Il gruppo di Perotti ha anche acquisito una quota di minoranza (ma che sarebbe, anche in questo caso, significativa) della Duerre di Vicopisano (Pisa), storica azienda familiare di falegname-

gato Perotti agli analisti finanziari, di «investimenti strategici per garantire la qualità del 100% made in Italy, e del *best of made in Italy*. Per questo servono maestranze specialità e sapienza artigianale. Rafforziamo il rapporto con questi fornitori storici, con cui lavoriamo da anni. Duerre, in particolare, rappresenta l'80% delle forniture d'interno della produzione dei grandi yacht del cantiere di La Spezia. Per altre integrazioni verticali pensiamo d'investire altri 10-15 milioni nei prossimi anni; non posso fare i nomi dei target per opportunità di mercato».

La trimestrale di **Sanlorenzo** approvata dal cda mostra ricavi netti, provenienti dalla vendita di nuovi yacht, a 164,4 milioni di euro (+39,3% rispetto al primo trimestre del 2021), guidati dall'accelerazione delle Americhe; Ebitda rettificato a 25,9 milioni (+49,6%); Ebit a 19,8 milioni (+64,7%); risultato netto di gruppo pari a 14 milioni (+69,3%). Inoltre si registrano investimenti netti per 6,3 milioni (+12,4% rispetto al primo trimestre del 2021). La posizione finanziaria netta di cassa risulta pari a 54,5 milioni al 31 marzo 2022, in miglioramento rispetto a 39 milioni registrati al 31 dicembre 2021.

Perotti, oltre a sottolineare i risultati «eclatanti» del primo trimestre 2022, ha spiegato che «il portafoglio ordini a 1,2 miliardi, oltre a fornire all'azienda un'elevata visibilità sui prossimi esercizi, ci rende molto fiduciosi, in quanto quasi interamente realizzato con contratti firmati da clienti finali. L'ampia diversificazione delle vendite su scala globale, con una marginale esposizione a Russia e Cina, rappresenta un ulteriore motivo di confidenza, se consideriamo il contesto attuale di incertezza tanto politica quanto economica».

© RIPRODUZIONE RISERVATA

Il primo trimestre registra ricavi netti, a 164,4 milioni, in crescita del 39,3% sul 2021

ria, specializzata negli arredi sia nautici che civili. Si tratta, ha spie-



COSÌ IL BIG DEGLI YACHT SI ASSICURA MAESTRANZE DI ALTO LIVELLO

Sanlorenzo si allarga agli arredi nautici

Falegnami introvabili? Il cantiere li "compra". Rilevato il 33% della Duerre di Vicopisano, già fornitrice. Cento assunzioni

VICOPISANO. Sanlorenzo spa, primo cantiere monobrand al mondo di produzione e vendita di yacht, entra nella compagine societaria della storica falegnameria Duerre srl di Vicopisano, produttore della maggior parte degli arredi interni delle imbarcazioni realizzate nei cantieri di Ameglia (La Spezia), quartier generale del gruppo guidato da Massimo Perotti. Con un accordo stipulato lo scorso 29 aprile, la società specializzata nella produzione di yacht e superyacht di lusso ha rilevato il 33% dell'azienda attiva nella realizzazione di arredi nautici e civili. Un'acquisizione ritenuta «strategica», che permette alla Sanlorenzo di assicurarsi la qualità del made in Italy e le peculiarità di una produzione su larga scala che ha preservato le caratteristiche di artigianalità, mettendosi anche al riparo dalla crescente carenza di maestranze di

cui il settore del legno soffre: una tendenza che, al pari di altri comparti, ha visto progressivamente uscire dal mercato del lavoro operai e figure specializzate alimentando le preoccupazioni del mondo imprenditoriale spesso sfociate nel rallentamento delle produzioni. L'operazione andrà anche ad accelerare il percorso di sviluppo intrapreso dalla Duerre, azienda leader nel settore di arredi interni per yacht, di proprietà della famiglia Burchi, che porterà al raddoppio della produzione e all'assunzione di almeno cento nuovi dipendenti da impiegare in un nuovo stabilimento che sarà realizzato in Valdera.

«Attualmente – ha spiegato al Sole 24 Ore il presidente del gruppo Sanlorenzo Massimo Perotti –, Duerre produce l'80% degli arredi interni degli yacht che vengono realizzati nei cantieri di La Spezia. Con l'acquisto di parte delle quote societarie, voglia-

mo garantirci la qualità del 100% made in Italy e del best of made in Italy».

L'accordo, derivante da un percorso di collaborazione e crescita comune che le due società hanno intrapreso alcuni anni fa, dà un'accelerata alla definizione di un piano industriale che, entro la fine dell'anno, metterà nero su bianco i prossimi obiettivi della Duerre: realizzazione di un nuovo stabilimento in Valdera, raddoppio della produzione e, nel prossimo biennio, l'incremento di almeno cento unità dell'organico, composto da 110 dipendenti e circa cento collaboratori esterni. «Quello sancito con Sanlorenzo è un patto di ferro e un passo storico – commenta Roberto Burchi, ceo della Duerre –. L'ingresso in società del principale player della nautica mondiale, rafforza la consapevolezza che il percorso intrapreso in questi anni è stato proficuo e ha garantito lo sviluppo della so-

cietà». Fondata nel 1987 e derivante da un'azienda di famiglia attiva fin dagli anni '40, negli ultimi dieci anni Duerre (stabilimenti a Vicopisano e Pontedera) si è specializzata nella progettazione, costruzione, verniciatura e montaggio di arredi per yacht del segmento oltre 40 metri. «La forza della nostra azienda risiede nell'esclusività dei pezzi prodotti e nelle grandi capacità di saper modulare costantemente l'assetto organizzativo per soddisfare le richieste – conclude Burchi -. Ora andiamo alla ricerca di diverse figure professionali con l'obiettivo di ridare respiro e far crescere un distretto, quello del mobile, che per molti anni è stato l'orgoglio dell'intero territorio della Valdera, recuperando manodopera specializzata e maestranze ormai "dormienti". Per farlo e per dare una spinta concreta al progetto, Sanlorenzo rappresenta il partner giusto».

Daniilo Renzullo

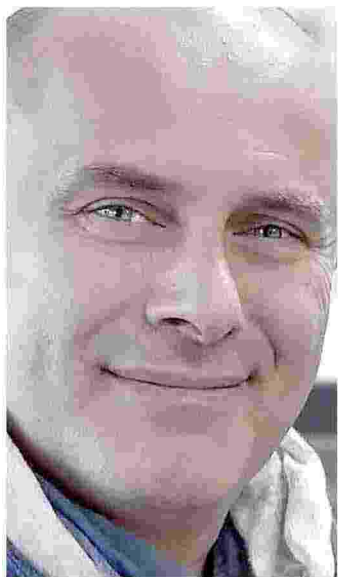

Roberto Burchi, ceo di Duerre



Uno stabilimento della falegnameria Duerre

Tra i programmi c'è la costruzione di un nuovo stabilimento in Valdera

Ritaglio stampa ad uso esclusivo del destinatario, non riproducibile.

Sos nautica e cantieri

«Posti disponibili snobbati dai giovani»

La Uil Metalmeccanica lancia l'allarme insieme a Unione Industriali e Cna. I corsi di formazione dedicati non trovano candidati e vengono cancellati

Marco Toracca / LA SPEZIA

Sos addetti per il settore nautico e cantieristico alla Spezia. A lanciare l'allarme è Graziano Leonardi, segretario generale della Uil Metalmeccanici (Uil) dell'estremo levante ligure, realtà che oggi celebra il congresso provinciale all'hotel Santa Caterina di Sarzana. Criticità che viene sottolineata anche da altre realtà del mondo produttivo come Unione Industriali e Confederazione Nazionale dell'Artigianato (Cna).

«C'è una difficoltà ormai marcata nel riuscire a reperire operai e tecnici specializzati. Parlo di saldatori, tornitori o addetti per macchine a controllo numerico per citare alcuni esempi - dice Leonardi - Le aziende del comparto nautico e cantieristico, ma si può anche sconfinare fino all'armiero patiscono queste difficoltà. Si tratta di posti liberi sia nel diretto che nell'indotto». Precisa Leonardi: «Non è un' esagerazione affermare che si potrebbero occupare fino a 300 persone nell'arco di poco tempo in profili professionali per cui non si trovano persone. A testimoniare sono anche diversi corsi di formazione promossi di recente da enti dedicati: non si sono trovati allie-

vi nonostante forti attività di promozione e la possibilità di assunzioni al termine dell'attività». Aggiunge: «Un controsenso visto che alla Spezia con la nascita del Miglio Blu si crea un distretto produttivo dedicato alla nautica e alle attività collegate. Con esso La Spezia diventa a pieno titolo una capitale del settore. In un miglio marino,

Il segretario Leonardi: «Il distretto Miglio Blu è traguardo di prestigio per la provincia»

Gli imprenditori: «Le aziende cercano addetti specializzati con grande insistenza»

tra il molo Pagliari e Muggiano, sono concentrate le maggiori eccellenze nella produzione di yacht con brand prestigiosi come **Sanlorenzo**, **Baglietto**, **Perini** Navi di cui si è chiuso il periodo buio, **Riva** e **Ferretti**. Pilastri di questo progetto sono anche il campus universitario spezzino e il Distretto delle tecnologie marine. È chiaro che si tratti di un bacino di lavoro importan-

te che necessita di operatori. Quelli che escono dal polo universitario rappresentano la fascia più alta, manca quella intermedia e primaria. Questo è dovuto al fatto che molti non vedono nel lavoro manuale e tecnico uno sbocco per via di un retaggio da cambiato. Oggi anche le professionalità di base sono comunque fatte di tecnici molto specializzati e con stipendi che garantiscono una vita dignitosa».

Prosegue il segretario Uilm: «Anche nel settore armiero è stato promosso di recente un corso di formazione con la scuola Cisita per operatori di macchine utensili e montatori meccanici. Purtroppo il territorio ha risposto in maniera scarsa: non si sono trovati candidati sufficienti per le attività didattiche. E bisogna pensare che Oto Melara, quella che si chiama oggi Business Unit Sistemi Difesa di Leonardo, prevede anche un centinaio di assunzioni». Riprende: «Per aumentare ancora l'appeal del comparto sarebbe utile promuovere una grande fiera della nautica alla Spezia che preveda anche eventi sportivi e manifestazioni in acqua da collocare tra la passeggiata Morin e il porto Mirabello con la parte-

cipazione della Marina Militare».

Anche Paolo Faconti, direttore della Confindustria della Spezia esprime il proprio timore per le carenze di personale che interessano un settore in crescita: «È un fatto che nautica e cantieristica non trovino persone e che i corsi di formazione realizzati da enti di alto profilo vadano spesso deserti». Spiega: «Le motivazioni alla base di questo strano fenomeno in cui il lavoro c'è ma non si trovano candidati sono essenzialmente tre: il calo progressivo di abitanti e di giovani, l'aspirazione delle famiglie di vedere i propri figli completare il ciclo di studi fino alla laurea evitando così opportunità di impiego più tecniche e, più di recente, anche il Reddito di cittadinanza».

Così Giuliana Vatteroni, dirigente Cna Nautica: «La penuria di personale per nautica e cantieristica è seria. Al nostro centralino le richieste da parte di aziende sono continue. Cercano profili tecnici, quelli che si inseriscono in una fascia inferiore a coloro che escono dal polo universitario spezzino e che si formano nei corsi specializzati che purtroppo spesso vanno deserti». —

© RIPRODUZIONE RISERVATA



Lavoratori all'opera in un cantiere navale

LA SPEZIA

Sos nautica e cantieri «Posti disponibili snobbati dai giovani»

Il settore nautico e quello dei cantieri navali sono in crisi. I giovani non vogliono lavorare in questi settori. Il settore nautico è in crisi da tempo. I cantieri navali sono in crisi da tempo. I giovani non vogliono lavorare in questi settori.

La ricetta per la sicurezza. In scalo è in prima linea

La ricetta per la sicurezza in scalo è in prima linea. Il settore nautico è in crisi da tempo. I cantieri navali sono in crisi da tempo. I giovani non vogliono lavorare in questi settori.

Ritaglio stampa ad uso esclusivo del destinatario, non riproducibile.

Maxi yacht da 44 metri Oggi il varo al porto

L'imbarcazione di lusso realizzata a Livorno da Gestione Bacini al Varco Valessini

LIVORNO

Sarà varato oggi a Livorno il superyacht di 44 metri con scafo e sovrastruttura in alluminio, costruito dalla Gestione Bacini spa su commissione del Cantiere **Sanlorenzo**. L'imbarcazione è stata interamente realizzata all'interno del cantiere livornese con sede nel porto industriale nei pressi del Varco Valessini. «La costruzione - spiega il direttore Fabrizio Nelli - è stata eseguita in accordo alle norme e regolamenti dell'American Bureau of Shipping (ABS). Lo scafo e la sovrastruttura sono stati realizzati all'interno dei capan-

noni del cantiere, per poi essere montati all'esterno. L'imbarcazione è stata introdotta all'interno del bacino galleggiante in dotazione alla Gestione Bacini per essere varata in acqua attraverso l'affondamento del bacino galleggiante. I lavori iniziati nella gennaio 2021, sono stati ultimati a fine agosto 2021. In seguito il superyacht è rimasto in cantiere per completare i lavori di allestimento. Via mare arriverà al rimorchio al Cantiere **Sanlorenzo** di La Spezia dove verranno realizzati i lavori di arredo e consegna all'armatore». Per realizzare questa imbarcazione, hanno lavorato nel cantiere una media di 30 persone al giorno, con punte anche di 40. «Stiamo cercando di avere la disponibilità di nuove aree demaniali - aggiunge Nelli - che ci consentirebbero di fare nuovi investi-



Il superyacht di 44 metri con scafo e sovrastruttura in alluminio, costruito dalla Gestione Bacini spa su commissione del Cantiere **Sanlorenzo**

menti in strutture ed avere nuove ed ancora più importanti commesse. Per un superyacht come questo sarebbe stato ideale avere strutture più alte, così da poter effettuare la costruzione interamente al chiuso. Anche la dimensione dei piazzali purtroppo ci sta limitan-

do». Conclude Nelli: «La collaborazione tra Gestione Bacini e Cantiere **Sanlorenzo** va avanti da anni e abbiamo già commesse per due sovrastrutture. Con maggiori aree potremmo assumere molte più persone e far crescere il settore della nautica».



Solidarietà

«La nuova locanda del Samaritano è un sogno che si realizza»

A pagina 4



LA PROGETTAZIONE

Il progetto di stanze e locali a disposizione degli ospiti è stato curato dall'architetto Francesco Frassinelli

Inaugurata la locanda del "Samaritano" Accoglierà le persone in gravi difficoltà

In tanti hanno contribuito alla realizzazione del progetto che ha trovato spazio a Pegazzano. Don Palei: «Questo un luogo di ristoro»

LA SPEZIA

«Lo portò in una locanda e si prese cura di lui». Questa la frase tratta dal Vangelo di Luca 10.34 scritta all'ingresso della Locanda Il Samaritano inaugurata ieri a Pegazzano. Ad aprire le porte del rifugio che accoglierà chi ne ha bisogno è stato Don Luca Palei, direttore della Caritas diocesana che ha espresso grande gioia per un'opera di questa portata: «Voglio esprimere tanta gratitudine per chi ha collaborato alla realizzazione di questo progetto, un luogo che deve essere di ristoro. Vi invito a vedere tutto questo come un insieme di storie che sono passate da qui, oggi questa è una sede di pace, un'opera segno che diventa stimolo, interrogazione e ci invita ad essere custodi degli altri. Credo sia bello coinvolgere tutti e chiedere ad

ognuno di noi di mettersi in gioco per amare ed essere amati, è un sogno che si è realizzato oggi vince l'amore concreto verso il prossimo».

La Locanda ha al suo interno diverse stanze singole dotate di bagno e di spazi dove è possibile per gli ospiti tenere i propri oggetti. A progettare l'architetto Francesco Frassinelli, che con una frase di Gino Strada ha evidenziato la necessità di offrire il meglio che si possa offrire agli altri. E per completare il progetto numerosi gli sponsor che si sono attivati: Sanlorenzo, Fondazione Carispezia, Iren, Fondazione San Venerio, Crédit Agricole, Crowdforld, Famiglia Furlanetto Sammartano, Federfarma La Spezia, Cu-Riusando, Famiglia Mangini Parodi, Associazione Spedizionieri del porto di La Spezia, La Spezia Port Service, A.Spedo, Prèvia assicura, Gesta Società Benefit, Elsel, Logan srl e, come ha sottolineato Don Luca Palei, molte famiglie

che hanno contribuito in anonimato o con l'8x1000. All'inaugurazione il sindaco Pierluigi Peracchini e il Vescovo Monsignor Palletti che ha benedetto la struttura ribadendo la necessità dell'accoglienza e della cura verso chi ne ha necessità. «Questa è un'opera che appartiene a tutti, chi ha messo il mattone grande e chi ha messo il mattone piccolo, ma lo spirito di mettere qualcosa è comune veramente a tutti, ma soprattutto è un'opera che viene incontro a esigenze spesso descritte di ordine pubblico, ma qui vogliamo sottolineare che sono esigenze della persona umana che è al centro dell'attenzione e questo è significativo per la rinascita».

E ha aggiunto - «Queste forze insieme sono compartecipi di un lavoro di sinergia che porta unità. Non si tratta di risolvere un problema, perché nessun fratello è mai un problema, ma ci permette di riscoprire noi stessi, fare carità significa fare del bene anche a se stessi».

G.M.

Ritaglio stampa ad uso esclusivo del destinatario, non riproducibile.

Salone nautico: a fine mese si parte con 300 imbarcazioni

► Dal 28 maggio al 5 giugno all'Arsenale in mostra la produzione navale e dei servizi
► Focus sull'elettrico, con un pontile dedicato alle competizioni con la E-Regatta e i monotipo

L'EVENTO

VENEZIA È ormai quasi conto alla rovescia per il Salone nautico di Venezia, che sabato 28 aprirà i battenti all'Arsenale con molte novità, più spazi visitabili e più barche. E, si spera, anche più pubblico visto che le limitazioni dovute alla pandemia son venute meno. La manifestazione durerà 9 giorni, comprendendo due fine settimana e la festività del 2 giugno al suo interno. Ma c'è di più: inizierà con la Senza e si concluderà con la Vogalonga e l'arrivo del raid motonautico Pavia - Venezia. Una serie di coincidenze fortunate che aggiungerà interesse all'appuntamento, che a questo punto si può dire sarà fisso negli anni a venire in questo periodo, perché non sovrapposto con altre importanti inizia-

tive della città o ad altri saloni analoghi. La scommessa del sindaco Luigi Brugnaro è diventata dunque una solida realtà, che consolida gli standard ottenuti nelle edizioni precedenti e aggiunge parecchie novità rendendo il piatto più ricco e interessante.

SPAZI ED ESPOSITORI

Quest'anno, all'interno dell'arsenale ci saranno oltre 200 espositori (erano circa 150 l'anno scorso) e 300 barche di cui 250 in acqua, per ospitare le quali sono stati aggiunti un centinaio di metri di pontili galleggianti. In tutto, lo sviluppo dei pontili supererà il chilometro e 30mila metri quadrati è la superficie dedicata agli spazi espositivi. Per Vela Spa, la società che si sta occupando dell'organizzazione del Salone, questi sono momenti concitati, in cui si tirano le somme per capire se ci sono criticità o tutto

sta andando per il verso giusto.

E veniamo agli espositori, con una notizia interessante per gli amanti del mare. Oltre alla conferma di **Ferretti** e **Azimut**, quest'anno esordisce il gruppo Sanlorenzo, altro gigante nel settore dei grandi yacht di lusso, che tra l'altro ha cominciato una partnership con Venezia, essendo sponsor dell'omonimo padiglione alla Biennale. Ci saranno anche Arcadia Yachts e Sirena Yachts con i nuovi nati, rispettivamente di 24 e 22 metri. Top di gamma anche per i gommoni, con il Pirelli P50, bestione da 15 metri, e per l'accessoristica con i marchi Garmin, Navico e Raymarine.

Crescono gli spazi indoor, con due tese dedicate in più.

COLLABORAZIONI

C'è una fortissima presenza con dell'elettrico, con un pontile dedicato all'elettrico (X-shore, Vita, Candela e Frauscher e

Greenline, con un 40 piedi). Assonautica e Vela organizzano la E-Regatta dedicata alle barche elettriche con performance in Arsenale e parata in canal Grande. Con l'Associazione motonautica Venezia ci sarà una gara di barche monotipo elettriche.

L'Istituto per il commercio estero ospiterà operatori internazionali nel primo fine settimana, garantendo un appoggio come per Genova. E poi tanti eventi collaterali convegni e presentazioni pubbliche. Il Bacino medio dell'Arsenale sarà visitabile e ospiterà gare di modellini e un intero padiglione sarà dedicato alla cantieristica veneziana.

Apertura dalle 10 alle 20,30 con prolungamento sabato 4 fino alle 22. L'ingresso sarà contingentato a fasce orarie, per scaglionare i visitatori. I biglietti sono già disponibili on line (intero, 15 euro).

Michele Fullin

© RIPRODUZIONE RISERVATA

QUESTA MATTINA

Miglio blu e opportunità, un dibattito al Kennedy

LASPEZIA

Al via oggi, dalle 10 alle 13.30, in piazzale Kennedy, la manifestazione «Le professioni del mare. Opportunità e formazione nella città del Miglio Blu». Evento promosso dal Circolo Culturale Levante e dell'Associazione ex allievi Istituto Nautico "Nazario Sauro", che affronterà un dibattito relativo alle tematiche inerenti le professioni del mare, la formazione dei giovani alle stesse e le opportunità offerte dalle realtà lavorative spezzine. Sarà anche l'occasione per consegnare sei borse di studio ad allievi meritevoli segnalati dal collegio docenti. Parteciperanno all'incontro il sindaco della Spezia Pierluigi Peracchini, l'onorevole Lorenzo Viviani e il dirigente dell'Ufficio Scolastico Regionale Roberto Peccenini. Ma anche Pier Francesco Acquaviva, Group HR Director del cantiere navale **San Lorenzo**, Antonella Scrima, presidente regionale dell'Associazione Nazionale per l'Industria e il Terziario, l'ammiraglio Eugenio La Maestra e Franco Bardelli, segretario regionale Cisl. —

L.S.



Le professioni del mare Dibattito con gli studenti

L'iniziativa del Circolo Levante ed Ex allievi dei Nautico oggi a piazzale Kennedy
Prevista la consegna di sei borse di studio ad allievi meritevoli. Il programma

LA SPEZIA

«Le professioni del mare opportunità e formazione nella città del Miglio Blu» il titolo dell'iniziativa in programma stamani dalle 10 alle 13:30, in Piazzale Kennedy. L'evento, promosso dal Circolo Culturale Levante e dall'Associazione ex Allievi Istituto Nautico "Nazario Sauro", affronterà, con un dibattito, le tematiche inerenti le professioni del mare, la formazione dei giovani alle stesse e le opportunità offerte dalle realtà lavorative spezzine. Durante la manifestazione prevista la la consegna di sei borse di studio ad allievi meritevoli segnalati dal collegio docenti. Il programma dell'evento prevede alle 10 l'arrivo scolaresche e delle autorità, quindi una tavola rotonda dal titolo «Le professioni del mare» in cui si potrà dibattere di opportunità e formazione dei giovani. Parteciperanno all'incontro il sindaco della Spezia e presidente della Provincia della Spezia Pierluigi Peracchini, Roberto Peccenini dirigente dell'Ufficio scolastico Regionale, Pier Francesco Acquaviva Group HR Director del cantiere navale Sanlorenzo, Antonella Scrima presidente regionale dell'Associazione nazionale per l'Industria e il Terziario, l'ammiraglio Eugenio La Maestra dall'Associazione ex Allievi Istituto Nautico "Nazario Sauro",



Il dirigente dell'ufficio scolastico regionale Roberto Peccenini interverrà oggi al piazzale Kennedy al dibattito sul tema 'Le professioni del mare opportunità e formazione nella città del Miglio Blu»

Franco Bardelli segretario Regionale Cisl e le rappresentanze degli istituti nautico "Nazario Sauro" e alberghiero "Giuseppe Casini". Alle 12:30 la consegna delle sei borse di studio, offerte dall'Associazione Spedizionieri del Porto della Spezia, rappresentati Andrea Fontana, dell'Associazione Nazionale per l'Industria e il Terziario, da Cisl La Spezia Sindacato Autonomo e dall'Associazione ex Allievi Istituto Nautico "Nazario Sauro". Al termine della cerimonia il buffet organizzato dall'Alberghiero 'Casini'. Sarà possibile visitare gli stand della Marina Militare e dell'Istituto Nautico "Nazario Sauro"



Innovazione e tecnologia Il mare secondo Nowtilus

Presentata a Villa Marigola la seconda edizione del progetto 'Sea life'
L'obiettivo è realizzare un 'incubatore' capace di lanciare nuove idee

LERICI

Villa Marigola a Lerici ha ospitato ieri la prima riunione organizzativa (o 'kickoff') di 'Nowtilus - Sea innovation hub', primo percorso in Liguria dedicato all'innovazione e alle tecnologie legate all'economia del mare. La seconda edizione del percorso si arricchirà di una sezione dedicata al territorio, presentata nell'evento di lancio della call for ideas di quest'anno. Il progetto è nato l'anno scorso all'interno del Comitato territoriale Liguria, l'organismo voluto e

promosso da Crédit Agricole Italia per supportare la crescita del territorio rafforzando l'interazione con i principali stakeholder. L'iniziativa è patrocinata dalla Regione Liguria con il sostegno dei Comuni di Spezia e Comune di Genova, promossa da Crédit Agricole Italia, Fondazione Carispezia, Wylab e Le Village by Crédit Agricole Milano. L'obiettivo, come nella precedente edizione, è realizzare un "incubatore" capace di formare nuovi talenti e di lanciare le idee più promettenti per il territorio (e il mare) della Liguria. La novità principale dell'edizione di quest'anno



Andrea Corradino

è l'inserimento della categoria 'Back to nature'.

Il suo obiettivo sarà far crescere l'entroterra della Spezia e la sua area appenninica, valorizzandone il potenziale inespreso e coinvolgendo le eccellenze locali. Quest'anno Nowtilus aspira a coinvolgere un maggior numero di progetti rivolgendosi a un target nazionale. Verranno organizzate tavole rotonde sui temi della Blue Economy per gli stakeholder. Il focus saranno idee, progetti, iniziative in fase 'early stage', con applicazione sull'economia del mare. La Spezia si conferma protagonista di 'Nowtilus - Sea Innovation Hub' nell'ambito di un progetto che è cresciuto e vuole avere un respiro nazionale. Partner istituzionali dell'iniziativa sono: Comune di Spezia, Camera di commercio di Genova, Camera di commercio delle riviere di Liguria, Confindustria Liguria, Confindustria La Spezia. Gli abilitatori sono: Dih Digital Innovation Hub, Ernest Young, Gesta Srl, IIT Istituto Italiano di Tecnologia e Leyton. Le aziende sostenitrici che formano il Club dei Partner, Euroguarco, Eurocolor 2000, **San Lorenzo** Yacht, Canarbino, Costa Crociere Foundation, Duferco Engineering, Duferco Energia, Gruppo Laghezza, Rina, Gruppo Consulich, Santagata, Zangani, Milicolti spezzini.

LUNGOMONTE

Azienda assume 35 persone

CHIELLINI / IN CASCINA XV

IL LAVORO CHE C'È

Duerre assume 35 persone a tempo pieno e indeterminato

Spazio anche a neo laureati e diplomati senza esperienza
Ecco tutti i profili richiesti dall'azienda di Vicopisano

VICOPISANO. Prosegue il piano di sviluppo e crescita della Duerre Srl di Vicopisano, pronta ad assumere 35 addetti a tempo pieno e indeterminato, dando spazio ai giovani degli istituti professionali. Con il recente ingresso del cantiere **Sanlorenzo** l'azienda di Vicopisano si appresta ad ampliare l'organico. A breve ci sarà anche l'apertura del nuovo capannone di Gello-Pontedera e in vista di questo primo step sta cercando cinque progettisti laureati in architettura o in ingegneria, cinque disegnatori Cad-3D, 20 falegnami da banco esperti e cinque verniciatori a spruzzo legno arredo. Oltre al personale qualificato con esperienza la Duerre è disponibile a valutare l'inserimento di neo laureati in architettura e ingegneria, neo diplomati che abbiano dimestichezza con Cad e 3D oltre a giovani falegnami e ragazzi e ragazze provenienti dagli istituti tecnici professionali per valutare un percorso di inserimento in azienda. «Oltre a cercare figure professionali esperte – spieghano dall'azienda – il nostro obiettivo è quello di inserire in organico personale giovane e motivato a intraprendere un percorso di lavoro nel mondo della falegnameria, data la particolarità dell'arredamento nautico». Stiamo parlando di

un settore, quello della falegnameria, in cui da sempre la provincia di Pisa è abbastanza forte, sebbene negli ultimi anni non sempre sia facile avere un ricambio generazionale nelle falegnamerie. Ecco nel dettaglio le figure ricercate.

CINQUE PROGETTISTI

Cinque progettisti per arredi navali di interni da inserire in organico contratto tempo pieno e indeterminato. Si richiede diploma di laurea in ingegneria meccanica, oppure lau-

L'ampliamento dell'organico segue l'ingresso in società di **Sanlorenzo**

rea in ingegneria civile, oppure laurea in architettura. Il candidato deve avere un'elevata capacità di lavorare in team oltre ad aver maturato almeno una delle seguenti esperienze (in ordine preferenziale): progettazione arredo su misura; progettazione all'interno di studio di progettazione nella realizzazione di ambienti interni. Sono richieste le seguenti conoscenze tecniche: buona conoscenza software 2D/3D; utilizzo esperto di Autocad 2D; utilizzo di pacchetto MS

Office (word, excel, outlook); buona conoscenza Microsoft Excel. L'azienda offre l'inserimento diretto al lavoro a tempo pieno e indeterminato, compenso da valutare in base al curriculum e colloquio, età max 40 anni. Anche neo laureati.

CINQUE DISEGNATORI CAD

Sono da inserire in organico con contratto tempo pieno e indeterminato. Si richiede diploma di scuola tecnica o attestato da disegnatore Cad-3D. Il candidato deve avere un'elevata capacità di lavorare in team oltre ad aver maturato almeno una delle seguenti esperienze (in ordine preferenziale): disegno di arredo su misura; disegnatore all'interno di studio di progettazione nella realizzazione di ambienti interni. Sono richieste le seguenti conoscenze tecniche: buona conoscenza software 2D/3D; l'utilizzo esperto di Autocad 2D; l'utilizzo di pacchetto MS Office (word, excel, outlook); buona conoscenza Microsoft Excel. Offerto inserimento diretto in azienda a tempo pieno e indeterminato, compenso da valutare in base a curriculum e colloquio, età max 40 anni. An-persone neo diplomato.

VENTI FALEGNAMI

Saranno assunti anche 20 fale-

gnami da banco con contratto a tempo pieno e indeterminato. Requisiti: elevata capacità di lavorare in autonomia; essere in grado di produrre mobili su misura; possedere le conoscenze di tutte le tecniche di lavorazione dei materiali sul legno e la capacità di utilizzare i macchinari per la lavorazione del legno. È gradita esperienza pluriennale nel settore. Età massima 40 anni. Luogo di lavoro: Gello, Lugnano. Disponibilità a valutare l'inserimento di personale con attestato di formazione professionale e senza esperienza.

CINQUE VERNICIATORI

Verniciatori a spruzzo da inserire in organico con contratto a tempo pieno e indeterminato. Il candidato deve avere pregressa esperienza nella verniciatura a spruzzo settore legno-arredo; conoscere le vernici per legno, le essenze e le finiture; possedere capacità di esaminare la superficie trattata; essere in grado di preparare i trattamenti da applicare; verificare la qualità del risultato ed effettuare eventuali ritocchi. È gradita pregressa esperienza nella verniciatura a spruzzo nel settore legno-arredo. Contratto a tempo pieno e indeterminato. Età massima 40 anni. Luogo di lavoro: Gello, Lugnano.

Per tutte queste offerte di lavoro è necessario inviare il curriculum a: info@duerrearredidi.it. **S.C.**

SU COMMISSIONE DEL CANTIERE **SANLORENZO** DI LA SPEZIA

Nuovo varo alla Gestione Bacini di Livorno

Il grande yacht è stato realizzato con scafo e sovrastrutture interamente in alluminio - Nelli: "Stiamo cercando nuove aree demaniali"

LIVORNO – È stato varato mercoledì scorso il superyacht di 44 metri con scafo e sovrastruttura in alluminio costruito dalla Gestione Bacini spa su commissione del Cantiere **Sanlorenzo**.

Lo splendido yacht è stato interamente realizzato all'interno del cantiere livornese con sede nel porto industriale nei pressi del Varco Valessini.

"La costruzione - spiega il direttore Fabrizio Nelli - è stata eseguita in accordo alle norme e regolamenti dell'American Bureau of Shipping (ABS). Lo scafo e la sovrastruttura

sono stati realizzati all'interno dei capannoni del cantiere, per poi essere montati all'esterno. Lo scafo è stato introdotto all'interno del bacino galleggiante in dotazione alla Gestione Bacini per essere varata tramite l'affondamento del bacino galleggiante "Mediterraneo".

I lavori iniziati a gennaio 2021 sono stati ultimati a fine agosto 2021; in seguito il superyacht è rimasto in cantiere per completare i lavori di allestimento. Via mare arriverà a breve

al rimorchio al Cantiere **Sanlorenzo** di La Spezia dove verranno realizzati i lavori di arredo e consegna all'armatore. Per realizzarlo ha lavorato in cantiere una media di 30 persone al giorno, con punte anche di 40.

"Stiamo cercando di avere la disponibilità di nuove aree demaniali - aggiunge Nelli - che ci consentirebbero di fare nuovi investimenti in strutture ed avere nuove ed ancora più importanti

commesse. Per un superyacht come questo sarebbe stato ideale avere strutture più alte, così da poter effettuare la costruzione interamente al chiuso. Anche la dimensione dei piazzali purtroppo ci sta limitando. La sinergia fra Gestione Bacini e Cantiere **Sanlorenzo** continua nella piena collaborazione ormai da diversi anni ed abbiamo già commesse per due sovrastrutture. Con maggiori aree potremmo assumere molte più persone e far crescere il settore della nautica sviluppando anche quella scuola di mestiere che rischia di perdersi a Livorno".



Ritaglio stampa ad uso esclusivo del destinatario, non riproducibile.

ARTIGIANI CNA ALL'ATTACCO

Varato scafo di 44 metri «La nautica ha bisogno di nuove aree demaniali»

Il superyacht trasferito via mare ai cantieri Sanlorenzo di La Spezia per ultimare gli allestimenti. Longobardi: va sviluppata la scuola di mestiere

LIVORNO. È stato varato il superyacht di 44 metri con scafo e sovrastruttura in alluminio che la Gestione Bacini spa ha realizzato su commissione del Cantiere Sanlorenzo. Lavori alla via a gennaio 2021 e ultimati a fine agosto scorso, poi il superyacht è rimasto in cantiere per completare l'allestimento. È via mare che raggiungerà al rimorchio il Cantiere Sanlorenzo di La Spezia: lì si lavorerà sugli arredi e si farà la consegna all'armatore. Per costruirlo ha lavorato in cantiere una media di 30 persone al giorno («con punte anche di 40»).

Scafo e sovrastruttura sono stati realizzati nei capannoni del cantiere, zona Varco Valesini, per poi essere montati nei piazzali. L'imbarcazione è stata introdotta nel bacino galleggiante in dotazione alla Gestione Bacini ed è stata poi varata in acqua.

L'annuncio dà agli artigiani Cna il destro per segnalare, per bocca di **Iaria Niccolini**, coordinatrice di Cna Nautica, che questa «è l'ennesima conferma che il settore della costruzione nautica a Livorno è strategico e che merita attenzione e spazi all'interno dell'assetto della portualità livornese». Aggiungendo poi: «Oltre Benetti ci sono altre realtà che potrebbero portare nuova occupazione, essendo un settore che richiede molta manodopera e di tipo specializzato».

Il direttore **Fabrizio Nelli** ricorda che «stiamo cercando di avere la disponibilità di nuove aree demaniali che ci consentirebbero di fare nuovi investimenti in strutture ed avere

nuove ed ancora più importanti commesse: per un superyacht come questo sarebbe stato ideale avere strutture più alte, così da poter effettuare la costruzione interamente al chiuso. Anche la dimensione dei piazzali purtroppo ci sta limitando. La sinergia fra Gestione Bacini e Cantiere Sanlorenzo continua nella piena collaborazione ormai da diversi anni ed abbiamo già commesse per due sovrastrutture».

Di altre aree parla anche il coordinatore di Cna Livorno, **Alessandro Longobardi**: «Cantieri come Gestione Bacini assumerebbero molte più persone e farebbero crescere il settore della costruzione nautica, sia il refitting che le riparazioni navali, sviluppando anche quella scuola di mestiere che si sta ormai perdendo a Livorno. C'è volontà e possibilità di investire. Confidiamo che i nuovi assetti che si vanno a definire in porto valorizzino realtà che portano un rapporto occupati/suolo maggiore».



Lo scafo di 44 metri realizzato da Gestione Bacini spa per Cantieri Sanlorenzo



■ ISTITUTO EUROPEO DI DESIGN / Nato a Milano, cresciuto in Italia e Spagna per approdare in Brasile, oggi è punto di riferimento per la specializzazione in ambito creativo e progettuale

Una formazione concreta per i professionisti della creatività

Multidisciplinarietà, dialogo costante con il mondo produttivo e il tessuto sociale e presto sarà realizzato anche il primo campus internazionale

Oltre 10.000 studenti all'anno per un network di 12 sedi in Italia, Spagna e Brasile, un'offerta formativa di oltre 100 corsi triennali undergraduate (riconosciuti dal MUR) e 300 postgraduate tra master e corsi di formazione continua per professionisti. Il tutto con un minimo comune denominatore: il Design declinato nelle sue più ampie sfaccettature tra Moda, Interior e Product design, Visual Arts e Comunicazione e inteso come un linguaggio universale. Uno strumento attraverso cui decodificare la complessità del presente e trovare soluzioni creative, un mezzo di trasformazione sociale, culturale ed economica.

Sono le cifre distintive dell'Istituto Europeo di Design, punto di riferimento internazionale per l'alta formazione in ambito creativo e progettuale. Una realtà che guarda allo sviluppo, pur mantenendo ben salde le sue radici e la matrice interamente italiana. A Milano (dove IED è nato nel 1966 e dove oggi accoglie più di 4.000 studenti) entro i prossimi cinque anni sorgerà il primo campus internazionale IED grazie al progetto Aria, vincitore del bando Reinventing Cities presentato dalla capofila Redo Sgr. Oltre 30.000 metri quadri di spazi a beneficio dei futuri studenti, che andranno a riqualificare l'area dismessa dell'ex macello nel quartiere di Calvaireate preservandone al contempo la memoria storica.

Nel DNA IED c'è il dialogo costante con il mondo produttivo e il tessuto sociale: aziende e istituzioni entrano nelle aule portando prospettive, necessità e dinamiche concrete, e rendendo la formazione ancorata alla realtà del mercato e ai suoi cambiamenti. Succede sia in didattica, all'interno degli insegnamenti e per lo

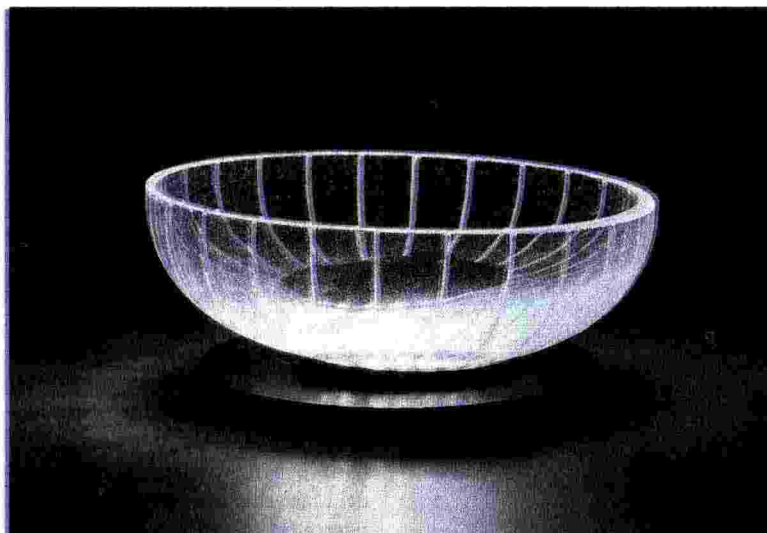

La lampada Etoile, progetto di tesi di Diego Cimatti, Rocco D'Amato e Dino Mujadzic in collaborazione con FontanaArte

sviluppo delle tesi di fine Triennio, sia in extra didattica, con i numerosi progetti speciali condotti in collaborazione con le aziende. Così, mentre un gruppo di studenti e Alumni di Illustrazione e Animazione sta attualmente creando visual originali per gli articoli di alcune rubriche di Maremosso, il magazine online di laFeltrinelli lo scorso anno i diplomandi di Product Design hanno disegnato nuove collezioni di lampade per FontanaArte, marchio emblema dello stile Italiano. Proprio in queste settimane i diplomandi in Fashion Design stanno ultimando una collezione moda bambino gender neutral pensata per il brand Chicco e corredata da relativa strategia di marketing, mentre sul fronte Interior Design, da diversi anni gruppi di diplomandi realizzano il proprio progetto di tesi in collaborazione con San

Lorenzo Yatch, con proposte di interni immaginate per diversi tipi di armatori. Significativa, tra le altre, l'esperienza di un gruppo misto di studenti di Media Design e Cg Animation che ha lavorato sull'incontro tra coding e realtà aumentata in gioco (Doorways) in cui fisico e virtuale si incontrano a beneficio dei bambini in cura alla clinica pediatrica De Marchi del Policlinico di Milano.

Sul fronte progetti speciali, si è appena concluso Collab, laboratorio co-creativo di arte e design che sei Alumni illustratori hanno sviluppato con Acqua di Parma, per trasformare in pezzi unici i flaconi delle storiche colonie della Maison. Un team multidisciplinare di studenti dei Corsi Triennali in Graphic Design, Product Design e Illustrazione e Animazione, nonché dei Master in Animation Design, Creative

Direction e Visual Arts for the Digital Age, ha creato una collezione di Watchfaces d'autore dedicati agli smartwatch Huawei. I visual saranno disponibili su Huawei Themes, l'app preinstallata sui dispositivi HMS che offre temi personalizzati, stili di testo e sfondi.

A ciò si aggiunge il dialogo e la collaborazione sul piano istituzionale. IED è partner del nuovo ADI Design Museum, in uno scambio culturale che vede le attività di restauro contemporaneo e i condition report delle opere premiate con il Compasso d'oro curati dagli studenti dell'Accademia di Belle Arti Aldo Galli (gruppo IED). A ciò si aggiunge lo sviluppo di progetti didattici e di ricerca aventi come oggetto la Collezione Compasso d'Oro e i Premi alla Carriera, oltre che la messa a punto di incontri, workshop ed eventi, organizzati all'interno degli spazi del nuovo Museo. IED inoltre è membro di Piattaforma Sistema Formativo Moda (ne è vi-

cepresidente Alberico Guerzoni, direttore IED Milano), hub che dal 2008 riunisce Istituti di formazione, Scuole e Accademie italiane attive nel settore e promuove l'importante evento Fashion Graduate Italia, vetrina per i neodiplomati.

Tradizionale la presenza al Salone del Mobile e al Fuorisalone: nell'edizione 2022, IED presenta negli spazi di Base Milano Absolute Beginners, un progetto collettivo nato dal confronto di 150 studenti appartenenti a tutte le dodici sedi del Gruppo con dieci figure femminili espressione di un pensiero visionario. L'installazione - all'interno della mostra Exhibit nell'ambito di We Will Design - è il risultato di un progetto multidisciplinare che ha messo insieme studenti di corsi diversi per dare voce a un dialogo tra giovani designer debuttanti assoluti di oggi e dieci donne, vere e proprie absolute beginners.

Il rapporto costante con le aziende in dialogo con IED significa per gli studenti ave-

re accesso a un Career Service dedicato, che ogni anno organizza tra le altre cose i Job Future Days, settimana di incontri diretti con professionisti e mondo aziendale, per orientarsi tra i diversi sbocchi delle professioni creative e iniziare a farsi notare. Il tasso di placement dei diplomati IED si attesta sempre oltre l'80%.

IED, infine, si è dotato di un hub esplicitamente dedicato a promuovere e diffondere la cultura della sostenibilità, dentro e fuori la sua community. Un apposito Green Office nato come unità di cooperazione: studenti, docenti-professionisti e staff sono insieme protagonisti e promotori - sulla base della vision improntata al design thinking - di un cambiamento sostenibile possibile, del raggiungimento di una nuova consapevolezza. Protagonisti sono in particolare i green ambassador: studenti e studentesse da tutte le sedi IED Italia, portatori di valori da tradurre in pensiero e azione sui principi di sostenibilità ambientale, sociale ed economica.

Il primo biennio specialistico

Un design senza "confini". Se l'approccio multidisciplinare agli obiettivi progettuali è una costante in IED, in partenza per l'anno accademico 2022/23 un vero e proprio corso di studi che promuove la contaminazione tra approcci e discipline diverse. Il primo percorso biennale di IED è il Diploma Accademico di secondo livello in Transdisciplinary Design, un biennio di ricerca e sperimentazione che parte da un programma comune tra le sedi di Milano e Torino, progettato con intenzioni, approccio e filosofia condivisi e che si declina con due focus tematici: dalla mobilità urbana, tema più specifico per il corso di Torino, alla trasformazione urbana per la sede di Milano. Aperto a studenti provenienti da background diversi, dal design alle discipline umanistiche o scientifiche, il percorso di studi offre ai partecipanti importanti challenge di sperimentazione di nuove modalità di concepire e realizzare il rapporto tra design e società.



Uno dei laboratori di sartoria



Sala di Posa. Credit: Maurizio Costa

Modi innovativi per mostrare il talento

Prima che diventasse una delle parole più diffuse della contemporaneità tecnologica, il metaverso ha fatto la sua comparsa nel mondo IED: è successo, da fine 2020, con IED Amaze Project, progetto multi-piattaforma sviluppato con il digital art studio Streamcolors. Un ambiente virtuale in cui fare esperienza, tramite un avatar, dei migliori progetti di tesi in tutti gli ambiti disciplinari. IED Amaze Project è sia una app per iOS e Android sia un'esperienza site specific, da vivere in maniera immersiva attraverso visori Oculus, cabinato e una mostra interattiva. Anche il racconto delle migliori collezioni di tesi di Fashion Design ha iniziato ad andare oltre il concetto tradizionale di sfilata: lo scorso anno, queste hanno preso letteralmente vita indossando ai corpi dei performer di Accademia Katakò, in un dialogo tra moda e danza. Il risultato è il fashion film *PÓST IED Avant Défilé 2021*, video performance girata in sette luoghi milanesi della cultura e della condivisione, simbolo della ripartenza post pandemia.



Muovendosi nel mondo virtuale della mostra IED Amaze Project



Un outfit dalle collezioni graduate di Fashion Design 2021, ambientato nel video *PÓST IED Avant Défilé*, regia di Nicola Garzetti, alumnus e docente IED

Riconoscimenti: i successi dell'ultimo anno

Sono tanti i concorsi nazionali e internazionali cui IED partecipa con i suoi studenti. Tra questi, in ambito Moda, Francesco Saverio Matera ha trionfato tra oltre 400 candidature all'edizione 2021 di Woolmark Performance Challenge, competizione internazionale per applicazioni innovative della Lana Merino al mondo dello sport. Ha conquistato la giuria immaginando un capo che agisce come una seconda pelle per migliorare le prestazioni atletiche dello sportivo, che possa adattarsi al corpo in movimento e che si possa facilmente usare in tutti gli sport oltre che nella vita quotidiana.

Due proposte IED Milano sono tra le prime 5 selezionate per Re-bikeMi, concorso per progetti di upcycling promosso dall'associazione Giacimenti Urbani, in collaborazione con T12LAB. Partendo dalle componenti non più riutilizzabili delle biciclette dell'ampia flotta BikeMi, studenti e studentesse di Product Design stanno immaginando una nuova vita per queste componenti, con utilità e senso estetico. In short list le proposte Plug&Ride (Alessandro Ingravalle, Andrea Pomè ed Edoardo Gouffran) e Spesami (Jacopo Bragazzi, Lisa Zhang e Antonio Fabiano), che saranno esposte a Milano in occasione del Fuorisalone 2022.

Il corso di Design della Comunicazione delle sedi di Milano e Roma si è distinto ripetutamente negli ultimi anni in contesti di prestigio e rilievo internazionale, dagli Spot School Awards ai Clio Awards di New York, dai D&AD agli ADCI Awards (premio dell'Art Director Club). Particolarmente premiata la campagna #ihavethisability che punta a superare il tabù su sesso e disabilità, pensata per Durex da Giulia Teruzzi e Joshua Mancini.

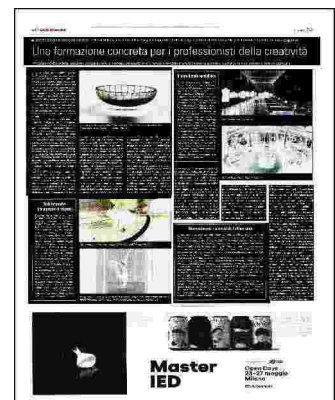

Professioni del mare

Borse di studio ai ragazzi di nautico e alberghiero

A pagina 3



Mare e occasioni di lavoro «Puntare sulla formazione»

Mondo della scuola e aziende al dibattito organizzato in piazzale Kennedy
La consegna delle borse di studio agli alunni del nautico e dell'alberghiero

LA SPEZIA

Avvicinare i giovani al mondo del lavoro e tenere sempre alto il livello della formazione. Obiettivi emersi nel corso della tavola rotonda 'Le professioni del mare, opportunità e formazione nella città del Miglio Blu', organizzato in piazzale Kennedy dal Circolo culturale Levante e dall'Associazione ex allievi istituto nautico 'Nazario Sauro. Al centro della giornata le tematiche legate alle professioni del mare, la formazione dei giovani e le opportunità offerte dalle realtà lavorative spezzine, con uno sguardo al Miglio Blu. Presenti all'incontro il sindaco Pierluigi Peracchini, Lorenzo Viviani (commissione agricoltura e Pesca Camera dei deputati), Roberto Peccenini dirigente dell'ufficio scolastico regionale, Pier Francesco Acquaviva,

group Hr Director del cantiere **Sanlorenzo**, Antonella Scrima presidente regionale Anpit (Associazione nazionale per industria e terziario), l'ammiraglio Eugenio La Maestra dall'associazione ex allievi del Nautico, Franco Bardelli segretario regionale Cisl e le rappresentanze degli istituti 'Sauro' e alberghiero 'Casini'. Nell'area dei dibattiti allestiti gli stand della Marina Militare e del Nautico.



Nel corso della giornata sono state consegnate le borse di studio destinate agli alunni più meritevoli del Nautico e dell'Alberghiero: il riconoscimento è andato a Mihal Cuni, Francesca Romeo, Andrea Nicotera, Luca Bugliani, Edoardo Formato e Nicole Montini, tutti contenti e un po' emozionati. Le borse di studio sono state offerte dall'Associazione spedizionieri del Porto della Spezia rappresentati Andrea Fontana (che l'hanno dedicata alla memoria di Gianni Iacoviello), Anpit, Cisl e associazione ex allievi Nautico. Nel dibattito i dirigenti scolastici hanno espresso la volontà di avvicinarsi sempre di più la scuola al mondo del lavoro. Le aziende, nei loro interventi hanno ribadito la necessità non di avere 'fuori classe' fra i dipendenti, ma persone con competenze, che sappiano portare la loro esperienza in un lavoro di squadra.

La manifestazione dal 28 maggio al 5 giugno all'Arsenale. D'Oria: «Con Genova siamo la grande vetrina del settore»

Salone nautico, svolta verso l'elettrico A Venezia l'evoluzione green della filiera

LA MANIFESTAZIONE

Nicola Brillo

L'Arsenale è pronto ad ospitare la terza edizione del Salone Nautico Venezia, in programma dal 28 maggio al 5 giugno. Venezia aprirà le sue porte alla nautica da diporto per confermarsi punto di riferimento per il mercato del Mediterraneo orientale. Uno dei temi del Salone è l'eco-sostenibilità e le tecnologie a basso impatto. Questa impostazione richiama il trend dell'evoluzione verso l'elettrico che sta toccando tutti i segmenti dell'industria nautica e del suo indotto: scafi, propulsioni, rimotorizzazioni, batterie, sistemi di ricarica, tecnologie foil, arredi, fotovoltaico, elettronica di assistenza a bordo, sport.

Presenti a Venezia complessivamente 200 espositori con 300 imbarcazioni e 250 in ac-

qua. I big italiani del settore hanno confermato la presenza. L'offerta espositiva veneziana include infatti oltre ad **Azimut**, **Benetti**, **Beneteau** e **Ferretti** Group, già presenti nella seconda edizione, quest'anno anche **Sanlorenzo** e **Sunseeker**. Tra le barche a motore da citare Absolute, Arcadia, Frauscher, Invictus, Pardo, Rizzardi, Sessa, tra quelle a vela Italia Yachts, Myilus, More e Pegasus. «Il Salone si inserisce in un progetto pluriennale voluto dall'amministrazione Brugnaro in collaborazione con la Marina Militare - commenta Fabrizio D'Oria, direttore operativo di Vela, che organizza per conto del Comune il Salone Nautico di Venezia -. Fin dalla prima edizione abbiamo una forte vocazione internazionale, con Genova siamo la grande vetrina della nautica italiana. Qui da noi è rappresentata tutta la filiera». Nel 2020 l'edizione non si è potuta realizzare, per ragioni sa-

nitarie, ora si punta ad aumentare sensibilmente i 30 mila visitatori della scorsa edizione. «Nonostante le difficoltà di viaggiare, lo scorso anno abbiamo avuto un pubblico internazionale - prosegue D'Oria - quest'anno con la ripresa dei voli a lungo raggio ci attendiamo una crescita. Questa edizione ha una durata lunga e abbiamo mantenuto il contingentamento degli ingressi. Una soluzione molto apprezzata da visitatori, ospiti ed espositori, per avere un costante flusso durante tutta la manifestazione. Il nostro obiettivo non è solo fare numeri, ma attirare persone interessate alla nautica a Venezia».

L'Arsenale è un ambiente unico, cuore pulsante della marineria della Serenissima, e gode di un bacino acqueo di 50 mila metri quadri, oltre 1000 metri lineari di pontili per circa 30 mila metri quadri di spazi espositivi esterni, e padiglioni coperti per circa 5 mi-

la metri quadri complessivi. Sarà anche l'occasione per vedere il bacino medio di carenaggio, restituito qualche mese fa al Comune di Venezia. «Con l'edizione 2021 abbiamo consolidato l'obiettivo che ci eravamo posti fin dall'inizio: riportare a casa l'Arte Navale e confermare Venezia regina dei mari - ha commentato il sindaco di Venezia Luigi Brugnaro -. Sarà un'edizione ricca e innovativa, piena di eccellenze e di passione. Una occasione in più per confermare la nostra città non solo come capitale del mare ma anche della sostenibilità e dell'innovazione».

Un intero padiglione sarà dedicato alla cantieristica veneziana, con gli artigiani di Confindustria e Cna che mostreranno la produzione di imbarcazioni tipiche veneziane. Il Salone vuole essere anche un'occasione per attrarre turisti: previsti biglietti scontati per La Biennale d'Arte e Musei civici veneziani. —

© RIPRODUZIONE RISERVATA



L'Arsenale di Venezia durante il Salone Nautico 2021. In alto a destra il passaggio delle Frece tricolori



Ritaglio stampa ad uso esclusivo del destinatario, non riproducibile.

Salone Nautico tra innovazione e sostenibilità Oltre 300 barche

Yacht e regate dal 28 maggio al 5 giugno

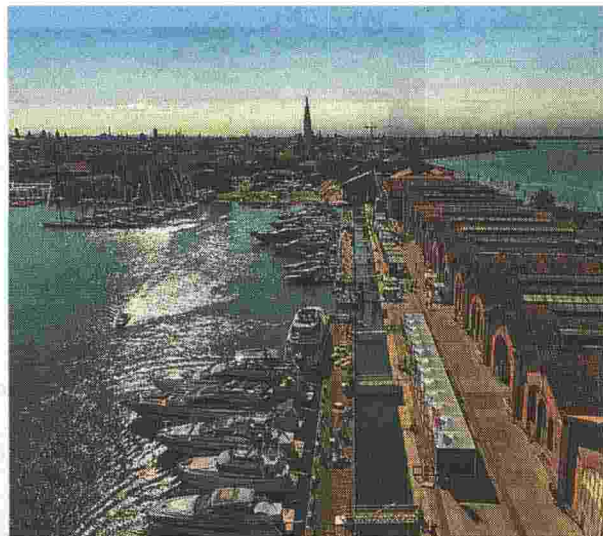

VENEZIA Più barche, più espositori, più spazi. E ancora più attenzione alle propulsioni alternative. Alla sua terza edizione, il Salone nautico di Venezia si allarga e si ribattezza «laboratorio di sostenibilità», in simbiosi con la candidatura della città proprio a capitale mondiale della sostenibilità. Ancora una volta nei bacini e nelle tesse dell'Arsenale, sua collocazione naturale, il salone prenderà il via il 28 maggio e chiuderà il 5 giugno, come l'anno scorso saranno nove giorni nel segno degli yacht superlusso, ma anche delle imbarcazioni tradizionali veneziane, delle navi militare e degli scafi da lavoro, vero accento lagunare in mezzo alla cantieristica internazionale, visto che idroambulanzze, vaporette, chiatte da trasporto rifiuti e mezzi acquei di pronto intervento non sono certo comuni nel resto del mondo, neppure lungo le coste.

Un tema, questo, che lo stesso sindaco Luigi Brugnaro ha sottolineato a più riprese nel corso della presentazione della manifestazione: «Vene-

zia è il palcoscenico migliore perché sa unire la tradizione ai temi della modernità. La città potrà rinascere se rifunzionalizziamo i suoi luoghi, la cosa più complicata è costruire funzioni e mantenerle qui. Venire al salone per i clienti della nautica significa scoprire che l'Adriatico è il mare più sicuro al mondo. Sarà un Salone di ricerca tecnologica, di innovazione, di sperimentazione, di design e cultura della nautica, un settore in cui l'Italia primeggia». Come negli anni scorsi si sfrutteranno i 50 mila metri quadrati di bacino per installare oltre mille metri di pontili, a cui si affiancheranno 30 mila metri quadrati di spazi espositivi esterni. Merito anche della collaborazione della Marina militare, che ha messo a disposizione i suoi spazi e partecipa con le sue eccellenze. Le grandi tesse — dove nascevano le galee — accoglieranno il meglio del design e dell'arredo nautico, esposizioni artistiche e la cantieristica artigianale veneziana per altri cinquemila metri quadrati.

I numeri, come detto, sono in crescita: «Quello delle imbarcazioni passa da 240 a trecento (di cui 240 in acqua) per una lunghezza totale di 2,7 chilometri — spiega il direttore commerciale Alberto Bozzo —. Il 98 per cento degli espositori dell'edizione del 2021 ha riconfermato la propria presenza, quest'anno in tutto saranno duecento». Tra di loro continua a essere presente **Ferretti Group**, con le sue ammiraglie ma anche con qualche novità assoluta: «Il salone rappresenta il made in Italy e sono preoccupato perché il prossimo anno ci sarà battaglia per i posti, visto che dal Libano a Venezia è l'unico salone del Mediterraneo — ha detto il ceo Alberto Galassi — Venezia offre logistica, la Biennale, i musei e la sua ospitalità, questo fa la differenza. Il privilegio di esserci è nostro: inviteremo i nostri clienti a vedere le barche più belle del mondo nella città più bella del mondo». Le stesse considerazioni arrivano dalla «concorrenza», da Massimo Perotti di **Sanlorenzo**,

per la prima volta all'Arsenale: «Siamo felici di partecipare, era necessario un salone sul mercato orientale. **Sanlorenzo** si concentrerà sempre più su Venezia: nella nautica l'Italia è leader mondiale e questo deve diventare la fiera dei super yacht e delle navi da diporto, di cui costruisce il nostro Paese già realizza ogni anno 550 navi su un totale globale di 1024». E dall'Inghilterra arriva a fianco dei cantieri italiani **Sunseeker**, una presenza che apre la manifestazione veneziana al respiro internazionale. Il tema orizzontale sarà la sostenibilità e, come ha spiegato il direttore operativo di Vela, Fabrizio D'Oria, si ritroverà nei diversi convegni che ogni giorno animeranno la manifestazione: una trentina di appuntamenti che indagheranno i diversi temi legati all'andar per mare in maniera sostenibile. Poi ci saranno le 36 imbarcazioni elettriche esposte, di ogni tipo e nei nove giorni dell'evento regate e trofei dove spiccano manifestazioni motonautiche con l'arrivo della Pavia-Venezia.

Giacomo Costa

© RIPRODUZIONE RISERVATA



Il sindaco Brugnaro
La città potrà rinascere se diamo nuove funzioni ai luoghi. E la cosa più difficile è mantenerle

All'Arsenale
A fine maggio si svolgerà all'Arsenale la terza edizione del Salone Nautico di Venezia con oltre trecento imbarcazioni

L'evento

● Dal 28 maggio al 5 giugno ci sarà la terza edizione del Salone nautico di Venezia

● Si svolgerà all'Arsenale, ci saranno oltre mille metri lineari di pontili e 30 mila spazi espositivi interni. Le grandi tesse accoglieranno il meglio del design, dell'arredo nautico e della cantieristica artigianale

ARSENALE - Terza edizione del Salone Nautico dal 28 maggio al 5 giugno, dedicata all'ecosostenibilità e alla tecnologia a basso impatto

Salone Nautico e Venezia a tutto "green"

Brugnaro: «Qui tradizione e futuro sono di casa: la nostra città è capitale del mare, della sostenibilità e dell'innovazione». Spazi espositivi aumentati, con due chilometri e mezzo di barche in mostra

Venezia capitale del mare: torna il Salone Nautico, ospitato all'Arsenale dal 28 maggio al 5 giugno.

Dopo i 30mila visitatori registrati lo scorso anno, con questa terza edizione - che vede aumentati gli espositori e gli spazi - il Salone si conferma il riferimento più naturale per il mercato del Mediterraneo orientale, quello che insiste

sulla lunga rotta che da Venezia porta a Istanbul passando per la Croazia, il Montenegro, la Grecia, la Turchia.

Lo conferma il sindaco Luigi Brugnaro: «Con l'edizione 2021 del Salone Nautico abbiamo consolidato l'obiettivo che ci eravamo posti fin dall'inizio: riportare a casa l'Arte Navale e confermare Venezia regina dei mari. Con

quello stesso spirito siamo pronti a tornare ad aprire le porte dell'Arsenale continuando ad offrire uno spettacolo ineguagliabile. Una terza edizione del Salone ricca e innovativa, piena di eccellenze e di passione. Una occasione in più per confermare la nostra città non solo come capitale del mare, ma anche della sostenibilità e dell'innovazione. A Venezia tradizione e futuro sono di casa e questo lo potranno constatare anche tutti coloro che verranno a visitare l'edizione 2022 del Salone Nautico».

Grazie alla collaborazione con la Marina Militare di Venezia, gli spazi disponibili all'Arsenale contano un bacino acqueo di 50.000 mq, oltre 1000 metri lineari di pontili per circa 30.000 mq di spazi espositivi esterni, e padiglioni coperti per circa 5.000 mq complessivi. Saranno allestiti nuovi pontili, per rispondere alle esigenze di un numero crescente di espositori: in questo modo la lunghezza complessiva delle barche esposte sarà superiore a due chilometri e mezzo. È prevista anche una ridistribuzione degli stand e delle attività all'interno delle Tasse, per rendere ancor più agevole la visita.

L'offerta espositiva include i grandi gruppi del settore, che

hanno tutti confermato la loro presenza: oltre ad **Azimut Benetti**, **Beneteau** e **Ferretti Group**, già presenti nella seconda edizione, ci sarà il debutto di **Sanlorenzo** e **Sunseeker**. Tra le barche a motore da citare **Absolute**, **Arcadia**, **Frauscher**, **Invictus**, **Pardo**, **Rizzardi**, **Sessa**, tra quelle a vela **Italia Yachts**, **Mylius**, **More** e **Pegasus**.

Ecosostenibilità e tecnologie a basso impatto saranno il filo conduttore di questo Salone Nautico, così come lo sono state nell'edizione precedente: il meglio della produzione italiana e internazionale offrirà al pubblico le proprie evoluzioni green. Questa impostazione ricalca il trend dell'evoluzione verso l'elettrico che sta toccando tutti i segmenti dell'industria nautica e del suo indotto: scafi, propulsioni, rimotorizzazioni, batterie, sistemi di ricarica, tecnologie foil, arredi, fotovoltaico, elettronica di assistenza a bordo, sport.

Tra le iniziative, il Bando di concorso lanciato dalla Fondazione Musei Civici Venezia Muve, in collaborazione con il Comune di Venezia e Vela Spa, per progetti di imbarcazioni da lavoro o da diporto caratterizzate da elevata efficienza energetica e ridotto impatto ambientale. (**S.S.L.**)



Una foto della precedente edizione del Salone Nautico, che quest'anno si svolgerà all'Arsenale dal 28 maggio al 5 giugno



Il top della cantieristica per rilanciare Venezia: «Noi al vertice del mondo»

► Da **Ferretti** a **Sanlorenzo**, passando per **Azimut-Benetti**
Metà della produzione mondiale over 25 metri si fa in Italia

I GRANDI NOMI

VENEZIA I grandi nomi della cantieristica mondiale saranno al Salone nautico di Venezia. È infatti confermata la presenza di **Ferretti Group**, che come ha reso noto il Ceo Alberto Galassi: «Siamo qui per esporre le barche più belle del mondo nella città più bella del mondo. Siamo contenti di vedere aziende come **Sanlorenzo** perché siamo il meglio del Made in Italy». Il manager del gruppo che presenterà Wallypower 58 e il più piccolo 43X, a fianco a una delle ammiraglie, il Custom Line 106 da 32 metri, ha poi offerto una battuta che esemplifica il percorso intrapreso dal Salone nautico: «Sono però preoccupato perché l'anno prossimo ci sarà battaglia per i posti». A questo si aggiunge il legame con l'altro Salone, quello di Genova: «Non crea competitività, semmai toglie vetrina alla Costa Azzurra. Questo è uno spazio ridotto, una boutique, un privilegio. Il successo era un'equazione banale, una formula che non può che avere successo».

LE NOVITÀ

Ad accompagnare il meglio della nautica italiana è anche **Sanlorenzo**, che porterà il 32 metri SL106: «La logistica non ci aiuta perché dobbiamo fare il giro intorno all'Italia (il cantiere è di La Spezia), ma era importante per la rilevanza di Venezia. Abbiamo deciso di ampliare la nostra presenza su Venezia dopo il Padiglione Italia alla Biennale», ha spiegato Massimo Perotti, Ceo del gruppo. Il riferimento dell'azienda si è detto d'accordo con il collega: «Non ci sovrapponiamo a Genova, un salone sul mercato orientale era necessario. Il mio messaggio è rivolto al mondo della nautica. Siamo leader nel mondo, su 1024 navi da dipor-

to oltre i 24 metri, l'Italia ne produce 550. Siamo i tedeschi della nautica: come loro lo sono sulle auto, noi lo siamo in questo settore. Venezia ha spazi e struttura per rappresentare la storia, è giusto che i clienti del mondo possano venire qui». Per **Azimut-Benetti**, che mostrerà la Magellano 66 e la 25 metri nella versione timeless, è stato il responsabile marketing Francesco Boromei a intervenire in rappresentanza dell'azienda: «Il prestigio del Salone è giustificato da una cornice bellissima come l'Arsenale. Siamo presenti dalla seconda edizione, la collocazione geografica, temporale e la capacità di attirare pubblico internazionale sono i tre motivi che ci hanno fatto investire di più quest'anno». Il mondo della nautica sarà però presente in più sfaccettature e in diverse modali-

tà. Ci sarà ad esempio **Sunseeker**, dall'Inghilterra: «Saremo presenti con barche molto rappresentative del nostro core business come il 65 sport yacht e il 68 Manhattan», ha spiegato il Ceo Andrea Frabetti.

PER GLI APPASSIONATI

Le curiosità degli appassionati potranno trovare soddisfazione anche in imbarcazioni come Anvera 58, Monachus 70, Absolute 56 Fly, Sessa C3X e il tender Falcon. Tra le barche a vela invece Beneteau, More, Lagoon 50 e Wauquiez. Inoltre, tra gli operatori del settore ci saranno Yamaha, Huracan, Torqeedo, e ancora il cantiere svedese Candela. Non mancheranno anche aziende che ruotano attorno alla creazione di yacht, come Garmin, Raymarine e Navico (cartografia e autopilottaggio), piuttosto che Helly Hansen (abbigliamento). Dal settore dell'auto, in particolare la Formula E, è stato Alejandro Agal a confermare la presenza di un prototipo: «Molto simile alla barca finale». L'imprenditore «sogna» di correre un campionato anche a Venezia: «Stiamo facendo le prime chiacchiere». (T.Bor.)

© RIPRODUZIONE RISERVATA

CI SARANNO ANCHE
AZIENDE CHE RUOTANO
ATTORNO ALLA
REALIZZAZIONE DEGLI
YACHT E ANCHE DI
ABBIGLIAMENTO

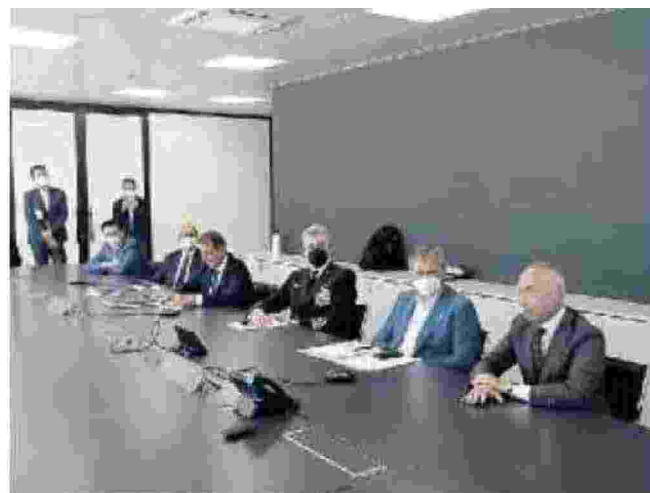

LA PRESENTAZIONE Produttori e organizzatori in conferenza stampa

Ritaglio stampa ad uso esclusivo del destinatario, non riproducibile.

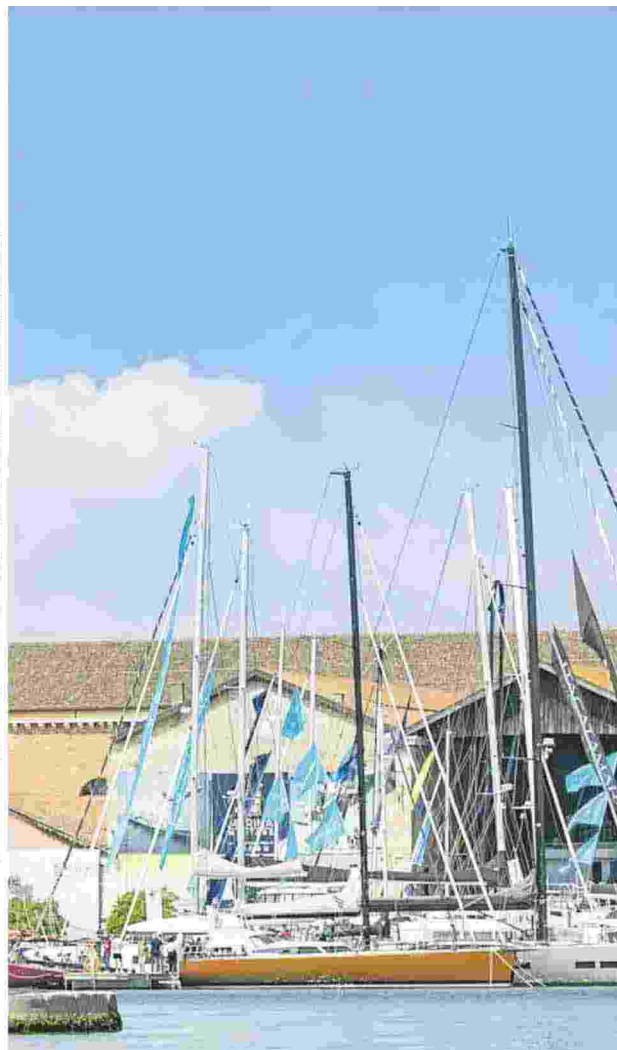

Un'immagine della scorsa edizione del Salone Nautico

Salone Nautico, numeri record Grandi yacht e motori elettrici

Non vuol fare concorrenza a Genova. Ma il Salone Nautico di Venezia presenta numeri da record, in continua crescita. Con l'ambizione di diventare la rassegna più importante del Mediterraneo orientale. Tutto pronto per l'edizione 2022, che si aprirà all'Arsenale il 28 maggio. VITUCCI / PAGINA 16



Ritaglio stampa ad uso esclusivo del destinatario, non riproducibile.

LA PRESENTAZIONE DELL'EVENTO

Il via all'Arsenale dell'edizione record Trecento barche che sono capolavori

Dal 28 maggio al 5 giugno yacht, tender e motori elettrici
Tra i marchi presenti **Ferretti, Azimut e Sanlorenzo**

Alberto Vitucci

Non vuol fare concorrenza a Genova. Semmai alla Costa Azzurra. Ma il Salone Nautico di Venezia, giunto alla terza edizione, presenta numeri da record, in continua crescita. Con l'ambizione di diventare la rassegna più importante del Mediterraneo orientale. Tutto pronto per l'edizione 2022 del Salone, che si aprirà all'Arsenale il 28 maggio. Nove giorni di esposizione, fino al 5 giugno, per il meglio della produzione nautica nazionale. «Su 1.024 grandi yacht e navi da diporto più della metà, 550, sono prodotti in Italia», ricorda il Ceo di **Sanlorenzo** yacht Massimo Perotti.

LE BARCHE DI LUSSO

L'Italia è dunque il leader in contrasto al mondo della produzione di barche di lusso sopra i 24 metri. Gioielli che saranno esposti a Venezia a partire da sabato prossimo. Un evento su cui il sindaco Luigi Brugnaro punta molto. «Un Salone che punta a esporre il meglio della nostra ricerca e dell'innovazione», ha detto ieri alla presentazio-

ne, «Venezia può accogliere qui il popolo del mare, venite a visitarla, sarete i benvenuti se la rispettate. Questo è turismo di qualità che crea lavoro. Ricchezza chiama ricchezza, come la bellezza». All'Arsenale ci sarà il meglio della produzione nautica italiana. Il gruppo **Ferretti**, con le sue barche da record. «Venezia fa la differenza», dice il Ceo Alberto Galassi, «esporremo le barche più belle del mondo nella città più bella del mondo».

GLI ESPOSITORI

Gli espositori in continua crescita. Sono oltre duecento, con 300 barche, di cui 240 in acqua. Di queste, 60 sono di lunghezza superiore ai 15 metri. Saranno ormeggiate e visitabili nel lungo pontile all'interno della Darsena Grande. «Il 98% degli espositori del 2021 ha confermato la presenza», dice il direttore del Salone Alberto Bozzo, «ma se n'è aggiunto un 25%. Le barche messe in fila che nel 2021 arrivavano a un chilometro e 900 metri, adesso raggiungono i 2 chilometri e 700». Per la prima volta disponibile anche il Bacino Me-

di di carenaggio dentro l'Arsenale, restituito dal Consorzio Venezia Nuova al Comune, che ne è proprietario. Si potranno ammirare barche elettriche e ibride, e nelle Tese dell'Arsenale anche il design legato alla nautica e i prodotti della cantieristica locale, le tecnologia d'avanguardia. Il settore della nautica è in grande espansione, fatturato aumentato del 49% nell'ultimo, segno tangibile della ripresa e delle possibilità offerte dall'economia marittima. Un Salone reso possibile anche dalla collaborazione della Marina militare.

I MOTORI ELETTRICI

«Abbiamo aperto i nostri spazi», dice l'ammiraglio Andrea Romani, direttore dell'Istituto di Studi militari marittimi. Ci saranno anche le navi Procida, Tedeschi e comandante Foscari, sarà aperto il Museo navale con accesso al sommergibile Dandolo e la sala didattica nel bunker. Percorsi all'interno dell'Arsenale e manifestazioni nel piazzale della Campanella. «Il Salone sarà aperto ogni giorno dalle 10 alle 20,30», spiega il direttore di Vela, Fabrizio

D'Oria, organizzatore dell'evento, «con aperture serali nell'ultimo week end. Un Salone aperto alle famiglie». Ci saranno anche i settori per la voga veneta e le dimostrazioni della Vela al Terzo. Brugnaro ringrazia i lavoratori del Comune che «hanno lavorato senza guardare l'orologio», le 300 persone dello staff di Vela, gli sponsor, la Marina e le aziende. Aspettative alte, di sfondare il record dello scorso anno.

I MARCHI

Tra i marchi presenti alla rassegna le ammiraglie della **Ferretti, Azimut** (con il Magellano 25), **Absolute**. E poi **Sanlorenzo**, Monaco, Rizzardi, Sirena, Arcadia, Pardo. Ma anche i gommoni, le barche da diporto e i motori elettrici di ultima generazione, i tender, le barche d'altura. «Non sono prototipi, ma barche già in produzione», dice Bozzo. «Il sogno è che il turismo di qualità venga a visitare la città dal mare», dice Brugnaro, «magari lasci qua la barca vecchia e se ne vada con quella nuova. La nostra è una città di pace e diplomazia, come sempre nella sua storia». Il biglietto, acquistabile online, costa 15 euro. —

© RIPRODUZIONE RISERVATA

Satec di Confindustria a Viareggio

La filiera degli yacht resiste al ciclone Russia Toscana e Liguria studiano un mega distretto

di Maurizio Bogni

L'obiettivo è saldare la costa e pezzi dell'entroterra di Toscana e Liguria in un unico distretto della nautica, il più prestigioso del mondo, che vale oggi oltre la metà, il 53%, dei quasi sei miliardi di fatturato del settore in Italia (record dal 2007-2008) e un terzo degli addetti della cantieristica nautica del Paese. Si darebbero così comuni infrastrutture, strumenti di gestione amministrativa e di sostegno economico, a quello che di fatto è già un asse esistente, come racconta la particolarità che i primi brand del mondo dei mega yacht hanno stabilimenti nell'una e nell'altra regione (da Sanlorenzo ad Azimut Benetti), mentre a "capitale misto" tosco-ligure sono ambiziose newco, come il neonato Pim, il cantiere di costruzione, demolizione e refit di Piombino, joint-venture tra i livornesi del gruppo fratelli Neri e i genovesi San Giorgio del Porto. «Pensiamo, per cominciare, a sostegni e iniziative congiunte a vantaggio di quel continuum territoriale di eccellenze e qualità della nautica che lega Toscana e Liguria», spiega a Repubblica il governatore della Toscana Eugenio Giani. «Il primo passo sarà un protocollo d'intesa, attualmente allo studio, tra la Toscana e la Liguria che fa leva sugli ottimi rapporti con il governatore della Liguria Giovanni Toti», uno che l'asse Liguria-Toscana lo ha nel dna, essendo nato a Viareggio, cresciuto a Marina di Massa e residente da oltre

20 anni a Bocca di Magra.

«Solo rinviato di qualche giorno l'approfondimento dei temi dell'intesa», dice Giani che ha dovuto rinunciare all'incontro con Toti fissato a Satec 2022, la convention di Confindustria Nautica che si è svolta a Viareggio lo scorso fine settimana. Toti, che a Satec ha invece partecipato, ha rilanciato l'idea della collaborazione tra le due Regioni: «Il nostro compito - ha detto - è sviluppare ulteriormente le sinergie sul "Miglio Blu" che va da La Spezia a Viareggio e che sta vivendo una stagione di ulteriore crescita».

Al meeting annuale degli associati, il presidente di Confindustria Nautica Saverio Cecchi - anche lui toscano con forti legami in Liguria - ha portato risultati e prospettive eccellenti per il settore. «Nel 2021 la crescita della nautica è stata reattiva e solida - ha detto Cecchi - con positive prospettive anche per l'anno in corso. E non è poco dati gli scenari che stiamo attraversando».

Tassi di esportazione dell'86%, Confindustria Nautica sostiene che «la nautica da diporto esprime tra i moltiplicatori più elevati tra le economie del mare, è un comparto tra



▲ Saverio Cecchi il presidente di Confindustria Nautica, da sinistra, con i "Pionieri" Andrea Gasparri, Pietro Cesana e Achille Fortunato

primi per redistribuzione della ricchezza: per ogni addetto impiegato nella cantieristica se ne attivano quasi altri dieci nella filiera e per ogni euro investito se ne attivano sette». E al momento la guerra in Ucraina e le sanzioni imposte alla Russia e ai suoi oligarchi - che si stima siano acquirenti di uno yacht su tre di quelli realizzati nel distretto di Viareggio - sembrano aver avuto un impatto sopportabile. Per il 60% delle aziende della nautica che hanno risposto ad un sondaggio dell'Ufficio studi di Confindustria Nautica, le sanzioni europee alla Russia non hanno avuto impatto sugli ordini. Anche se per il 32% del campione l'impatto c'è stato, seppure «poco significativo» e per l'8% degli intervistati è stato «significativo». L'indagine ha anche analizzato i ritardi nella consegna delle materie prime dai fornitori, gravi nel 2021, leggermente migliorati nei primi mesi 2022. Tempi di attesa che comportano una programmazione più stringente degli ordini di materie prime e componenti. Per il 92% del campione, infine, molti fornitori hanno aumentato i listini rispetto all'anno precedente.



I numeri
Affari in crescita

6 mld

Il fatturato
Il giro d'affari della nautica è cresciuto nel 2021 ed è atteso in ulteriore crescita nel corso di quest'anno

53%

La quota tosco-ligure
Insieme la nautica toscana e quella ligure valgono più della metà dei ricavi nazionali e un terzo degli addetti del settore



I mille campioni del made in Italy

«Imprese e lavoro per la crescita»

Colao: il Paese può farcela se innova. Cairo: accelerare sul Pnrr per spingere lo sviluppo

di **Andrea Bonafede**
e **Francesca Gambarini**

Un Paese competitivo che promuove il lavoro, che si sviluppa nel solco del Pnrr, cura il capitale umano, forma nuove competenze, porta a termine la digitalizzazione e «ricuce» le filiere. È l'Italia che chiedono i Champions, le mille aziende più performanti del Paese, per continuare a crescere, non solo a livello dimensionale, ma anche, e soprattutto, qualitativo. La fotografia è stata scattata durante la quinta edizione de *L'Italia genera futuro*, l'evento dedicato alle eccellenze del made in Italy, organizzato da L'Economia e ItalyPost ieri in Borsa a Milano, di nuovo in presenza dopo due anni di stop per la pandemia. Protagoniste le aziende e le loro ricette per navigare in mezzo alle crisi, da Lehman al Covid alla guerra. Pochi, o quasi zero, debiti. Investimenti, acquisizioni, cura del capitale umano, sostenibilità non solo nei bilanci. Risultato: nel 2021 redditività industriale al 18% e ritorno sul capitale del 14%, ricavi per 90 miliardi.

«Questi Campioni sono un'imprenditoria leader a livello globale, segnale di fiducia per la nostra economia a cui portano un'energia unica», ha detto Fabrizio Testa, ceo di Borsa Italiana, aprendo la gior-

nata con il vice direttore del *Corriere* Daniele Manca. Se è vero che la crescita di un Paese si vede (anche) dallo stato di salute del suo tessuto imprenditoriale, «la missione del Pnrr oggi dovrebbe essere quella di non ostacolare il mercato del lavoro, renderlo flessibile e in grado di creare le competenze adeguate — ha detto il direttore del *Corriere* Luciano Fontana —. Un Paese per crescere ha bisogno di una normalità eccellente, di cui queste aziende sono un esempio».

Concorda il ministro per l'Innovazione tecnologica Vittorio Colao che ha rimarcato come «il governo lavora per mettere il Paese in condizione di avere più di questi Champions. Rispetto al Pnrr, sicuramente qualche cosa non riusciremo a farla, ma guardiamo a quello che stiamo riuscendo a fare. Siamo in linea sia sulle reti che sulla digitalizzazione, con una buona risposta da parte del mondo privato. L'Italia ce la può fare se innova investe e assume».

Tenere il passo, in questo momento complesso ma allo stesso tempo fecondo, è essenziale secondo Urbano Cairo, presidente e amministratore delegato di Rcs Media Group. «Importante è fare velocemente il Pnrr, se non si fanno tutte le assegnazioni en-

tro l'anno diventa un problema avere quei finanziamenti importanti che dovrebbero dare una grande spinta per la crescita futura». Crescita che queste aziende Champions hanno interpretato alla perfezione: «La nostra industria, come mostrano i risultati della ricerca, ha avuto la migliore capacità di reazione in Europa, ed è un'avanguardia che cresce perché continua a investire». Poi, ha aggiunto, c'è il tema del cuneo fiscale che «in Italia è al 46% quando negli Usa è al 29%. Dobbiamo cercare di fare qualcosa».

Sul Pnrr è tornato anche Pietro Salini, ceo Webuild. Spiega l'imprenditore: «L'Italia sta vivendo un momento unico. Anche se manca un progetto-Paese complessivo. Le risorse che abbiamo possono garantire una ripresa strutturale del settore con tutta la filiera, rappresentata da Pmi che possono trarre vantaggio da partnership con un capofila di grandi dimensioni. È necessario però accelerare la messa a gara dei 14 miliardi di progetti inclusi nel Pnrr, da contrattualizzare entro dicembre».

All'idea della partnership si è agganciato il rettore dell'università Bocconi Gianmario Verona, che sottolinea «Siamo in un'economia della conoscenza, i talenti si dirigono dove ci

sono incentivi, dove c'è innovazione. Il Pnrr spinge a collaborare per innovare e raggiungere gli obiettivi, in un'ottica non solo di *open innovation* ma di *coopetition*, una cooperazione tra aziende concorrenti».

Investimenti e innovazione sono chiave per crescere anche per Giampiero Maioli, responsabile del Crédit Agricole in Italia. La banca francese ha investito 12 miliardi sul Paese. «L'Italia va riscoperta per il suo sistema produttivo — ha detto Maioli —. Con la guerra in Ucraina non è più solo un problema di materie prime e forniture, cambia la visione geopolitica. Noi stiamo rivendendo la nostra politica di investimenti internazionali, la stessa cosa penso stiano facendo le imprese: c'è l'opportunità per reimportare produzioni di qualità».

«Le sfide si vincono se si hanno a bordo le persone giuste», ha poi ribadito Mario Corti, *senior partner* di Kpmg in Italia. Fondamentale resta la questione ambientale. «Entro il 2030 il costo della CO2 peserà tra il 20-25% del margine operativo — dice Giovanni Brianza, ceo di Edison Next — questo può mettere a rischio 340 mila posti di lavoro. Intervenire è una necessità di breve termine».

© RIPRODUZIONE RISERVATA

In sala

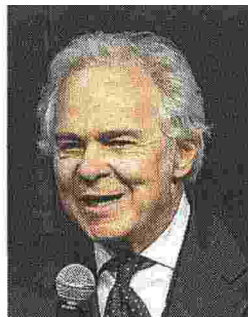

I volti

Da sinistra, Pietro Salini, Webuild, e Giampiero Maioli, Crédit Agricole

Dall'alto:
Giovanni Galeotti (Proraso);
Enrica Acuto Jacobacci (Jacobacci& Partners);
Antonello Marcucci (Umbra Group)

Le aziende



In alto il ministro Vittorio Colao. A destra, in alto, l'editore di Rcs Urbano Cairo. Sotto, da sinistra, Gianmario Verona (Bocconi) e Fabrizio Testa (Borsa Italiana)

Cosmesi

Istituto Ganassini
«La ricetta per crescere? L'innovazione»

Come si fa a essere un punto di riferimento nel proprio settore da oltre 80 anni? La risposta l'ha fornita Anna Maria Ganassini (in foto), vicepresidente di Istituto Ganassini, azienda attiva nel settore farmaceutico e della



dermocosmesi. «La ricetta è l'innovazione — dice —. La Vitamindermina è del 1938, ma è ancora uno dei nostri cavalli di battaglia perché dietro c'è studio».

Questa costante ricerca riguarda anche nuove linee:

«Nel post Covid diverse persone hanno iniziato a soffrire di acne da mascherina e noi abbiamo ideato un prodotto per curarla, che sta facendo registrare risultati importanti».

Andrea Bonafede

Nautica

Sanlorenzo Yacht:
«In 18 anni abbiamo decuplicato il fatturato»

In 18 anni il fatturato di Sanlorenzo Yacht è più che decuplicato, e «l'anno prossimo potremmo superare i 700 milioni di euro — rivela l'ad, Massimo Perotti (in foto) —. Nel 2004 l'azienda ne fatturava 42 e costruiva 6-7 barche



su misura all'anno. Il segreto è stato innovare, aumentando la capacità di produzione e allargando i mercati, senza dimenticare la sua tradizione artigiana».

Oggi l'azienda produce circa 70

barche all'anno grazie a un modello di supporto e collaborazione con le filiere produttive: «Un modo di fare impresa italiano e che all'estero hanno tentato di copiare, ma senza successo», conclude Perotti.

A. Bo.

© RIPRODUZIONE RISERVATA

Farmaceutica

Il gruppo Olon
«Agli atenei chiediamo: create più competenze»

Se Olon, impresa attiva nel settore dei principi farmaceutici, è riuscita nel corso degli anni a far tornare in attivo diverse aziende che ha acquistato e che stavano per chiudere, è solo per un motivo:



«Abbiamo sempre lavorato su innovazione e tecnologia per mettere a terra le novità della ricerca», spiega Roberta Pizzocarò (in foto), presidente della multinazionale.

Presente anche negli Stati Uniti,

l'azienda punta molto sull'Italia, «ma alle università chiediamo una cosa importante: creare ancora più competenze, perché oggi tra aziende concorrenti ci sfidiamo per attrarre i talenti», dice Pizzocarò.

A. Bo.

© RIPRODUZIONE RISERVATA

Caffè

La strategia di Illycaffè
«Puntiamo alla Borsa, nuovo piano industriale»

La conduzione familiare è un tratto distintivo dei Champions italiani, ma ci sono aziende che per essere più presenti sui mercati hanno aperto a manager esterni. Illycaffè, per esempio, ha deciso di seguire questa strada.



Oggi sulla poltrona di ad siede Cristina Scocchia (in foto) dal gennaio 2022.

«Aprire il management non è necessario, ma può essere molto utile a un'azienda che vuole essere più competitiva», commenta la ceo.

Un investimento che ha un obiettivo preciso: «Puntiamo a quotarci in Borsa, infatti stiamo lavorando a un piano industriale che apra a una nuova fase espansiva», conclude Scocchia.

A. Bo.

© RIPRODUZIONE RISERVATA



Ritaglio stampa ad uso esclusivo del destinatario, non riproducibile.

Polo Marconi Premi Rotaract per i laureati

Si terrà giovedì, a partire dalle 18.30, nella sala convegni dell'Nh Hotel, la cerimonia di premiazione del concorso indetto dal Rotaract club in collaborazione con Rotary Club La Spezia, Sanlorenzo a e Unige sul tema della sostenibilità ambientale, con sei riconoscimenti da destinare ai laureati del polo Marconi del valore di mille euro. Vedrà la partecipazione di Cesare Perotti, del sindaco Pierluigi Peracchini, di Genziana Giacomelli, Oscar Teja, Egidio Di Spigna, Erika Perini e Andrea Ratti.



INAUGURATO IL LAVORO DELLA SCULTRICE MILANESE SABRINA D'ALESSANDRO

Redamare: nuova opera d'arte in passeggiata Morin «Un messaggio diretto verso l'orizzonte e l'ascolto»

LA SPEZIA

Da martedì pomeriggio sul lungomare della passeggiata Morin, l'artista milanese Sabrina D'Alessandro ha consegnato alla città un'opera d'arte pubblica. Si tratta di "Redamare", realizzata in acciaio corten e posta fra due antichi cannoni d'avancarica.

«La collocazione, accoglie chi arriva e chi parte dal mare con un messaggio semplice e potente - spiega l'artista - "Re-

damare" è una parola antica, rimasta invariata dal latino che significa amore reciproco e corrisposto, per cui si ama e si è redamati. Il posizionamento di questa parola tra due cannoni che hanno ormai perso la loro funzione originaria, ne amplifica il senso. L'arma non si limita a essere innocua, diventa piattaforma per lanciare un messaggio verso l'orizzonte. Senza amare non si può essere redamati - aggiunge - e redamare ha che fare con l'apertu-



L'opera di D'Alessandro

ra, l'ascolto, contiene il miracolo della reciprocità. Un sentimento raro che ha bisogno di tornare a espandersi. Occorre mettere parole nei nostri cannoni». Realizzazione e installazione, si devono al supporto di **Sanlorenzo** già main sponsor del padiglione Italia alla Biennale Arte 2022 di Venezia, azienda la cui produzione nautica forte del connubio fra progettazione, arte e design. —

A.G.P.



Redamare posata alla Morin «C'è bisogno di reciprocità»

L'artista Sabrina D'Alessandro spiega i motivi ispiratori alla base dell'opera

LA SPEZIA

La parola 'redamare' realizzata in acciaio corten e posta fra due antichi cannoni d'avancarica sulla passeggiata Morin. Sabrina D'Alessandro, che ha da poco concluso un'importante esperienza espositiva al Camec, ha consegnato alla città un'opera d'arte pubblica che prende il titolo da quella parola antica. E intanto sui social, al di là degli apprezzamenti e delle critiche legate all'opera in sé e ai materiali utilizzati, da molti viene biasimato dove quell'opera d'arte è stata posizionata. L'artista milanese ha fondato l'Urps (Ufficio resurrezione parole smarrite), con lo scopo di ricercare parole poco o per nulla usate e di riportarle all'attenzione del pubblico trasformate in opere d'arte visiva e performativa, libri e progetti editoriali. Tra queste parole c'è 'redamare', prediletta voce

verbale riscoperta e declinata in diverse forme dalla stessa artista. La realizzazione e installazione di Redamare si devono al supporto di **Sanlorenzo**, già main sponsor del padiglione Italia alla Biennale 2022 di Venezia. Le opere di Sabrina D'Alessandro, cui l'Enciclopedia Treccani ha dedicato negli anni diversi approfondimenti, sono state esposte in Italia e all'estero. Così il pluriennale lavoro di ricerca e divulgazione dell'artista lombarda ha creato un nuovo connubio tra arte e lessicografia, contribuendo in modo sostanziale a ispirare l'interesse per il tema

LE PERPLESSITÀ

Sui social network accanto ai messaggi di apprezzamento anche critiche sulla location

delle parole rare o in via di estinzione, oggi sempre più diffuso in ambito accademico, editoriale, mediatico.

«**L'installazione** – spiega l'artista – ridà vita a una parola smarrita benché utilissima alla vita sulla Terra (e sul mare). Collocata sulla passeggiata Morin, accoglie chi arriva e chi parte dal mare con un messaggio semplice e potente: redamare. Una parola antica, rimasta invariata dal latino che significa amore reciproco e corrisposto, per cui si ama e si è redamati. Il posizionamento di questa parola tra due cannoni che hanno ormai perso la loro funzione originaria, ne amplifica il senso. L'arma non si limita a essere innocua, diventa piattaforma per lanciare un messaggio verso l'orizzonte. Senza amare non si può essere redamati. Redamare ha che fare con l'apertura, l'ascolto, contiene il miracolo della reciprocità. Un sentimento raro che ha bisogno di tornare a espandersi».



Ecco i modelli esposti durante i nove giorni di rassegna. Il Salone inizierà dopo domani

Elettrici o di design tutte le eccellenze della nautica in scena all'Arsenale



Qui l'Italia Yachts 9,98, un dieci metri (natante per le norme italiane) del marchio che porta il Leone nel logo e che ha raccolto grandi successi in tutto il mondo. È l'entry level di una gamma che sale fino ai sedici metri che si sta rapidamente rinnovando.



Il Greenline 45 fly 36 arriva invece dalla Slovenia, un marchio che da anni percorre la strada dell'ibrido ed elettrico. Si tratta di carene semiplananti dove la ricerca è verso la riduzione degli attriti in navigazione, per ridurre le potenze e dunque i consumi.



Ci sarà anche il Frauscher 1212 Ghost all'Arsenale. È un 12 metri sportivo, con carena a doppio spigolo. Dello stesso cantiere una proposta full electric è il Time Square 20, un catamarano full electric.

LE ATTRAZIONI

Le eccellenze della nautica da diporto internazionale troveranno ospitalità per nove giorni al Salone Nautico di Venezia.

Gli spazi espositivi sono distribuiti su un bacino acqueo, con 50 mila metri quadri e oltre mille metri lineari di pontili per esposizione, 240 ormeggi dedicati a yacht e superyacht, vela e altre tipologie di imbarcazioni. Uno spazio espositivo outdoor di 30 mila metri quadri e uno spazio espositivo indoor di 5 mila metri quadri. Hanno confermato la loro presenza i grandi gruppi leader della costruzione nazionale e internazionale. Torna **Azimut Benetti** per la seconda volta con una flotta importante (come la Magellano 66 e la 25 metri nella versione "timeless"). Espone per la prima volta a Venezia **Sanlorenzo**, che nelle scorse settimane è già stato protagonista della primavera veneziana quale sponsor del Padiglione Italia della Biennale Arte con un abbinamento che unisce la sua vocazione industriale all'opera di Gian Maria Tosatti. **Sanlorenzo** sarà presente con diverse barche. **Ferretti Group**, il cantiere che ha dato la scintilla per la partenza di questo Salone, coglierà l'occasione per presentare alcune novità in prima assoluta come l'atteso wallypower58 e il più piccolo 43X, che saranno a fianco a una delle ammiraglie, il Custom Line 106 da 32 metri. Dall'Inghilterra arriva a fianco dei cantieri italiani **Sunseeker**:

una presenza che apre la manifestazione veneziana al respiro internazionale. L'azienda inglese conta su un fatturato di 300 milioni di euro l'anno, con 2200 dipendenti e una produzione da circa 130 yacht all'anno.

Durante il Salone ci sarà la prima apparizione mondiale del nuovo Anvera 58, Monachus 70, di Absolute 56 Fly, Sessa C3X, del tender Falcon. Tra le barche a vela da segnalare Beneteau, More, il nuovissimo Lagoon 50 (catamarano di uno dei marchi del Gruppo Beneteau) e Wauquiez. Sono 36 le imbarcazioni elettriche.

Da citare Yamaha che presenta Harmo un motore elettrico montato su Respiro, barca prodotta da Venmar con sede al Lido di Venezia, ma soprattutto una strategia di mobilità elettrica che non si ferma al mare. Altri protagonisti saranno Huracan, Torqeedo, dalla Svezia il cantiere Candela con la prima mondiale di C8 e un nuovo progetto di "water taxi" foiling. Aqua Superpower presenterà invece nuove stazioni di ricarica. Ancora, la E-regatta alla seconda edizione e la presenza del nuovissimo one design elettrico per competizioni motonautiche E1 racebird in premiere mondiale sia in acqua sia a terra.

Come sempre trova spazio nel Salone la cantieristica tradizionale veneziana, con le barche che ogni giorno servono alla città per vivere, costruite nei cantieri della Laguna con il loro profumo di tradizione ma anche di tecnologia. —

E.P.

© RIPRODUZIONE RISERVATA

L'evento Salone nautico

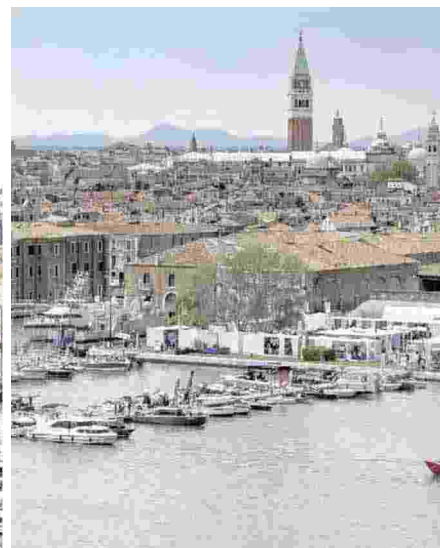

Il top

Modelli da sogno tra design e "green"



L'importanza di un settore dell'industria italiana che vale circa 6 miliardi con una crescita annua del 20 per cento. Ecco un assaggio dei modelli esposti

Il fatturato complessivo dell'industria nautica italiana secondo le proiezioni più recenti è circa 6 miliardi di euro, un valore importante che indica la piena salute del comparto in netta ripresa dopo la pandemia e con una crescita "a due cifre" che supera il 20% per anno.

Questo per dare un'idea dell'importanza di un Salone nautico che rappresenta non solo un'occasione di svago per i visitatori, ma anche un modo per portare in vetrina uno dei settori trainanti del "made in Italy".

E' recente la notizia che il Gruppo Azimut Benetti, uno dei più importanti al mondo, ha raggiunto ordini per i prossimi anni superiore ai 2 miliardi di euro. E non sono lontani i numeri degli altri due grandi gruppi italiani,

Gruppo Ferretti e Sanlorenzo, per un primato di capacità industriale senza rivali al mondo.

Da domani a Venezia ci sarà quindi il meglio della cantieristica d'eccellenza del Paese (espresso in alcuni modelli pubblicati in queste pagine), ma anche costruttori da tutto il mondo. Gli yacht e le barche di lusso e di alta gamma hanno un mercato che non sembra conoscere crisi, pur in presenza di una situazione economica mondiale segnata da una guerra e dalla pandemia. Il mercato americano, soprattutto, rappresenta sempre un traino.

Durante la conferenza stampa di presentazione Carlo Maria Ferro, presidente dell'Agenzia ICE che ha favorito l'arrivo di 20 tra giornalisti e operatori stranieri, ha classificato il Salone Nautico di Venezia tra gli eventi che meri-

tano una apertura internazionale. «Il comparto delle costruzioni marittime - ha ribadito - dà un contributo particolare alla bilancia commerciale italiana, con 6,8 miliardi di esportazioni con una crescita dai livelli pre pandemia del 49% contribuendo decisamente alla crescita del 7,5% dell'export italiano». All'interno del Salone sarà anche assegnato il Premio Barca dell'Anno dedicato alla sostenibilità. I riconoscimenti andranno ai cantieri e prodotti presenti all'Arsenale e una menzione speciale a quelli non presenti in fiera. Le categorie in gara sono tre: superyacht (barca o cantiere presente in fiera), prodotto o imbarcazione (presente in fiera), menzione speciale (prodotto non presente in fiera)

Costanza Francesconi

© RIPRODUZIONE RISERVATA

Da oggi al 5 giugno l'Arsenale apre le porte al meglio della nautica tra innovazione e sostenibilità

Capitale del mare

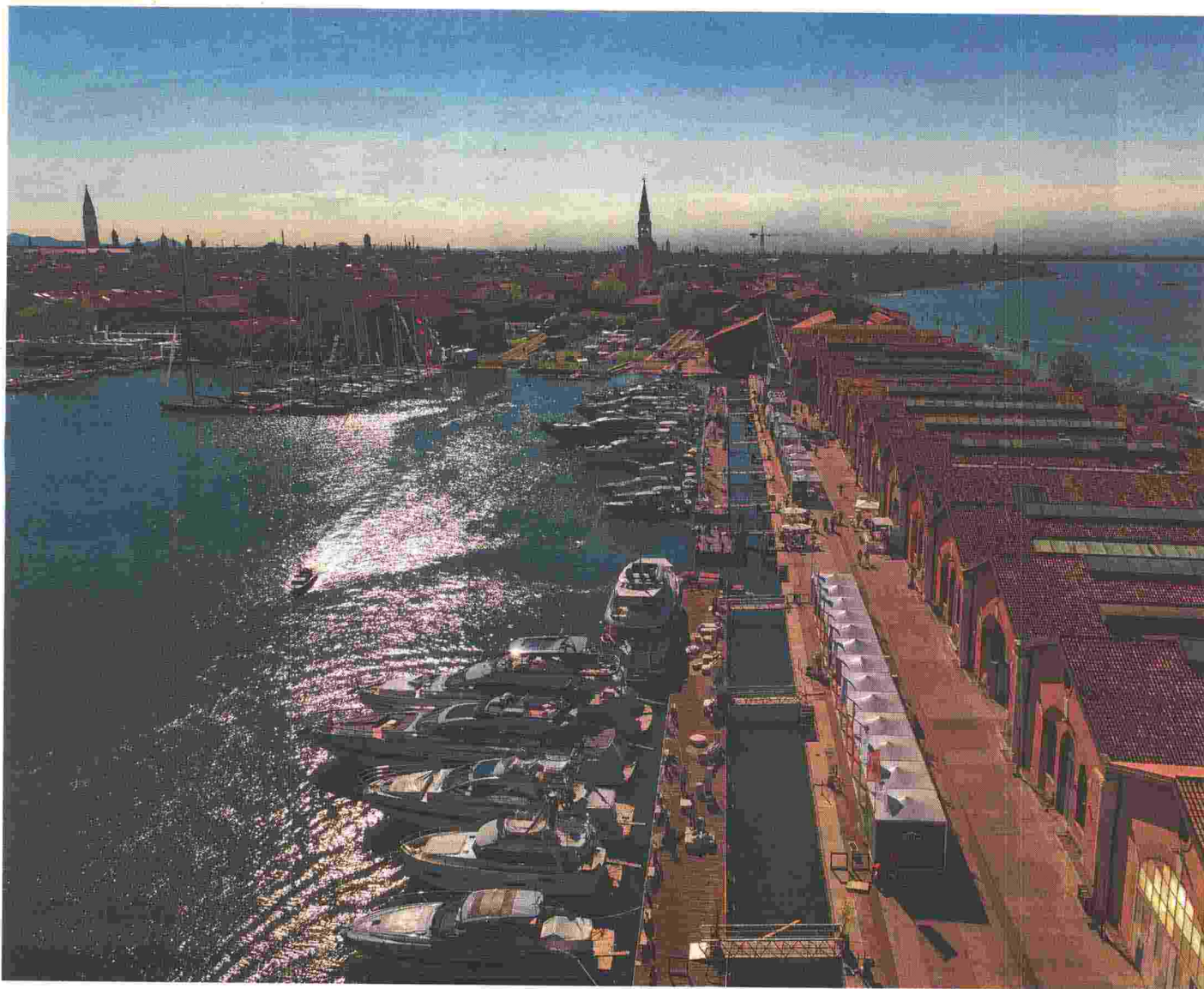

Ritaglio stampa ad uso esclusivo del destinatario, non riproducibile.

SALONE
NAUTICO
VENEZIA

LA SFIDA

NEL MEDITERRANEO

Venezia protagonista della nautica

Nove giorni dedicati alla passione per la navigazione tra yacht e super yacht, prove in acqua e regate. Oltre duecento espositori e trecento barche.

L'avvolgimento con il tricolore all'Arsenale

«Le barche più belle del mondo, nella città più bella del mondo». L'equazione l'ha usata Alberto Galassi, Ceo di Ferretti Group per descrivere il Salone nautico di Venezia, che non solo ha «sposato» fin dal giorno zero, ma che dopo due edizioni parla dall'alto dei risultati. E sono gli stessi numeri della fiera a confermare la crescita: come l'anno scorso, nove giorni di visite, appuntamenti, anteprime mondiali e eventi sportivi, dal 28 maggio al 5 giugno, nell'antica fabbrica delle navi della Serenissima. Ma questa volta ci saranno in acqua e a terra molte più imbarcazioni: un quarto in più del totale, 300 contro le 240 del 2021; se messe in fila raggiungerebbero i 2,7 chilometri. Si sfrutteranno i 50 mila metri quadri di bacino per installare oltre mille metri di pontili, a cui si affiancheranno 30 mila metri quadri di spazi espositivi esterni. Le grandi tesse — dove nascevano le galere — accoglieranno il meglio del design e dell'arredo nautico, esposizioni artistiche e cantieristica artigianale veneziana per altri cinquemila metri quadrati. I duecento espositori accreditati, insomma, non dovranno sgomitare per trovare la loro postazione (anche se proprio qualche operatore, scherzando ma non troppo, ha detto di essere preoccupato per il prossimo anno, «quando tutti i marchi vorranno un posto attorno al tavolo di quella che è l'unica fiera nautica dell'Adriatico»).

Nel 2019, al suo avvio, il Salone nautico di Venezia si presentava come una «fiera-bou-

tique», con l'idea di compensare con la qualità le sue dimensioni inevitabilmente ridotte. Alla sua terza edizione l'appuntamento lagunare riconferma la sua strategia, ma senza complessi d'inferiorità nei confronti di nessuno, concentrandosi ancora di più sul settore dei super yacht, che certo non pecca di modestia tra dimensioni generose e lusso estremo. Ecco allora che durante i nove giorni ci sarà occasione di scoprire novità assolute molto attese quali il Ferretti Wallypower 58 e il più piccolo 43X, il nuovo Anvera 58, il Monachus 70 di Absolute 56 Fly, il Sessa C3X del tender Falcon e, tra le barche a vela, Beneteau, More, il nuovissimo Lagoon 50 e Wauquiez, grazie alla presenza dei grandi leader della costruzione navale nazionale (con il ritorno di Azimut Benetti e la prima volta di Sanlorenzo, ad esempio) e internazionale, considerando che dall'Inghilterra arriva anche Sunseeker.

Certo l'Italia cercherà di imporsi, e ne ha tutte le ragioni visto che, come ha ricordato Massimo Perotti di Sanlorenzo: «Nella nautica il nostro Paese è leader mondiale e questa deve diventare la fiera degli yacht e delle navi da diporto, di cui l'Italia già realizza ogni anno 550 navi su un totale globale di 1024». Proprio l'Arsenale, al tempo della Serenissima, era in grado di varare una galera al giorno e l'industriosità della «fabbrica» è sempre stata uno dei maggiori punti di forza della Repubblica veneziana; anche qui, insomma, i parallelismi si sprecano. E lì sottolinea

sempre volentieri il sindaco Luigi Brugnaro, in assoluto il primo sponsorizzatore dell'evento: inaugurando il primo anno ha voluto coniare il motto «l'arte navale torna a casa» e ancora adesso la frase campeggia in cima a tutto il materiale del Salone. Non sono slogan vuoti: se è vero che non è possibile accedere all'Arsenale con la propria imbarcazione privata (per ovvi motivi di spazi e traffico acqueo), anche quest'anno il Comune di Venezia ha deciso di confermare la convenzione con le marine di Certosa e Sant'Elena, dove sarà possibile attraccare gratuitamente da uno a tre giorni.

Il salone ha poi anche un'anima riservata alle famiglie, grazie alla collaborazione con i Musei Civici di Venezia e la Marina Militare, che non solo concede parte dei suoi spazi (il bacino minore messo a disposizione per la prima volta quest'anno è loro, ma mette in acqua alcune barche particolarissime e, soprattutto, conferisce al circuito Mueve la caccia al tesoro per i bimbi e le visite a bordo del sottomarino Dandolo. Alla fiera saranno presenti anche altre imbarcazioni «uniche», sicuramente insolite per chi arrivi da fuori laguna: sempre per il concetto del «popolo del mare» saranno a far mostra di sé le barche da lavoro di Venezia, le idroambulanze, le volanti lagunari, le chiatte da trasporto, che oltretutto forniranno lo spunto per quello che vuole essere, come evidenzia il direttore operativo di Vela spa Fabrizio D'Oria, il tema orizzontale del salone: la sosteni-

bilità ambientale. Venezia d'altronde ha deciso di candidarsi proprio come Capitale mondiale della sostenibilità «grazie alle sue conformazioni che la rende un laboratorio a cielo aperto capace di guardare al futuro promuovendo un modello ambientale». Non a caso sarà il tema della ricchissima offerta culturale dei diversi convegni che ogni giorno animeranno la manifestazione. Già nelle passate edizioni le propulsioni alternative — elettriche ma anche ibride — hanno trovato un posto d'onore e questa volta saranno al centro del palcoscenico, con una raffica di incontri tutti dedicati all'argomento e trentasei imbarcazioni elettriche in esposizione, di ogni tipo: dal motore elettrico Yamaha montato sulla barca prodotta al Lido di Venezia, fino al nuovo water taxi foiling e alle nuove stazioni di ricarica. E si dimostrerà che in elettrico si può persino gareggiare, con la seconda E-regatta e il nuovo one design per competizioni motonautiche E1 Ramcebird. Infine, la più antica delle propulsioni sostenibili: il remo. La tradizione remiera veneziana sarà ovviamente presente al Salone, tra regate, imbarchazioni «uniche», sicure, prove e barche di ogni dimensione, perché lusso a volte è anche passare dal super yacht al «sandolo» di legno. Si parte sabato 28 con l'avvolgimento «tricolore».

Giacomo Costa

La vicenda

● La terza edizione del Salone nautico di Venezia si svolge dal 28 maggio al 5 giugno all'Arsenale

● Il bacino acqueo è di 50 mila metri quadrati, all'interno del quale saranno installati oltre mille metri lineari di pontili e 30 mila metri quadri di spazi espositivi esterni.

● Le grandi tesse, che in passato hanno accolto la costruzione delle galere, accoglieranno il meglio del design e dell'arredo nautico, esposizioni artistiche e la cantieristica artigianale veneziana.

● Il numero delle imbarcazioni esposte è passato da 240 a trecento (di cui 240 in acqua) per una lunghezza totale di 2,7 chilometri. Gli espositori saranno oltre duecento

● I nove giorni di manifestazione saranno anche l'occasione per dare spazio all'intrattenimento con regate e trofei.

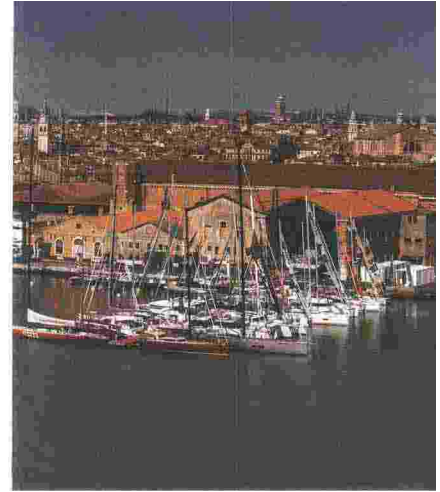
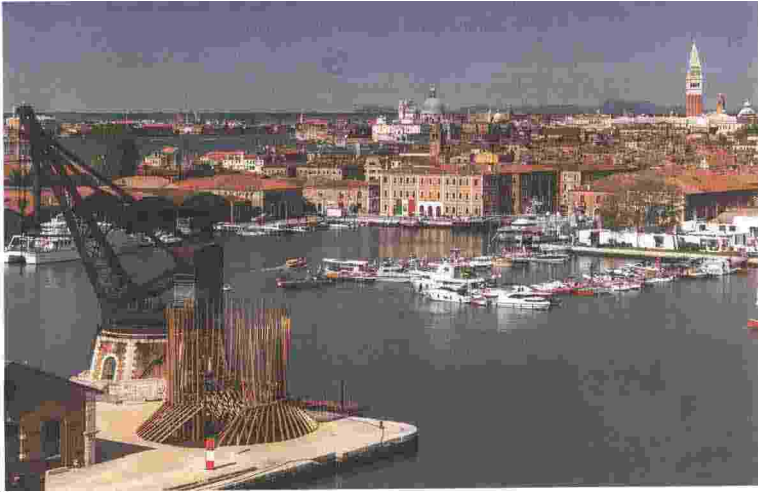

Tra le tesse
Saranno centinaia le barche esposte che per più di una settimana animeranno da mattina a sera l'Arsenale con eventi, convegni e laboratori

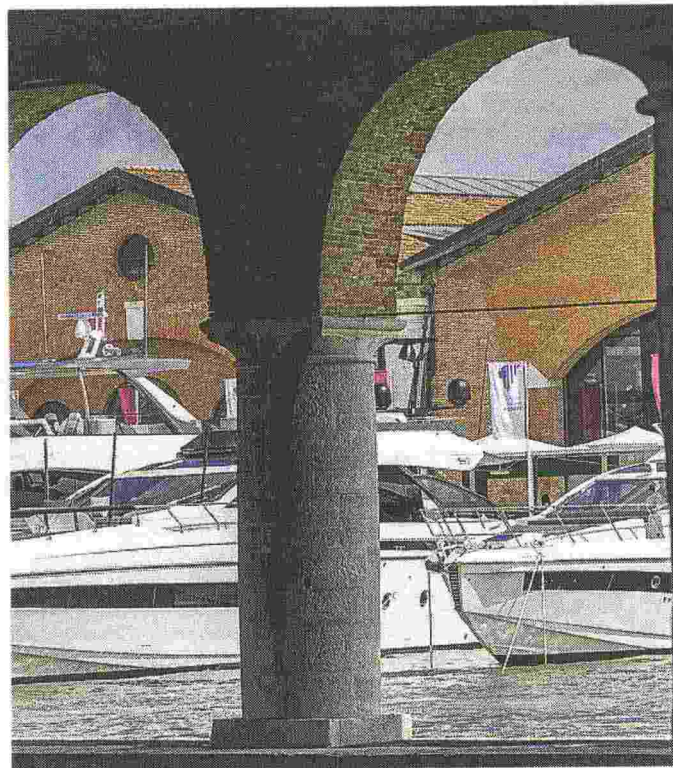

Ritaglio stampa ad uso esclusivo del destinatario, non riproducibile.

In mostra nel bacino dell'Arsenale per un viaggio da Mille e una notte

Barche da sogno tra open space e ampie vetrate

Il design degli interni e i seabob nascosti

Barche da sogno, in cui immaginare di salpare per crociere da favola. Durante il Salone ci sarà la prima apparizione mondiale del nuovo Anvera 58, Monachus 70, di Absolute 56 Fly, Sessa C3X, del tender Falcon. Tra le barche a vela da segnalare Beneteau, More, il nuovissimo Lagoon 50 e Wauquiez. **Sanlorenzo** esordisce al Salone forte della sua linea Sx, la SX76 e la SX88 sono una sintesi tra il classico motoryacht con flying bridge e la tipologia explorer, con la zona a prua del salone sul ponte di coperta libera della timoniera e il ponte principale che diventa un unico ambiente open space, valorizzato anche dalle ampie vetrate. Azimuth Benetti, tra le altre, presenta la Magellano 25 metri, che oltre alle alte caratteristiche ormai standard del marchio (active trim control, fibra di carbonio, carena dual mode) conta sul pozzetto a

terrazza espandibile e su due diverse versioni degli interni, pensate in collaborazione con Vincenzo De Cotiis. Il Cantiere del Pardo potrebbe arrivare con il suo nuovo GT52, già mostrato a Saint-Tropez: si rivolge ad armatori che vogliono spazio e prestazioni ed evolve in tutto il fortunato 50, posizionandosi tra la gamma Endurance e la Walkaround. **Sunseeker** si presenta, per la prima volta a Venezia, forte del 65 sport yacht, che l'anno scorso al suo debutto ha raccolto grande interesse, e del 68 Manhattan, un 22 metri dalla spiccata anima sociale, tra le ampie sedute ricavate nei pozzetti e persino una coppia di SeaBob nascosti nei gavoni. Absolute Yacht non risparmierà il suo 56 Fly, specializzato nell'«imbrogliare» le metrature per offrire ai suoi passeggeri spazi degni di una barca oltre i 20 metri, pur mantenendosi entro i 18. (gi. co.)

© RIPRODUZIONE RISERVATA



- 1 Magellano 25 metri **Azimut** con pozzetto e terrazza espandibile
- 2 **Sanlorenzo** SX88 con il ponte di coperta che diventa un open space
- 3 **Sunseeker** 65 Sport Yacht che già al suo debutto ha raccolto interesse



Salone nautico, oggi si apre la terza edizione con il lancio degli Incursori

OGGI L'APERTURA

VENEZIA Niente Frece Tricolori quest'anno, ma nel momento tipico dell'inaugurazione del Salone Nautico gli incursori del Comando subacquei e incursori della Marina effettueranno un lancio di precisione col paracadute da due elicotteri, terminando la loro discesa nelle acque dell'Arsenale di fronte al pubblico mentre si esibirà il coro della Fenice. L'inaugurazione è fissata oggi alle 11 alla presenza del ministro della Pubblica amministrazione Renato Brunetta, il sindaco Luigi Brugnaro e il Capo di Stato Maggiore della Mari-

na Militare Enrico Credendino.

Ieri fervevano i preparativi per completare gli ultimi dettagli degli allestimenti e oggi si inizia. In Arsenale non mancheranno i grandi player della nautica di lusso. Ferretti Group coglierà l'occasione per presentare alcune novità in prima assoluta come l'atteso wallypower58 e il più piccolo 43X, che saranno a fianco al Custom Line 106 da 32 metri, ammiraglia a motore del Salone. Azimut Benetti partecipa per la seconda volta con una flotta importante di cui Magellano 25 nella versione Timeless è la più grande. Per la prima volta arriva a Venezia anche il gruppo Sanlorenzo,

presente con diverse barche che rappresentano il core business della sua produzione articolata in diverse linee. Dall'Inghilterra arriva a fianco dei cantieri italiani anche Sunseeker, dando così alla manifestazione veneziana un respiro internazionale.

Grandi protagoniste saranno, poi, le imbarcazioni elettriche: tra queste, Yamaha che presenta Harmo un motore elettrico montato su Respiro, barca prodotta da Venmar con sede al Lido, ma soprattutto una strategia di mobilità elettrica che non si ferma al mare. Altri protagonisti saranno Huracan, Torqeedo, dalla Svezia il cantiere Candela con la prima mondiale di

C8 e un nuovo progetto di "water taxi" foiling. Frauscher presenta un catamarano full electric per acque interne, il Time-Square 20. Aqua Superpower ha nuove stazioni di ricarica. Non mancheranno gli appuntamenti come la E-regatta organizzata da Assonautica giunta alla seconda edizione e la presenza del nuovissimo one design elettrico per competizioni motonautiche El Racebird in premiere mondiale sia in acqua sia a terra.

E ci saranno decine di manifestazioni anche a misura di bambino, oltre alle visite del sottomarino Enrico Dandolo. Il Salone è aperto tutti i giorni dalle 10 alle 20 (m.f.)

© RIPRODUZIONE RISERVATA

TRA GLI OSPITI
IL MINISTRO
RENATO BRUNETTA
E IL CAPO DI STATO
MAGGIORE DELLA MARINA
ENRICO CREDENDINO



Presenti 300 imbarcazioni, di cui 250 sono in acqua. Presenti tutti i big del comparto nautico. E poi intrattenimenti, regate, ospiti illustri

Duecento espositori, ecco tutte le novità del Salone

Un chilometro di pontili, 50 mila metri quadri di bacino acqueo, 200 espositori e 300 imbarcazioni. Nove giorni di manifestazione, regate e trofei accanto ai cantieri artigianali. Ecco come si presenta la terza edizione del Salone Nautico nell'Arsenale di Venezia e nei suoi 30 mila metri quadri di spazi espositivi esterni. Le grandi tese, che in passato hanno accolto la costruzione delle Galere, accoglieranno il meglio del design e dell'arred

do nautico, esposizioni artistiche e la cantieristica artigianale veneziana per un totale di 5 mila metri quadrati. Presenti a Venezia complessivamente 200 espositori con 300 imbarcazioni e 250 in acqua. Di queste, 60 sono di lunghezza superiore ai 15 metri. Saranno ormeggiate e visitabili nel lungo pontile all'interno della Darsena Grande. Per la prima volta disponibile anche il Bacino Medio di carenaggio dentro l'Arsenale, restituito dal Consorzio Venezia Nuova al Comune,

che ne è proprietario. Si potranno ammirare barche elettriche e ibride, e nelle Tese dell'Arsenale anche il design legato alla nautica e i prodotti della cantieristica locale, le tecnologie d'avanguardia. Ci saranno anche i settori per la voga veneta e le dimostrazioni della Vela al Terzo.

I big italiani del settore hanno confermato la presenza. L'offerta espositiva include infatti oltre ad **Azimut** Benetti, Beneteau e **Ferretti Group**, già presenti nella seconda edizio-

ne, quest'anno anche Sanlorenzo e **Sunseeker**. In nove giorni di manifestazione saranno anche l'occasione per dare spazio all'intrattenimento con regate e trofei, con programma molto ricco tra cui spiccano manifestazioni motonautiche con l'arrivo della Pavia-Venezia e regate con la Salone Nautico Cup, oltre a molte occasioni di relax per famiglie e bambini con attività, punti di ristorazione, voga e vela e riscoperta dei luoghi dell'Arsenale. —

EUGENIO PENDOLINI

© RIPRODUZIONE RISERVATA

LA MAPPA DEL SALONE

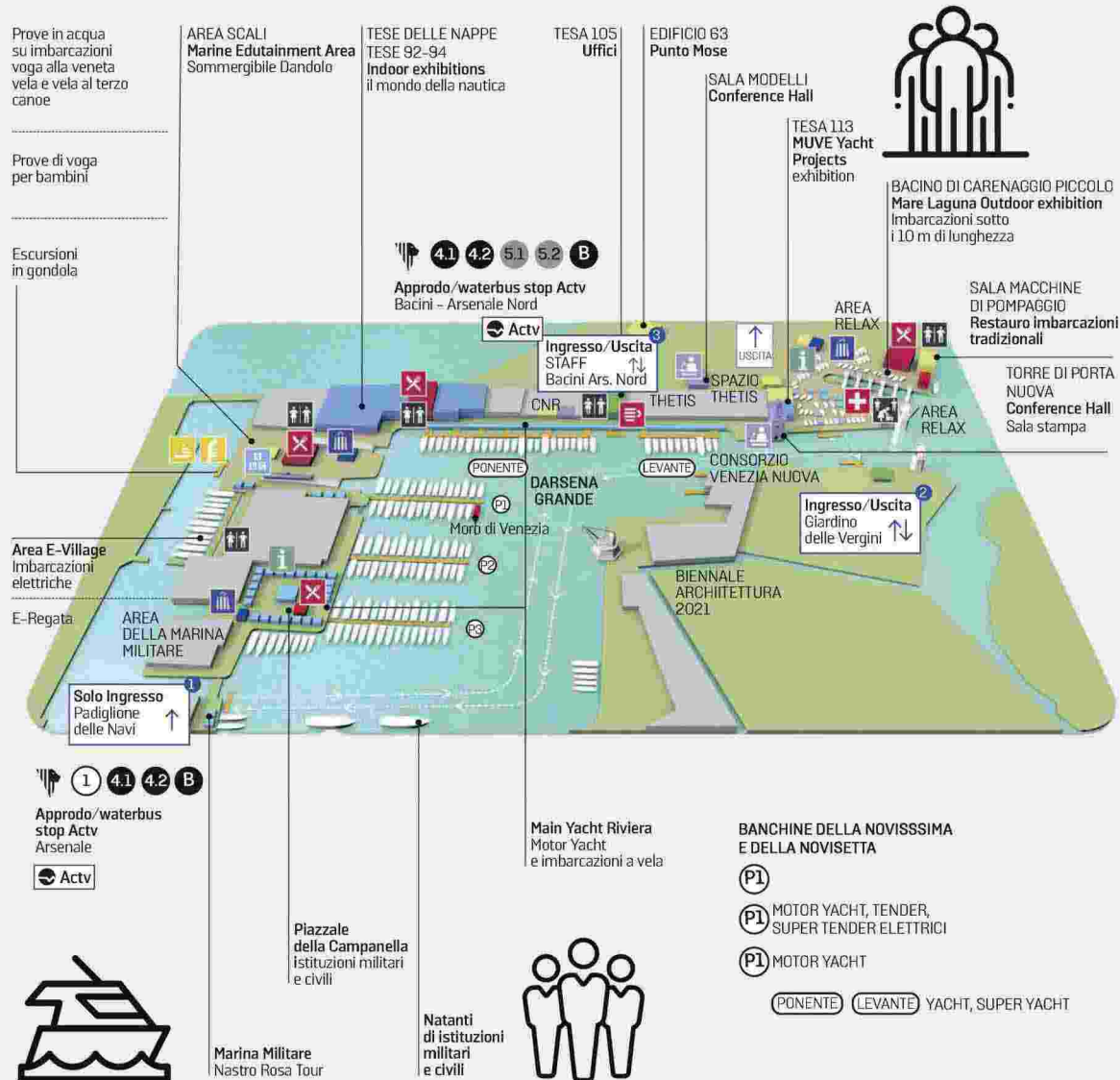

L'EGO - HUB

Ritaglio stampa ad uso esclusivo del destinatario, non riproducibile.

Il comparto è in piena salute ed è tornato a numeri pre Covid. Fatturato di sei miliardi di euro, le esportazioni fanno segnare un +49%

Barche, crescita del 20%. Un balzo nel futuro

Un comparto in netta ripresa dopo la pandemia e con una crescita "a due cifre". Il fatturato complessivo dell'industria nautica italiana, secondo le proiezioni più recenti, è di 6 miliardi di euro, un valore importante che indica la piena salute del settore. E rispetto al 2020 registra una crescita del 20%. È recente la notizia che il Gruppo **Azimut Benetti** ha raggiunto ordini per i prossimi anni superiore ai 2 miliardi di euro. Non sono lontani i numeri degli altri due grandi gruppi italiani, Gruppo **Ferretti** e **Sanlorenzo Yachts**, per un primato di capacità industriale senza rivali al mondo.

Durante la conferenza stampa di presentazione, Carlo Maria Ferro, presidente Agenzia Ice, che ha favorito l'arrivo di 20 tra giornalisti e operatori stranieri come riconoscimento del Salone Nautico Venezia tra gli eventi che meritano un'apertura internazionale. «Il comparto delle costruzioni marittime dà un contributo particolare alla bilancia commerciale italiana, con 6,8 miliardi di esportazioni, con una crescita dai livelli pre pandemia del 49%, contribuendo decisamente alla crescita del 7,5% dell'export italiano».

Un settore in forte sviluppo è quello delle imbarcazioni a motore elettrico. Nel 2018 Research and Markets

stimava un mercato mondiale di 4,5 miliardi di dollari. I dati aggiornati ad aprile 2022 portano il valore del mercato poco sotto i 5 miliardi di dollari (dati al 2021) con una previsione di crescita a 10,15 miliardi di dollari entro il 2027. «L'elettrificazione delle barche rappresenta il passo più importante per la nutrita lista di benefici che comporta», ha spiegato il presidente di "Sima", Alessandro Miani, «la riconversione delle 570 mila imbarcazioni da diporto (di cui il 50% sotto i 10 metri) oggi presenti in Italia contribuirebbe al raggiungimento del 40% degli obiettivi "net zero" al 2030, come previsto dall'Ue. L'elettrificazione del settore contri-

buirebbe alla riduzione degli impatti, non solo della navigazione, ma anche dei servizi di rimessaggio e il ripristino degli ecosistemi marini nelle aree portuali».

La nautica elettrica funzionerebbe anche da stimolo per l'industria a rinnovare l'intera tecnologia navale, per inquadrarla in un'ottica di economia circolare. Le imbarcazioni potranno essere costruite più leggere e resistenti, utilizzando materiali eco composti innovativi, come le fibre di basalto o di altre rocce vulcaniche, di lino e di bambù, miste a resine riciclabili, o l'alluminio riciclato. —

NICOLA BRILLO

© RIPRODUZIONE RISERVATA



Il modello TimeSquare 20 di Frausher, catamarano elettrico innovativo, che viene esposto da oggi al Salone Nautico di Venezia

NUMERI



6 miliardi

Il fatturato complessivo dell'industria nautica italiana, con una crescita del 20% rispetto al 2020.



6,8 miliardi

Le esportazioni delle imbarcazioni marittime, con una crescita del 49% dai livelli pre pandemia.



10,15 miliardi

I miliardi di dollari del mercato mondiale delle barche elettriche, secondo le proiezioni al 2027. Al mese di aprile 2022 è di circa 5 miliardi di dollari. In cinque anni, quindi, le proiezioni danno il mercato più che raddoppiato.

VENEZIA **GENTE DI MARE**

Venezia regina dell'Adriatico

ALBERTO VITUCCI

Venezia capitale del mare. Il sogno di riportare in città la produzione navale e la cultura dell'acqua potrebbe presto avverarsi. Si apre oggi all'Arsenale la terza edizione del Salone Nautico. Una fiera della produzione nautica di qualità. Ma soprattutto una grande festa dell'acqua, che vede coinvolte migliaia di persone. In soli tre anni, e con in mezzo la pandemia, il Salone veneziano ha superato ogni record. E si propone oggi come il più grande evento del genere nel Mediterraneo orientale. Una vetrina per le eccellenze della produzione nazionale, dove vengono sfornati ogni anno la metà dei super yacht di classe prodotti nel mondo. Ma anche un punto di attrazione e uno stimolo a far ripartire un mercato in crescita e a trovare nuovi punti di riferimento per i produttori, i cantieri, i motoristi, gli artigiani.

BELLEZZA

Inaugurazione oggi alle 11, con la benedizione del sindaco Luigi Brugnaro che su questo evento ha puntato molto. «Vogliamo fare di Venezia un luogo di attrazione per popolo delle barche», dice, «esporre il meglio della produzione nazionale e attirare visitatori di qualità. Bellezza chiama bellezza». Saranno otto giorni intensi. L'esposizione delle barche nelle acque della Darsena Grande e per la prima volta i prototipi e i modelli già funzionanti di barche ibride ed elettriche, a emissione zero, nel Bacino di carenaggio Medio. 50 mila metri quadrati di esposizione, con 240 ormeggi. Duecento espositori con 300 barche,

di cui 240 ormeggiate in acqua. Super yacht, ma anche vetrina per il mondo produttivo della città. Alle Tese dell'Arsenale Nord ci saranno scafi e motori di ultima generazione, con il coinvolgimento dei cantieri cittadini. Dimostrazioni e corsi per gli studenti degli istituti nautici veneziani Cini e Venier, che saranno impegnati in uno stage speciale per l'ormeggio delle grandi imbarcazioni. «Ma soprattutto», dice Fabrizio D'Oria, direttore di Vela spa che organizza l'evento, «saranno otto giorni in cui sarà coinvolto tutto il mondo dell'acqua».

REMI

Accanto agli yacht e alle barche d'altura, ecco dunque la Vela al Terzo, le barche a remi e la piccola cantieristica veneziana. Un mondo in genere riservato agli specialisti, ora aperto al pubblico. Nel 2021, anno di pandemia, il Salone aveva fatto registrare comunque oltre 30 mila visitatori, quest'anno si punta a superare il tetto e a battere ogni record. «Ha confermato il 98% degli espositori dell'anno scorso», dice il direttore del Salone, Alberto Bozzo, «e se n'è aggiunto un 25%». Le barche messe in fila dello scorso anno, ha ricordato il direttore, arrivavano a un chilometro e 900 metri. Quest'anno a 2 chilometri e 700.

DANDOLO E TESE

In questi giorni di apertura, l'Arsenale tornerà ad essere una vera e propria città. Brulicante di persone e operatori. 2500 solo quelli dell'organizzazione, con 500 persone dello staff di Vela e i volontari. Più qualche migliaio di visitatori ogni giorno. Saranno aperti per l'occasione tutti gli spazi dell'Arsena-

le, compresi quelli della Marina militare – sponsor dell'evento – come il piazzale della Campanella. Sarà possibile visitare il sommergibile Dandolo, le Tese del Bucintoro e gli spazi espositivi di recente restaurati, con visite guidate per le scuole.

EVENTI

Numerosi anche gli eventi esterni che sono abbinati con il Salone. Che si aprirà in questo weekend con la Festa della Sensa e lo Sposalizio con il Mare, domani, e si concluderà con la Vogalonga, il 5 giugno prossimo, lo stesso giorno della Regata del Palio delle Antiche Repubbliche marinare, che si disputerà ad Amalfi. Sarà una settimana tutta dedicata alla storia veneziana e al suo antico e indissolubile legame con le acque, che si rinnova.

ECCELLENZE

Tra gli espositori ci saranno tutte le eccellenze della produzione nazionale con i loro modelli di punta. Il gruppo **Ferretti** e **Sanlorenzo**, **Azimut**, Arcadia, Rizzardi, Pardo e molti altri.

CANTIERI MINORI

Italia leader nel mondo per la produzione degli yacht sopra i 24 metri. Ma anche nella cantieristica minore, con la sapiente arte della costruzione di barche in legno. Elastiche e belle, adatte alla laguna e pensate per produrre meno onda e assorbirne l'urto. Scafi speciali a fondo piatto e con carena. Una scuola che fatica a trovare seguaci. I maestri d'ascia a Venezia non sono rimasti molti. Spenti i riflettori sul Salone 2022, il 6 giugno, forse sarà l'occasione per pensare a un rilancio dell'artigianato di qualità in via

permanente. Scuole per maestri d'ascia, squerarioli, remeri e forcolai all'Arsenale. Spazi per i cantieri in difficoltà. Lavoro ai giovani e l'occasione irripetibile di rilanciare la grande cultura del mare che ha fatto grande nei secoli la Repubblica Serenissima. —

© RIPRODUZIONE RISERVATA



**ITALIA LEADER MONDIALE
PER LA PRODUZIONE DI YACHT
SOPRA I 24 METRI**

Il sindaco Brugnaro:
«Vogliamo diventare
sempre di più un
luogo di attrazione
ed esporre il meglio
della produzione»

Ricco **il programma** di
eventi concomitanti:
dalla Festa della
Sensa alla Vogalonga,
fino al Palio delle
Repubbliche marine

I super yacht attraccati all'Arsenale: l'importanza del Salone Nautico di Venezia cresce di anno in anno

FOTO INTERPRESS

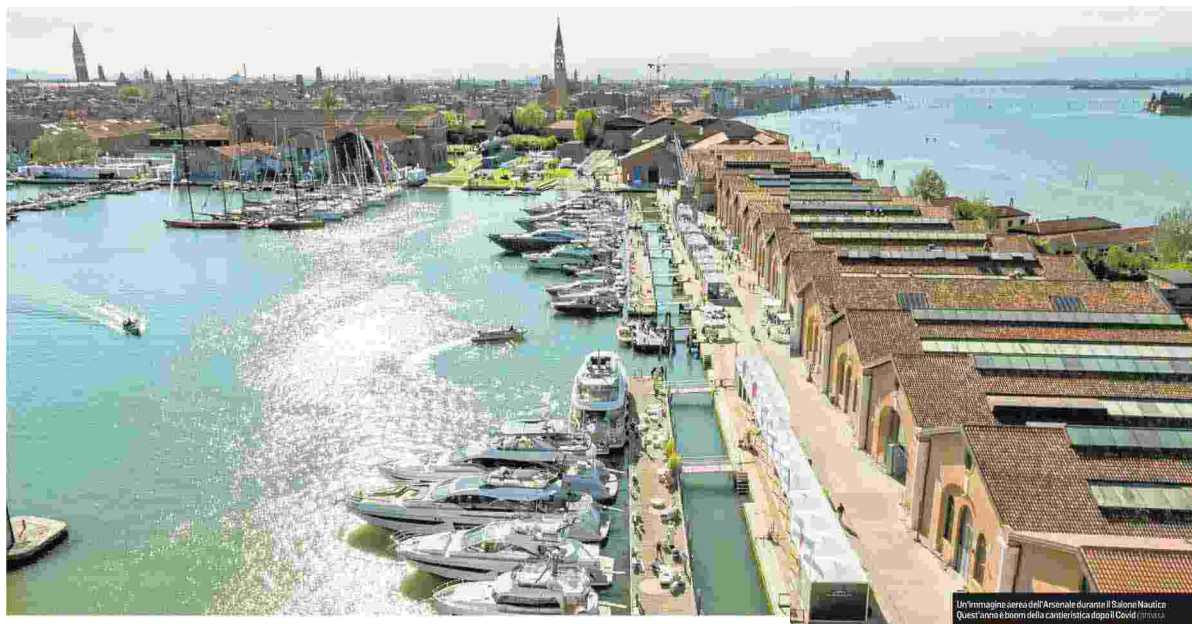

Un'immagine aerea dell'Arsenale durante il Salone Nautico. Questo è uno dei biomi della cavalleristica dopo il Duodo (1991)

PER LA PRIMA DEL CANTIERE TIRRENICO ALL'ARSENALE

I crossover **Sanlorenzo** a Venezia

VIAREGGIO – In un 2022 che vede **Sanlorenzo** tra i principali attori della scena culturale veneziana, il cantiere partecipa per la prima volta al Salone Nautico di Venezia, in programma da oggi 28 maggio al 5 giugno presso l'Arsenale. Giunto alla sua terza edizione, è uno dei principali eventi fieristici internazionali di settore nel quale sfilano le eccellenze della nautica da diporto internazionale.

Ormai familiare al contesto veneziano, vista la partecipazione in qualità di main sponsor del Padiglione Italia alla Biennale Arte 2022, la presenza a Palazzo Franchetti con ARENA di Piero Lissoni, alla Casa dei Tre Oci con "A point of view" di John Pawson ed il supporto alla Peggy Guggenheim Collection in qualità di Institutional Patron, **Sanlorenzo** prende parte alla kermesse con alcuni dei modelli che meglio rappresentano la propria flotta yacht: SX88, SX76 e SL78.

I crossover SX76 e SX88 aprono la via agli esemplari in esposizione. Due barche pensate per i veri amanti del mare, in cui le vaste superfici vetrate consentono un dialogo costante tra indoor e outdoor. Sintesi tra il classico motoryacht con flying bridge e la tipologia explorer, il crossover unisce stile e funzionalità in un linguaggio comune che



incontra perfettamente i desideri degli armatori più esperti, poiché frutto di un confronto continuo tra l'azienda e i propri clienti. La linea SX è un progetto innovativo che risponde alle esigenze di un mercato in perenne evoluzione, una linea che rappresenta totalmente le capacità sartoriali di **Sanlorenzo**, pensata per veri appassionati di nautica.

Tra le caratteristiche principali di SX88 e SX76 c'è la collocazione della timoneria sul flying bridge, liberando la zona a prua del salone sul ponte di coperta e permettendo di trasformare il main deck in un unico ambiente open space. Questa disponibilità di grandi spazi aperti all'interno dell'imbarcazione,

affiancata alle vaste superfici vetrate, massimizza la comunicazione indoor/outdoor.

CAROLI



Ritaglio stampa ad uso esclusivo del destinatario, non riproducibile.



VENEZIA GENTE DI MARE

Venezia regina dell'Adriatico

ALBERTO VITUCCI

Venezia capitale del mare. Il sogno di riportare in città la produzione navale e la cultura dell'acqua potrebbe presto avverarsi. Si apre oggi all'Arsenale la terza edizione del Salone Nautico. Una fiera della produzione nautica di qualità. Ma soprattutto una grande festa dell'acqua, che vede coinvolte migliaia di persone. In soli tre anni, e con in mezzo la pandemia, il Salone veneziano ha superato ogni record. E si propone oggi come il più grande evento del genere nel Mediterraneo orientale. Una vetrina per le eccellenze della produzione nazionale, dove vengono sfornati ogni anno la metà dei super yacht di classe prodotti nel mondo. Ma anche un punto di attrazione e uno stimolo a far ripartire un mercato in crescita e a trovare nuovi punti di riferimento per i produttori, i cantieri, i motoristi, gli artigiani.

BELLEZZA

Inaugurazione oggi alle 11, con la benedizione del sindaco Luigi Brugnaro che su questo evento ha puntato molto. «Vogliamo fare di Venezia un luogo di attrazione per popolo delle barche», dice, «esporre il meglio della produzione nazionale e attirare visitatori di qualità. Bellezza chiama bellezza». Saranno otto giorni intensi. L'esposizione delle barche nelle acque della Darsena Grande e per la prima volta i prototipi e i modelli già funzionanti di barche ibride ed elettriche, a emissione zero, nel Bacino di carenaggio Medio. 50 mila metri quadrati di esposizione, con 240 ormeggi. Duecento

espositori con 300 barche, di cui 240 ormeggiate in acqua. Super yacht, ma anche vetrina per il mondo produttivo della città. Alle Tese dell'Arsenale Nord ci saranno scafi e motori di ultima generazione, con il coinvolgimento dei cantieri cittadini. Dimostrazioni e corsi per gli studenti degli istituti nautici veneziani Cini e Venier, che saranno impegnati in uno stage speciale per l'ormeggio delle grandi imbarcazioni. «Ma soprattutto», dice Fabrizio D'Oria, direttore di Vela spa che organizza l'evento, «saranno otto giorni in cui sarà coinvolto tutto il mondo dell'acqua».

REMI

Accanto agli yacht e alle barche d'altura, ecco dunque la Vela al Terzo, le barche a remi e la piccola cantieristica veneziana. Un mondo in genere riservato agli specialisti, ora aperto al pubblico. Nel 2021, anno di pandemia, il Salone aveva fatto registrare comunque oltre 30 mila visitatori, quest'anno si punta a superare il tetto e a battere ogni record. «Ha confermato il 98% degli espositori dell'anno scorso», dice il direttore del Salone, Alberto Bozzo, «e se n'è aggiunto un 25%». Le barche messe in fila dello scorso anno, ha ricordato il direttore, arrivavano a un chilometro e 900 metri. Quest'anno a 2 chilometri e 700.

DANDOLO E TESE

In questi giorni di apertura, l'Arsenale tornerà ad essere una vera e propria città. Brulicante di persone e operatori. 2500 solo quelli dell'organizzazione, con 500 persone dello staff di Vela e i volontari. Più qualche migliaio di visitatori ogni giorno.

Saranno aperti per l'occasione tutti gli spazi dell'Arsenale, compresi quelli della Marina militare - sponsor dell'evento - come il piazzale della Campanella. Sarà possibile visitare il sommergibile Dandolo, le Tese del Bucintoro e gli spazi espositivi di recente restaurati, con visite guidate per le scuole.

EVENTI

Numerosi anche gli eventi esterni che sono abbinati con il Salone. Che si aprirà in questo weekend con la Festa della Sensa e lo Sposalizio con il Mare, domani, e si concluderà con la Vogalonga, il 5 giugno prossimo, lo stesso giorno della Regata del Palio delle Antiche Repubbliche marinare, che si disputerà ad Amalfi. Sarà una settimana tutta dedicata alla storia veneziana e al suo antico e indissolubile legame con le acque, che si rinnova.

ECCELLENZE

Tra gli espositori ci saranno tutte le eccellenze della produzione nazionale con i loro modelli di punta. Il gruppo **Ferretti** e **Sanlorenzo**, **Azimut**, Arcadia, Rizzardi, Pardo e molti altri.

CANTIERI MINORI

Italia leader nel mondo per la produzione degli yacht sopra i 24 metri. Ma anche nella cantieristica minore, con la sapiente arte della costruzione di barche in legno. Elastiche e belle, adatte alla laguna e pensate per produrre meno onda e assorbirne l'urto. Scafi speciali a fondo piatto e con carena. Una scuola che fatica a trovare seguaci. I maestri d'ascia a Venezia non sono rimasti molti. Spenti i riflettori sul Salone 2022, il 6 giugno,

forse sarà l'occasione per pensare a un rilancio dell'artigianato di qualità in via permanente. Scuole per maestri d'ascia, squerarioli, remeri e forcolai all'Arsenale. Spazi per i cantieri in difficoltà. Lavoro ai giovani e l'occasione irripetibile di rilanciare la grande cultura del mare che ha fatto grande nei secoli la Repubblica Serenissima. —

© RIPRODUZIONE RISERVATA

Il sindaco Brugnaro:
«Vogliamo diventare sempre di più un luogo di attrazione ed esporre il meglio della produzione»

Ricco il programma di eventi concomitanti:
dalla Festa della Sensa alla Vogalonga, fino al Palio delle Repubbliche marinare



VENEZIA



**ITALIA LEADER MONDIALE
PER LA PRODUZIONE DI YACHT
SOPRA I 24 METRI**

Un'immagine aerea dell'Arsenale durante il Salone Nautico. Quest'anno è boom della cantieristica dopo il Covid FOTOVELA



I super yacht attraccati all'Arsenale: l'importanza del Salone Nautico di Venezia cresce di anno in anno

FOTOINTERPRESS

Ritaglio stampa ad uso esclusivo del destinatario, non riproducibile.



Presenti 300 imbarcazioni, di cui 250 sono in acqua. Presenti tutti i big del comparto nautico. E poi intrattenimenti, regate, ospiti illustri

Duecento espositori, ecco tutte le novità del Salone

Un chilometro di pontili, 50 mila metri quadri di bacino acqueo, 200 espositori e 300 imbarcazioni. Nove giorni di manifestazione, regate e trofei accanto ai cantieri artigianali. Ecco come si presenta la terza edizione del Salone Nautico nell'Arsenale di Venezia e nei suoi 30 mila metri quadri di spazi espositivi esterni. Le grandi tese, che in passato hanno accolto la costruzione delle Galere, accoglieranno il meglio del design e dell'arredo

nautico, esposizioni artistiche e la cantieristica artigianale veneziana per un totale di 5 mila metri quadrati. Presenti a Venezia complessivamente 200 espositori con 300 imbarcazioni e 250 in acqua. Di queste, 60 sono di lunghezza superiore ai 15 metri. Saranno ormeggiate e visitabili nel lungo pontile all'interno della Darsena Grande. Per la prima volta disponibile anche il Bacino Medio di carenaggio dentro l'Arsenale, restituito dal Consorzio Venezia Nuova al Comune,

che ne è proprietario. Si potranno ammirare barche elettriche e ibride, e nelle Tese dell'Arsenale anche il design legato alla nautica e i prodotti della cantieristica locale, le tecnologie d'avanguardia. Ci saranno anche i settori per la voga veneta e le dimostrazioni della Vela al Terzo.

I big italiani del settore hanno confermato la presenza. L'offerta espositiva include infatti oltre ad **Azimut** Benetti, Beneteau e **Ferretti** Group, già presenti nella seconda edizio-

ne, quest'anno anche **Sanlorenzo** e **Sunseeker**. In nove giorni di manifestazione saranno anche l'occasione per dare spazio all'intrattenimento con regate e trofei, con programma molto ricco tra cui spiccano manifestazioni motonautiche con l'arrivo della Pavia-Venezia e regate con la Salone Nautico Cup, oltre a molte occasioni di relax per famiglie e bambini con attività, punti di ristorazione, voga e vela e riscoperta dei luoghi dell'Arsenale. —

EUGENIO PENDOLINI

© RIPRODUZIONE RISERVATA



LA MAPPA DEL SALONE

Prove in acqua su imbarcazioni voga alla veneta vela e vela al terzo canoe

Prove di voga per bambini

Escursioni in gondola

Area E-Village Imbarcazioni elettriche

E-Regata

AREA SCALI
Marine Edutainment Area
Sommergibile Dandolo

TESE DELLE NAPPE
TESE 92-94
Indoor exhibitions
il mondo della nautica

TESA 105
Uffici

EDIFICIO 63
Punto Mose

SALA MODELLI
Conference Hall

TESA 113
MUVE Yacht
Projects
exhibition



BACINO DI CARENAGGIO PICCOLO
Mare Laguna Outdoor exhibition
Imbarcazioni sotto
i 10 m di lunghezza

SALA MACCHINE
DI POMPAGGIO
Restauro imbarcazioni
tradizionali

TORRE DI PORTA
NUOVA
Conference Hall
Sala stampa

4.1 4.2 5.1 5.2 B

Approdo/waterbus stop Actv
Bacini - Arsenale Nord



Ingresso/Uscita
STAFF
Bacini Ars. Nord

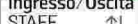

THETIS



USCITA

SPAZIO
THETIS

AREA
RELAX

AREA
RELAX

CONSORZIO
VENEZIA NUOVA

Ingresso/Uscita
Giardino
delle Vergini



PONENTE

DARSEN
GRANDE

LEVANTE

Morbo di Venezia

BIENNALE
ARCHITETTURA
2021

Solo Ingresso
Padiglione
delle Navi

1 4.1 4.2 B

Approdo/waterbus
stop Actv
Arsenale



Piazzale
della Campanella
istituzioni militari
e civili

Main Yacht Riviera
Motor Yacht
e imbarcazioni a vela

BANCHINE DELLA NOVISSIMA
E DELLA NOVISETTA

P1

P1 MOTOR YACHT, TENDER,
SUPER TENDER ELETTRICI

P1 MOTOR YACHT

PONENTE LEVANTE YACHT, SUPER YACHT



Marina Militare
Nastro Rosa Tour

Natanti
di istituzioni
militari
e civili



L'EGO - HUB



VENEZIA GENTE DI MARE

Il comparto è in piena salute ed è tornato a numeri pre Covid. Fatturato di sei miliardi di euro, le esportazioni fanno segnare un +49%

Barche, crescita del 20%. Un balzo nel futuro

Un comparto in netta ripresa dopo la pandemia e con una crescita “a due cifre”. Il fatturato complessivo dell’industria nautica italiana, secondo le proiezioni più recenti, è di 6 miliardi di euro, un valore importante che indica la piena salute del settore. E rispetto al 2020 registra una crescita del 20%. È recente la notizia che il Gruppo **Azimut Benetti** ha raggiunto ordini per i prossimi anni superiore ai 2 miliardi di euro. Non sono lontani i numeri degli altri due grandi gruppi italiani, Gruppo **Ferretti** e **Sanlorenzo Yachts**, per un primato di capacità industriale senza rivali al mondo.

Durante la conferenza stampa di presentazione, Carlo Maria Ferro, presidente Agenzia Ice, che ha favorito l’arrivo di 20 tra giornalisti e operatori stranieri come riconoscimento del Salone Nautico Venezia tra gli eventi che meritano un’apertura internazionale. «Il comparto delle costruzioni marittime dà un contributo particolare alla bilancia commerciale italiana, con 6,8 miliardi di esportazioni, con una crescita del 49%, contribuendo decisamente alla crescita del 7,5% dell’export italiano».

Un settore in forte sviluppo è quello delle imbarcazioni a motore elettrico. Nel 2018 Research and Markets

stimava un mercato mondiale di 4,5 miliardi di dollari. I dati aggiornati ad aprile 2022 portano il valore del mercato poco sotto i 5 miliardi di dollari (dati al 2021) con una previsione di crescita a 10,15 miliardi di dollari entro il 2027. «L’elettrificazione delle barche rappresenta il passo più importante per la nutrita lista di benefici che comporta», ha spiegato il presidente di “Sima”, Alessandro Miani, «la riconversione delle 570 mila imbarcazioni da diporto (di cui il 50% sotto i 10 metri) oggi presenti in Italia contribuirebbe al raggiungimento del 40% degli obiettivi “net zero” al 2030, come previsto dall’Ue. L’elettrificazione del settore contri-

buirebbe alla riduzione degli impatti, non solo della navigazione, ma anche dei servizi di rimessaggio e il ripristino degli ecosistemi marini nelle aree portuali».

La nautica elettrica funzionerebbe anche da stimolo per l’industria a rinnovare l’intera tecnologia navale, per inquadrala in un’ottica di economia circolare. Le imbarcazioni potranno essere costruite più leggere e resistenti, utilizzando materiali eco composti innovativi, come le fibre di basalto o di altre rocce vulcaniche, di lino e di bamboo, miste a resine riciclabili, o l’alluminio riciclato. —

NICOLA BRILLO

© RIPRODUZIONE RISERVATA



Il modello TimeSquare 20 di Frausher, catamarano elettrico innovativo, che viene esposto da oggi al Salone Nautico di Venezia

INUMERI



6 miliardi

Il fatturato complessivo dell’industria nautica italiana, con una crescita del 20% rispetto al 2020.



6,8 miliardi

Le esportazioni delle esportazioni marittime, con una crescita del 49% dai livelli pre pandemia.



10,15 miliardi

I miliardi di dollari del mercato mondiale delle barche elettriche, secondo le previsioni al 2027. Al mese di aprile 2022 è di circa 5 miliardi di dollari. In cinque anni, quindi, le previsioni danno il mercato più che raddoppiato.

Web

  [Acquista il giornale](#)[Accedi](#) [Abbonati](#) 

LA SPEZIA

[La Spezia](#) [Cronaca](#) [Sport](#) [Cosa fare](#) [Politica](#) [Economia](#) [Cultura](#) [Spettacoli](#) [Speciali](#)  [Top Aziende](#)[Covid Toscana](#) [Sfruttata dal ristorante](#) [Fiorentina Udinese](#) [Bimba morta a Lucca](#) [Primo maggio: cosa fare](#) [Luce](#)

29 apr 2022

[Home](#) [La-Spezia](#) [Cronaca](#) ['Career day' al Campus I ...](#)

'Career day' al Campus I giovani incontrano le aziende del territorio

Torna in presenza il Salone dell'Orientamento ed il Career Day al Campus Universitario dell'Università di Genova a Spezia, in programma dal 28 al 30 aprile organizzato da Università di Genova, in collaborazione con Comune di Spezia, Promostudi, Ufficio Scolastico Regionale, Confindustria Spezia, Centri per l'Impiego Spezia. Sarà presente uno stand di Ateneo dove potranno essere raccolte varie informazioni sui servizi per gli studenti universitari. Il Career Day si svolgerà venerdì 29 aprile, dalle 9.30 alle 17.30. Nel corso dell'evento diplomati, studenti, laureandi e laureati potranno incontrare i rappresentanti delle aziende partecipanti, fare brevi colloqui e consegnare il curriculum. Parteciperanno **Baglietto**, CS Naval & Mechanical Design, **Ferretti** Group, **Fincantieri**, Fonderia Boccacci, Isselnord, Leonardo, Lloyd's Register Emea, Rina, Rolls Royce Solution Italia, **Sanlorenzo**, Tarros. Presenti con una postazione informativa, Confindustria Spezia, e Centri per l'impiego, Settore valorizzazione ricerca Università di Genova.

© Riproduzione riservata

POTREBBE INTERESSARTI ANCHE

[Cronaca](#)

Ritaglio stampa ad uso esclusivo del destinatario, non riproducibile.

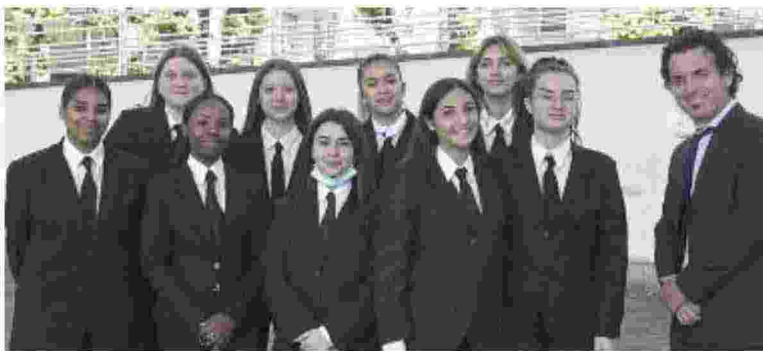

Gli studenti premiati, pubblico, i ragazzi dell'alberghiero, a sinistra Roberto Peccenini



Ritaglio stampa ad uso esclusivo del destinatario, non riproducibile.



Finestre sull'Arte®

ARTE ANTICA E CONTEMPORANEA



Cerca nel sito...



Home > Recensioni mostre > Il Padiglione Italia di Tosatti e Viola, giostra perfetta tra lucciole finte e alta moda

Il Padiglione Italia di Tosatti e Viola, giostra perfetta tra lucciole finte e alta moda

di **Federico Giannini** (Twitter: [@fedegiannini1](#)), scritto il 30/04/2022, 17:02:32

Categorie: **Recensioni mostre**

“

Recensione di “Storia della notte e destino delle comete” di Gian Maria Tosatti a cura di Eugenio Viola, mostra del Padiglione Italia alla Biennale di Venezia 2022 (dal 23 aprile al 27 novembre 2022).

Un frequente, continuo e malinconico senso del sublime pervade le pagine della *Dismissione* di Ermanno Rea, il romanzo che narra lo smantellamento dell'Ilva di Bagnoli dal punto di vista del tecnico incaricato di attendere alla buona riuscita delle operazioni di recupero degli impianti da vendere ai cinesi. Questa lunga evocazione è forse il vero personaggio principale del racconto: la si respira dall'inizio alla fine. Quando il protagonista, Vincenzo Buonocore, s'aggira nello stabilimento durante le ispezioni notturne, quando sempre di notte, a casa, immagina ed elabora soluzioni per ovviare agli inconvenienti tecnici che l'immane impresa seguita a presentare, quando s'arrampica sulle torri della fabbrica e vien quasi assalito da un senso di vertigine mai provato prima, quando con malinconia ripensa all'enormi colate dalle quali si produceva l'acciaio finché lo stabilimento funzionava a pieno regime, quando s'industria per fare formazione ai cinesi, appena arrivati e curiosi, davanti alla vastità delle macchine. Un'immagine riassume bene questa sensazione: è quando Buonocore conduce per la prima volta il lettore dentro lo stabilimento. “Eccolo, il mio impianto, immenso come una cattedrale con un'unica navata grigio-azzurra dall'alta volta a coste e i fianchi arabescati da geometriche carpenterie, percorsi da fasci di tubi simili a sistemi venosi, scale, binari, aerei corridoi”.

Per trovare nell'arte un “sublime industriale” (chiamiamolo così) di pari effetto, si può tornare fino anche al Settecento e ai quadri dello svedese Per Hilleström, tra i pochissimi dell'epoca a provare queste sensazioni dinnanzi ai fumi di una fabbrica, oppure ai vapori che avvolgono le strade ferrate di Turner, per non parlare degli'immensi stabilimenti di Adolph von Menzel o di Anders Montan. Tra i contemporanei, per limitare lo sguardo all'Italia, vengono in mente i dipinti di Andrea Chiesi, o le fotografie di Carlo Vigni e di Carlo Valsecchi. Di certo riesce difficile sperimentare gli stessi turbamenti emotivi percorrendo il Padiglione Italia di Gian Maria Tosatti, che pure, stando ai testi del curatore Eugenio Viola, vorrebbe dichiaratamente evocare le ambientazioni della *Dismissione* di Ermanno Rea. *Storia della notte e destino delle comete*, questo il titolo del progetto di Tosatti e Viola, è una sorta di viaggio nell'Italia industriale che ripercorre le tappe dell'ascesa e del declino del “miracolo italiano”, per citare ancora dai testi programmatici, offrendo al



pubblico la possibilità di calarsi nel contesto di una serie di fabbriche dove la produzione s'è fermata (nella fattispecie un cementificio, un impianto chimico fermo, un laboratorio tessile e un magazzino con gli scaffali ormai vuoti), entrando nell'interno d'un'abitazione abbandonata (tornano quindi gli ambienti cari a Tosatti) con tanto di telefono a muro, piastrelle da appartamento degli anni Sessanta e infissi in alluminio, per terminare davanti a una distesa d'acqua dove, sul fondo, alcune luci s'accendono a intermittenza.

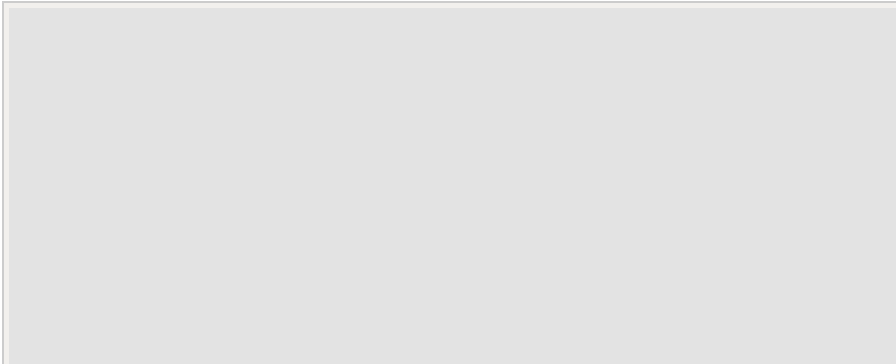

Gian Maria Tosatti, *Storia della notte e destino delle comete*, Padiglione Italia alla Biennale di Venezia 2022. Foto di Andrea Avezzù

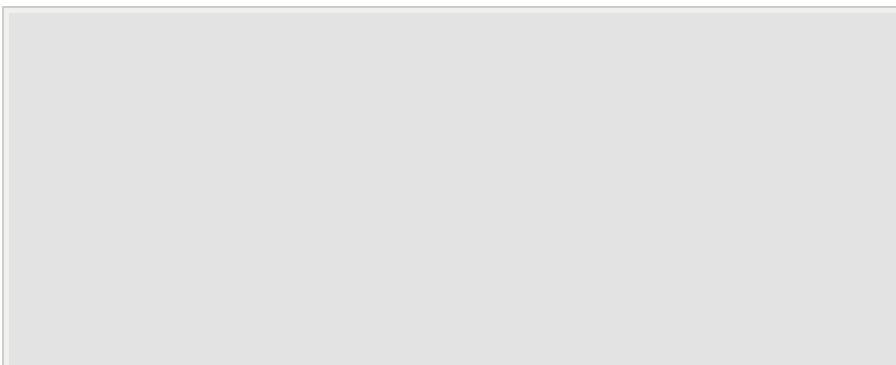

Gian Maria Tosatti, *Storia della notte e destino delle comete*, Padiglione Italia alla Biennale di Venezia 2022. Foto di Andrea Avezzù

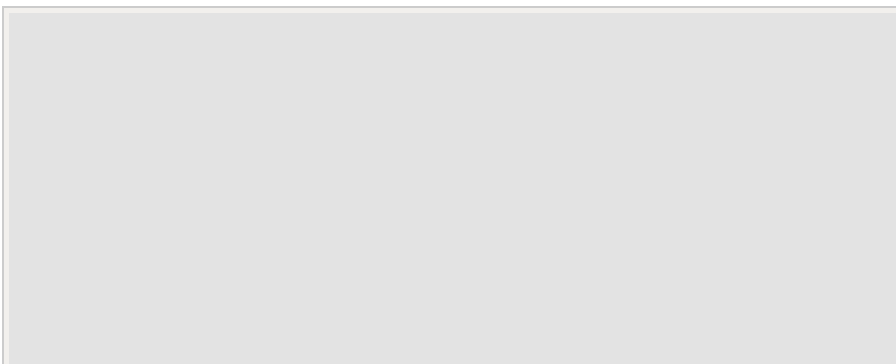

Gian Maria Tosatti, *Storia della notte e destino delle comete*, Padiglione Italia alla Biennale di Venezia 2022. Foto di Andrea Avezzù

La possibilità di provare qualunque sensazione s'arresta, intanto, davanti alla *fiction*, per così dire: più che di sublime occorrerebbe semmai parlare di posticcio. I pittori del primo Ottocento tentavano d'esprimere l'inesprimibile, di trasmettere con le immagini il senso d'impotenza che s'impadroniva del loro animo, coinvolgendo anche il riguardante in questa loro discesa nel profondo oscuro della loro interiorità. Le distese industriali dei loro colleghi di fine secolo veicolavano anche forti contenuti di denuncia sociale: si pensi ai terribili, opprimenti paesaggi minerari d'un Constantin Meunier, senza voler elencare tutti quegli italiani che tra fine Otto e inizio Novecento hanno tradotto in immagini cariche e forti le condizioni dei lavoratori del tempo. E le rovine contemporanee di Andrea Chiesi sono visioni, quasi pervase da una luce metafisica, più che documentazioni. Col Padiglione Italia di Tosatti s'entra invece nel campo della



Quaderni di Viaggio

di Finestre.sull'Arte



Da Capo Colonna al Museo Archeologico Nazionale: viaggio nella Crotona antica

Andrea Laratta - 28/04/2022



Quel Cristo risorto di Marco Basaiti... che se ne sta seduto

Federico Giannini - 17/04/2022

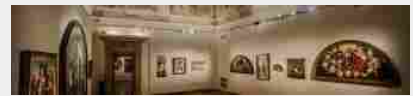



La Quadreria del Castello: la splendida collezione di Michelangelo Poletti

Tristana Chinni - 13/04/2022

Calendario della settimana

 Dal 27/04/2022 al 04/05/2022
Le aste della settimana

 Dal 24/04/2022 al 01/05/2022
La guida tv della settimana

 Dal 25/04/2022 al 02/05/2022
Le mostre che aprono in settimana

I più letti del mese

Bia de' Medici: storia del ritratto del Bronzino che ancora incanta il pubblico



Di Ilaria Baratta - scritto il 02/04/2022 alle 01:11:31 - 9
Commenti

Donatello contemporaneo sempre. A proposito della mostra di Palazzo Strozzi e Bargello

scenografia, della ricostruzione teatrale, del set per il cinema, della simulazione più smaccata. Non si comprende quale sia il senso di una *mimesis* così penetrante quando la realtà è a portata di mano, quando molti in Italia hanno esperienze dirette di chiusure o fallimenti di fabbriche, quando chiunque può dire d'avere una certa confidenza col paesaggio industriale colmo di stabilimenti dismessi: l'installazione di Tosatti potrà essere un'eccezionale rivelazione per lo scintillante mondo della *contemporary art* che spesso una fabbrica non l'ha mai vista neanche in cartolina, ma per tutti gli altri la *Storia della notte* è un'opera che s'ammira in qualunque periferia di qualsivoglia città italiana. In che modo dunque il Padiglione Italia, almeno nella prima parte, può attivare una riflessione su quel "modello fondato esclusivamente sul profitto", citando Eugenio Viola, che "ha prodotto una crescita indifferente ai problemi del territorio"? O meglio: in che modo riesce ad attivare il visitatore più di quanto non faccia una realtà che ci parla ogni giorno di lavoratori in condizioni sempre più precarie (quando non di morti sul lavoro), d'imprenditori che operano in situazioni sempre più difficili, di un mondo del lavoro che rischia di esser ulteriormente sfigurato dagli eventi che sconvolgono il mondo? Dov'è che termina la ricostruzione e comincia l'arte, dov'è che finisce la retorica e comincia la poesia?

Certo, Tosatti ha avvertito *ex post* il pubblico circa la presenza di uno dei cosiddetti "cortocircuiti", per usare un termine caro ai *curators*, che dovrebbero aprire a letture altre: malgrado la ricostruzione ci riporti nell'Italia degli anni Sessanta (da una radiolina dell'epoca escono anche le note di *Senza fine* di Gino Paoli: questo almeno durante il tempo in cui chi scrive ha percorso il Padiglione, ma non so se la *playlist* include altri brani), i macchinari che il pubblico incontra sono stati almeno in gran parte ottenuti da aziende che hanno chiuso durante la pandemia di Covid-19. Nell'idea di Tosatti, l'espedito dovrebbe comunicare gli scarsi progressi che l'idea del lavoro ha compiuto in Italia negli ultimi decenni. Evidentemente, se le macchine sono nuove, sfugge all'artista il fatto che per un pubblico di non addetti ai lavori l'aspetto estetico di, mettiamo, un tornio industriale per il marmo di ultima generazione non è così diverso rispetto a quello che poteva avere lo stesso macchinario quarant'anni fa, e dunque è difficile che possa arrivare a cogliere questa sottigliezza chi non ha mai lavorato in fabbrica, e se invece sono d'epoca sfugge il fatto che in certi comparti alcune macchine, se sottoposte a regolari manutenzioni e tenute in ottima salute, hanno cicli vitali anche molto lunghi, oppure possono essere appositamente utilizzate per ottenere prodotti particolari, come fa Diadora che nel 2015 ha rimesso a nuovo vecchie macchine degli anni Sessanta al fine di creare modelli cosiddetti *vintage* dalla cura quasi artigianale. È dunque un "cortocircuito" che non si può cogliere se non interviene l'artista a spiegarlo, e qui s'innesta quello che appare un ulteriore *minus* di questo Padiglione Italia, ovvero il fatto che sia un enorme monolite. Il racconto è quello ch'è stato preparato da artista e curatore senza che ci sia possibilità alcuna di deviazione, di lettura su diversi livelli, d'interpretazione: un'unica versione, quella approntata da Tosatti e Viola e da loro somministrata al pubblico chiamato a percorrere la "complessa macchina narrativa esperienziale" (o il "dispositivo", altro termine particolarmente in voga tra i curatori *à la page*, qualunque cosa voglia dire) del Padiglione Italia seguendo pedissequamente il filo della narrazione che artista e curatore gli ammanniscono senza richiedere particolare impegno. È vero che l'ermeneutica preconfezionata è oramai comune a gran parte dell'arte contemporanea, ma altrove si può almeno incontrare un poco di poesia.

La messa in scena di Tosatti si pone come ultimo prodotto di una linea che parte dagli ambienti di Edward Kienholz, attraversa gli ambienti di lavoro di Mike Nelson, le ricostruzioni precise e sbilenche di Glen Seator, gli interni disastri di Christoph Büchel e le "case morte" di Gregor Schneider, cita le macchine da cucire di Kounellis, e arriva alle tante installazioni immersive che imperversano negli spazi espositivi di tutto il mondo, Biennale di Venezia compresa (varrà la pena rimarcare come Nelson e Schneider avessero già portato nei padiglioni dei loro paesi, la Gran Bretagna e la Germania, rispettivamente nel 2011 e nel 2001, un laboratorio e una casa abbandonata), e si pone pertanto come un'opera puramente manierista. Nel senso letterale del termine, senza dunque implicazioni che abbiano a che fare con le inquietudini che attraversavano i lavori del manierismo cinquecentesco: sintomatico il fatto che la dismissione più potente di cui si possa parlare è quella che Adrian Searle, recensendo la Biennale di Venezia per il *Guardian*, ha fatto dello stesso Padiglione Italia, respinto in mezza riga senza neanche citare il nome dell'artista, in modo disarmante ("sembra la parodia di un'installazione di Mike Nelson", ha scritto Searle). Se la scelta di un solo artista per il padiglione nazionale, fatto inedito per l'Italia (e salutato da molti in maniera positiva al momento dell'annuncio: chi scrive però ha sempre ritenuto la scelta di un unico artista troppo limitativa nei riguardi del panorama artistico italiano, e il fatto che altri paesi da anni scelgano un solo nome non è di per sé un buon motivo per imitarli), ha dovuto produrre questo risultato, forse sarà meglio che dal 2024 si torni a proposte più in linea con la tradizione domestica.



Di **Federico Giannini** - scritto il 01/04/2022 alle 19:41:43 - 3 Commenti

C'era una volta Zungri, la città di pietra in Calabria



Di **Anna de Fazio Siciliano** - scritto il 09/04/2022 alle 01:49:22 - 1 Commenti

Il San Michele di Manfredino di Alberto, un ponte tra Liguria e Toscana nel Medioevo



Di **Federico Giannini** - scritto il 03/04/2022 alle 15:51:10 - 3 Commenti

Promossi e bocciati dei Padiglioni alla Biennale di Venezia 2022. Il pagellone



Di **Redazione** - scritto il 22/04/2022 alle 00:54:37 - 8 Commenti

Surrealismo e Magia: perché l'occulto era fondamentale per i surrealisti



Di **Redazione** - scritto il 11/04/2022 alle 20:30:46 - 0 Commenti

La Quadreria del Castello: la splendida collezione di Michelangelo Poletti



Di **Tristana Chinni** - scritto il 13/04/2022 alle 01:31:48 - 1 Commenti

Quel Cristo risorto di Marco Basaiti... che se ne sta seduto



Di **Federico Giannini** - scritto il 17/04/2022 alle 11:26:26 - 2 Commenti

Cerca una mostra

Città

Artista/Tema

CERCA



Gian Maria Tosatti, *Storia della notte e destino delle comete*, Padiglione Italia alla Biennale di Venezia 2022. Foto di Andrea Avezzù



Gian Maria Tosatti, *Storia della notte e destino delle comete*, Padiglione Italia alla Biennale di Venezia 2022. Foto di Andrea Avezzù



Gian Maria Tosatti, *Storia della notte e destino delle comete*, Padiglione Italia alla Biennale di Venezia 2022. Foto di Andrea Avezzù

Il Padiglione Italiano vorrebbe avere anche un fine pedagogico: diciamo così per non avanzare accuse di moralismo che Tosatti e Viola hanno peraltro rifiutato anzitempo, già durante la conferenza stampa in cui è stato annunciato il titolo del progetto. L'idea è quella di riflettere anzitutto sulla "frustrazione di una classe operaia giunta al capolinea", che si barcamena tra "sussidi di disoccupazione" e "ricollocamenti difficili", per poi giungere a respingere una "posizione drammatica" al fine di convogliarne una "propositiva e ottimista", che affronti la necessità di porre le questioni ambientali "in primo piano nell'agenda politica" e di investire in ricerca e formazione. Ma dov'è la denuncia? E come non rilevare la contraddizione tra le "frustrazioni" della classe operaia e un padiglione costato due milioni di euro, un terzo dei quali garantiti dallo Stato e il rimanente dagli sponsor, tra i quali **Sanlorenzo** e Valentino (che ha pure organizzato una cena con *bouquet* floreali alle Tese di San Cristoforo, vicino dunque alle finte rovine di Tosatti, con tintinnio di calici e sfilate di dame eleganti e cavalieri in *black tie* a margine del progetto che vorrebbe assurgere a simbolo del dramma dei lavoratori), e dunque tra l'intento di denunciare la catastrofe, la miseria, e il gigantismo di una giostra effimera, enorme e costosa finanziata dai marchi del lusso? "La povertà per il popolo, per noi Valentino" ha sentenziato sarcastico Vittorio Sgarbi in un divertente video pubblicato sulla sua pagina Facebook.

Se dunque la *pars destruens* non tiene, si spera almeno nell'“epifania finale”: confesso d'esser stato probabilmente l'unico a non aver colto il riferimento alle lucciole di Pasolini (e sì che, anche qui, Viola e Tosatti ci avevano preparati in conferenza stampa enumerando puntualmente i loro riferimenti letterari, lucciole pasoliniane incluse). Sarà che, essendo nato e vissuto sempre sul mare, non ho mai visto lucciole sull'acqua, e le ho dunque equivocato per le comete di cui parla il titolo del progetto, ma poco cambia: in che modo la catarsi garantita dalle lucciole (o comete che siano), peraltro finte, dovrebbero convincere il visitatore ad “affrontare meglio le sfide del futuro”? Usciti dal padiglione, le lucciole finte spariscono: il problema è che la simulazione è talmente evidente, e l'impressione di trovarsi sul set di un film così dirompente, che l'esperienza che Viola e Tosatti vorrebbero attivare, chiamando il pubblico a compiere un “viaggio sensibile all'interno della macchina visiva”, difficilmente si compie. Volendo presentare un esempio familiare a chiunque visiterà il Padiglione Italia, nel paesaggio della giovane Precious Okoyomon, che s'incontra alla fine della mostra internazionale, poco prima d'arrivare alla *Storia della notte*, s'incontrano farfalle vere, evenienza che rende più labili e smussati i confini dell'esperienza personale del visitatore, risultando così più in grado di spronare la risposta del pubblico. Converterà dunque andare anzi a cercar le lucciole in un bosco o in un giardino. E poi, il racconto di Viola e Tosatti è talmente monolitico e lascia così poco spazio all'autonomia di lettura da parte del pubblico, che riesce difficile farsi domande alla fine di un percorso peraltro privo di qualunque contestualizzazione storica che certo avrebbe tolto carattere all'installazione, dato che l'intento è quello di far attraversare più epoche in un unico spazio, ma avrebbe reso più significativa l'esperienza del pubblico. Se è vero quel che Jacques Rancière scriveva nel suo *Le spectateur émancipé* del 2008, ovvero che l'identità dello spettatore si costruisce nel divario tra se stesso e l'opera d'arte, e che il vero potere del pubblico sta nella libera possibilità da parte di ogni spettatore di poter esercitare quel “gioco imprevedibile di associazioni e dissociazioni” che innesca l'emancipazione, un processo che comincia quando si comprende che anche lo spettatore in qualche modo agisce, allora si potrebbe dire che il progetto del Padiglione Italia, annullando quasi del tutto l'imprevedibile, riduce anche al minimo le possibilità per il visitatore.

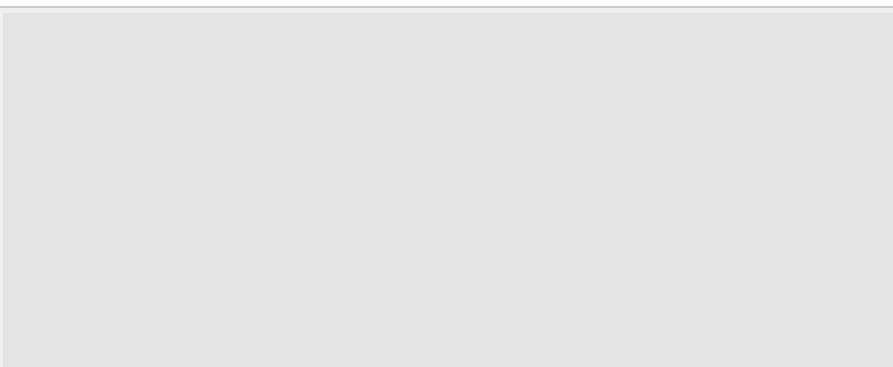

Gian Maria Tosatti, *Storia della notte e destino delle comete*, Padiglione Italia alla Biennale di Venezia 2022. Foto di Andrea Avezù

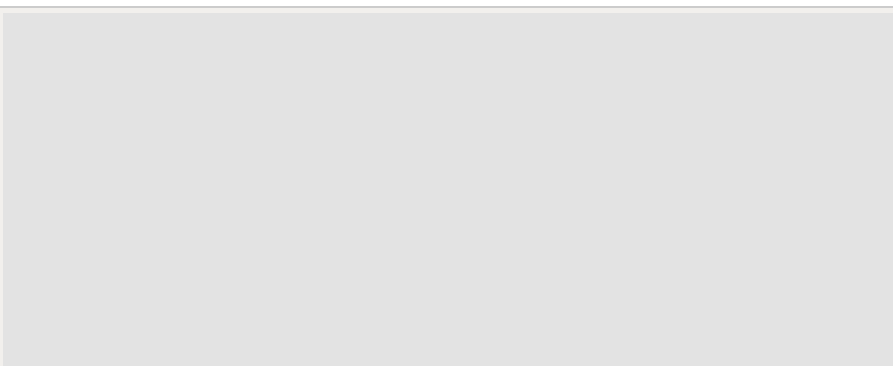

Gian Maria Tosatti, *Storia della notte e destino delle comete*, Padiglione Italia alla Biennale di Venezia 2022. Foto di Andrea Avezù



Gian Maria Tosatti, *Storia della notte e destino delle comete*, Padiglione Italia alla Biennale di Venezia 2022

E di sicuro si poteva anche far a meno dell'impalcatura letteraria chiamata a sostenere il progetto: Pasolini viene tirato in causa in modo scolastico, superficiale e fin troppo scontato, e non v'è traccia alcuna della complessità che riempie le pagine della *Dismissione* di Rea, una storia ben più umana e intima di quella raccontata da *Storia della notte e destino delle comete* (e, a proposito, a poco vale l'idea di dover compiere da soli e in silenzio l'esperienza, se poi ci si ritrova catapultati tra vicini chiassosi e compagni di viaggio in vena di farsi *selfie* nello squallore che Tosatti vuole ricreare). Non siamo alla banalità pretenziosa del Padiglione Italia della scorsa edizione, ma neppure serviva evocare capisaldi della letteratura degli ultimi cinquant'anni per giustificare una grande giostra, perfetta per il luna park della Biennale, che ultimamente ha la tendenza a premiare (sia che si parli di critica, sia che si parli delle preferenze del pubblico) le installazioni immersive: si pensi solo agli ultimi due Leoni d'Oro, quello di quest'anno assegnato alla Gran Bretagna che ci porta in una specie di sala incisioni, o ancor peggio a quello dell'anno scorso per la spiaggia facilona della Lituania.

Sono passati dieci anni da quando Nelson s'interrogava su come evitare che il suo *I, Impostor* venisse inghiottito da questo aspetto ludico della Biennale, da quell'effetto di parco di divertimenti che immancabilmente accompagna la visita, e cercava dunque le modalità per conservare quell'ambiguità e quella possibilità d'interpretazione aperta che dovrebbero caratterizzare un'opera d'arte. Con *Storia della notte e destino delle comete* questa barriera sembra essere caduta. Il modo migliore per visitare il Padiglione Italia, allora, è arrivarci consapevoli di salire su di un carosello per adulti. Come entrare in un'attrazione tematica di Disneyland. Non serve neanche far la fatica di pensare, anche a questo hanno già pensato per noi. I lavoratori, intanto, continueranno a rimanere fuori.

Se ti è piaciuto questo articolo abbonati a Finestre sull'Arte.
al prezzo di 12,00 euro all'anno avrai accesso illimitato agli articoli pubblicati sul
sito di Finestre sull'Arte e ci aiuterai a crescere e a mantenere la nostra
informazione libera e indipendente.

**ABBONATI A
FINESTRE SULL'ARTE**



L'autore di questo articolo: **Federico Gianni**

Giornalista d'arte, nato a Massa nel 1986, laureato a Pisa nel 2010. Ho fondato **Finestre sull'Arte** con Ilaria Baratta. Oltre che su queste pagine, scrivo su *Art e Dossier* e su *Left*. Seguimi su Twitter: **Follow @fedegiannini1**

[Leggi il profilo completo](#)

1 Commenti

Devi abilitare JavaScript per poter commentare il post...

Nessun commento dal sito per questo articolo.

Onboard: Sanlorenzo's 45m motor yacht Pandion Pearl

Onboard: Sanlorenzo's 45m motor yacht Pandion Pearl

Written by Sophie Spicknell

2 May 2022 | 09:00 (UTC)

The 44.5-metre motor yacht Pandion Pearl was built in 2021 by the Italian shipyard Sanlorenzo. This bold full aluminium fast displacement yacht was built as part of the distinctive Sanlorenzo Alloy series. Pandion Pearl's modern and sophisticated interior is the work of A.S.H Studio who have created opulent communal areas for entertaining and relaxation.

Pandion Pearl has an innovative layout that offers space and privacy to her guests onboard. Her naval architecture is the work of her builder Sanlorenzo while her exterior design comes from the incredible pen of Zuccon International Project. She is able to retain a vast sense of space across four decks with a particular focus on outdoor living and enjoyment of the ocean.

The main deck is home to Pandion Pearl's bright and open plan saloon with plenty of stylish seating and a well-stocked bar. This chic area has access to the galley and the first floor of the master stateroom.

Each of Pandion Pearl's five exquisite staterooms have been designed to exude luxury for up to 12 guests. Her master suite spans over three decks and has been designed as though she is a private apartment. This luxurious and innovative design comes complete with indoor and outdoor areas as well as a private pool.

Pandion Pearl's further four staterooms are located on the lower deck and include two VIPs with double beds as well as two twin staterooms with an additional pullman berth in each. These have all been carefully curated to provide guests with an extravagant overnight experience.

The upper deck of Pandion Pearl is perfect for alfresco dining and entertaining with additional seating also available. This leads inside to a formal dining area where guests who wish to dine indoors also have the opportunity to do so. The wheelhouse is located amidship and forward of this, guests will find a well-equipped gym area with free weights and a TECHNOGYM multifunction weight machine, which leads out to the impressive jacuzzi-pool and lounge area.

The lower deck is home to a wonderful beach club with comfortable sunbeds and an impressive collection of toys and tenders. Pandion Pearl comes with two Williams tenders, a jet ski, three Seabobs, a fliteboard, water skis, wake board, kayaks, paddleboards, a swimming pool, inflatable pyramid with slide, a trampoline and three floating pontoons for endless amounts of fun on the water.

Last but not least is Pandion Pearl's sun deck, where guests can enjoy spectacular panoramic views of the ocean and shoreline. There are generous sun pads aft, with a shaded dining and bar area amidship and further sunbeds on the foredeck.

Pandion Pearl is powered by twin MTU engines that power her to a top speed of 22 knots and a comfortable cruising speed of 18 knots.

Advertisement



"Nel ricordo di
Alessandro
Risolo"

PRIMO PIANO

NEWS ON BOARD

STORIE SOTTOCOPERTA

A TU PER TU

DIARIO DI BORDO

MARINE STYLE

WINE BOAT

IL RISTONAUTA

NEWS NEWS ON BOARD

Design Week: **Sanlorenzo** svela la sua realtà industriale

DI OLIMPIA DE CASA

PUBBLICATO IL: 3 MAGGIO 2022

CONDIVIDI: f t w in e p

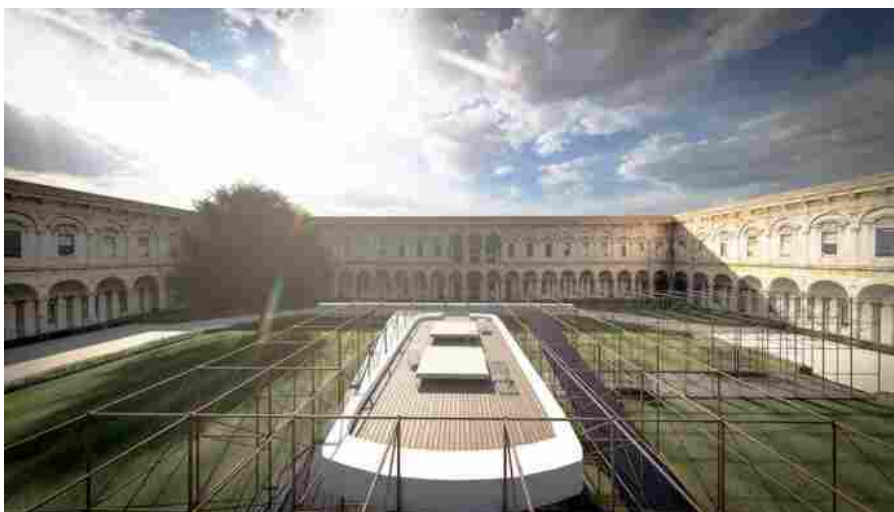

Ultimi articoli

NEWS



Design Week: **Sanlorenzo svela la sua realtà industriale**

OLIMPIA DE CASA -
3 MAGGIO 2022

NEWS



North Sails Performance: veliste da capo a piedi

OLIMPIA DE CASA -
3 MAGGIO 2022

NEWS



Mobilità elettrica sull'acqua: all'Idroscalo il primo salone

OLIMPIA DE CASA -
2 MAGGIO 2022

È probabilmente l'unico caso in cui essere "fuori salone" è motivo di grande orgoglio. Per una volta, infatti, grazie a **Sanlorenzo**, non parliamo di uno dei più o meno classici boat show, ma di un'altra vetrina dell'eccellenza Made in Italy: il **FuoriSalone** della **Milano Design Week 2022**. Lo facciamo non solo perchè l'evento è uno dei più importanti e apprezzati della dinamica capitale economica italiana, ma anche perchè il cantiere **Sanlorenzo** guidato dal **Cav. Massimo Perotti** torna nella meravigliosa cornice dell'**Università degli Studi di Milano** nell'ambito della mostra-evento **Interni Design Re-Generation**, con il progetto **Fabbrica** di **Piero Lissoni**. Un titolo che muove dall'iconica installazione presentata nel 2019, che richiamava le strutture in legno che i maestri d'ascia realizzavano nei cantieri navali, per svelare qualcosa del luogo in cui vengono costruite le barche e far rivivere a livello evocativo l'esperienza della salita a bordo con le nuove prospettive che ne conseguono.



PRIMO PIANO

SW105: a Cape Town soffia uno splendido SØRVINDOLIMPIA DE CASA -
2 MAGGIO 2022

NEWS

Noleggio in Sardegna: NSS si conferma in vetta

OLIMPIA DE CASA - 29 APRILE 2022



NEWS

IBSA, Bona si prepara alla Route du Rhum

OLIMPIA DE CASA - 29 APRILE 2022

L'installazione **Fabbrica** di **Piero Lissoni** nel cortile dell'**Università Statale di Milano**.

1 di 14 < >

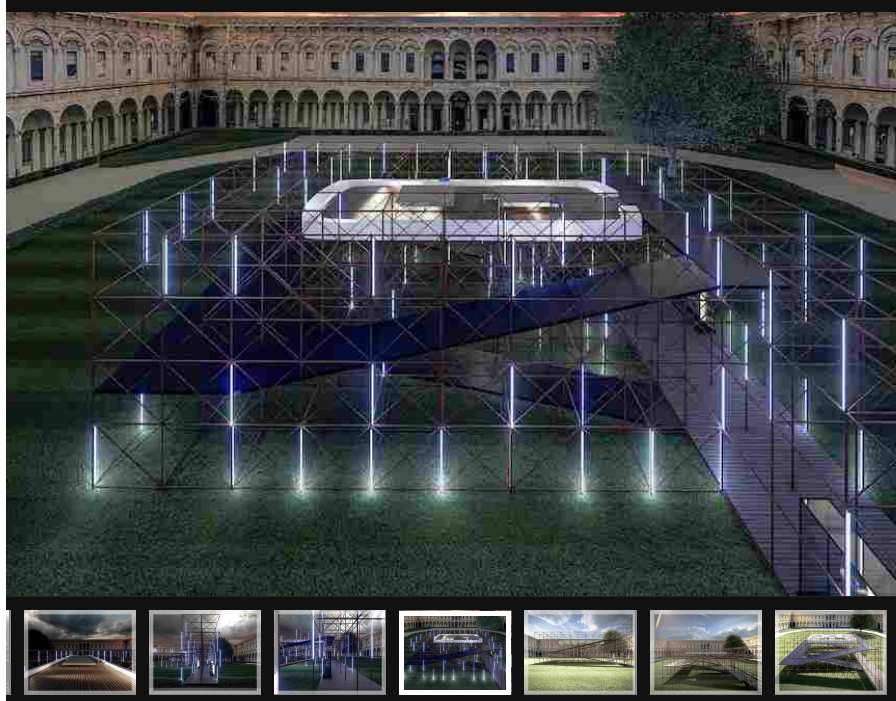

Al centro dello storico cortile centrale, un'alta impalcatura di tubi Innocenti gioca con i pieni e vuoti del colonnato, in un intreccio di linee rette che creano il percorso che ospita il visitatore. La struttura così concepita si ricollega alla **natura industriale di Sanlorenzo** e rimanda alle strutture che vengono effettivamente utilizzate per la costruzione delle imbarcazioni all'interno dei cantieri.

«È come se avessimo trasportato nel cortile dell'**Università Statale** – spiega **Piero Lissoni**, Art Director di **Sanlorenzo** – un pezzo di cantiere, il luogo dove vengono costruite le barche. Sembra quasi che gli yacht nascano sotto i cavoli, ma la verità è che dietro di essi c'è il lavoro di tante persone, oltre che la ricerca, la conoscenza e la tecnologia di una **complessa realtà industriale**. L'intento per me è quello di svelare proprio questo aspetto».

In questo pensiero è espressa la volontà di rendere visibile, attraverso **Fabbrica**, quello che spesso rimane nascosto: la **ricerca** e la **tecnologia** di un'**industria** all'avanguardia attenta anche a ridurre l'impatto ambientale per accogliere le nuove sfide legate alla **sostenibilità** e quindi un **design consapevole** per un futuro nuovo, uno dei temi che la mostra **Design Re-Generation** vuole esplorare.

L'intento è anche quello di ricreare la vibrante esperienza di salire su uno yacht **Sanlorenzo**, offrendo la visuale sopraelevata di una delle imbarcazioni attraverso un tracciato fatto di rampe che da terra accompagnano i visitatori a salire verso la parte centrale. Quest'area, una pedana che cita la forma e i materiali del **ponte di una nave**, è pensata per restituire al pubblico la sensazione di **ospitalità** che si avverte sulle barche **Sanlorenzo**, grazie anche ad un sofisticato impianto audio che riproduce i suoni riconoscibili di un'esperienza di lusso in mare, oltre ad offrire interessanti e nuovi punti di vista sul cortile dell'Università Statale.

L'impatto dell'intera installazione cambia dopo il crepuscolo, rivelando una sovrastruttura verticale di barre a led che si accende con il calare della sera, trasformando la percezione dell'installazione stessa e rendendo il tutto sorprendentemente scenografico.

Fabbrica consolida il percorso di **Sanlorenzo** attraverso gli eventi culturali più importanti del 2022, di cui fa parte anche la sponsorship del **Padiglione Italia** alla 59esima Esposizione Internazionale d'Arte - **La Biennale di Venezia**. L'installazione di **Piero Lissoni** per il cortile dell'Università Statale di Milano è infatti strettamente legata ad **ARENA**, curata dallo stesso designer per il giardino di **ACP - Palazzo Franchetti** a Venezia e visitabile nei sette mesi della **Biennale Arte 2022**. A unire i due progetti la volontà di far vivere un'esperienza nuova ai visitatori, raccontando, attraverso opere d'arte e installazioni, un modo nuovo di affrontare i temi cardine della storia e della crescita del cantiere. Il percorso ha portato alla creazione di **Sanlorenzo Arts**, contenitore attivo e interattivo di progetti legati all'**arte** e al **design** che racchiude le iniziative di **Sanlorenzo** in questi due ambiti ed interpreta la volontà del brand di essere sempre di più autentico produttore di **contenuti culturali**.

TAG	arte	Design	eccellenza nautica	Fabbrica	FuoriSalone 2022
	Interni	Design Re-Generation	Massimo Perotti	Milano Design Week 2022	Piero Lissoni
	Sanlorenzo	Sanlorenzo Arts	Università degli Studi di Milano		



Articolo precedente

North Sails Performance: veliste da capo a piedi

LASCIA UN COMMENTO

Commento:

SANLORENZO REALIZZA L'ARENA DI PIERO LISSONI A VENEZIA

3 Maggio 2022 • ECONOMIA



Arena è un'installazione di **Piero Lissoni** che, inserita nella veduta del **Canal Grande**, la modifica regalando un nuovo **stile contemporaneo**. A supportarne la realizzazione è **Sanlorenzo**, grande azienda cantieristica **monobrand** attiva nella produzione di yacht e superyacht che da tempo sostiene l'arte contemporanea. È infatti main sponsor del **Padiglione Italia** alla **Biennale Arte 2022**, testimoniando l'importanza delle connessioni tra arte, ingegneria, design e artigianato: tutte eccellenze del **Made in Italy**.

Arena: luogo di incontro in Canal Grande

L'installazione si trova in una delle vedute più amate e più fotografate di tutti i tempi, **Canal Grande di Venezia**. In un contesto storico così iconico e popolare nello stesso tempo, ogni cambiamento deve essere inserito senza stravolgere il passato.

L'opera è stata inaugurata nei **giardini di ACP – Palazzo Franchetti** in occasione dell'opening della **59sima Esposizione Internazionale d'Arte**, aperta fino al **27 novembre 2022**.

Si tratta dunque di un nuovo elemento che vuole essere un luogo di **ritrovo e di scambio intellettuale**. Come racconta lo stesso **Piero Lissoni**: "Un luogo di incontri e di nuove prospettive, affacciato sul Canal Grande: una sorta di **anfiteatro che dialoga con il giardino**, il palazzo e tutto quello che passerà di lì, una scultura in metallo che rivela tutto quello che c'è intorno"

Cerca su Immobiliare.it

Vendita

Affitto

Provincia

Tipologia

CERCA

NEWSLETTER

Tieniti aggiornato con le nostre ultime news

Email

ISCRIVITI



SCARICA L'APP

POST RECENTI



SANLORENZO
REALIZZA L'ARENA DI
PIERO LISSONI A
VENEZIA

3 Maggio 2022

La struttura

L'Arena di Piero Lissoni è costituita da una **pedana metallica** dalla forma geometrica, a cannocchiale, messa in sicurezza da candelieri e draglie perimetrali. La pedana è ben visibile dal **Ponte dell'Accademia** e dal principale canale della Serenissima, si protende verso l'acqua e offre un nuovo punto di vista sulla **città lagunare**.

La sua sezione a gradoni ne permette un utilizzo nei momenti di pausa, come luogo di incontro e confronto. In questo modo viene data nuova luce al giardino di **Palazzo Franchetti** che diventa luogo di ritrovo e di scambio intellettuale. Si terranno proprio su questi gradoni alcuni degli eventi organizzati in seno alla **Biennale Arte 2022**.

Sanlorenzo: tra yacht e arte

Sanlorenzo consolida il suo ruolo di sostenitore nel **mondo dell'arte**. Già da anni infatti **Sanlorenzo Arts**, contenitore attivo e interattivo per progetti legati alla creatività, ha instaurato importanti collaborazioni con il mondo dell'arte: dalla **Triennale di Milano al FuoriSalone**, all'**Art Basel** fino all'importante ruolo di **Institutional Patron della Collezione Peggy Guggenheim di Venezia**, il più importante museo in Italia per l'arte europea e americana del **XX secolo**. Oggi è main sponsor del padiglione Italia alla Biennale.

Tra i progetti d'arte sviluppati da **Sanlorenzo** negli ultimi anni vanno ricordati:

- **Il mare a Milano**, realizzata in collaborazione di Triennale Milano e vincitrice del **Compasso d'Oro Adi 2020**.
- **From shipyard to courtyard**, una installazione progettata da Piero Lissoni durante la **Milano Design Week 2019**.

di *Giovanna Ferraresi*

EVENTI

VITA IN CITTÀ

precedente

BIENNALE DI VENEZIA: QUALI SONO I PADIGLIONI IMPERDIBILI

POST CORRELATI



BIENNALE DI VENEZIA: QUALI SONO I PADIGLIONI IMPERDIBILI

3 Maggio 2022

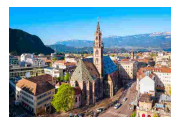

KLIHAHOUSE IN FIERA A BOLZANO DAL 18 AL 21 MAGGIO: EVENTI E PROGRAMMA

3 Maggio 2022



ISTAT: MARZO 2022, È RECORD DI OCCUPAZIONE CON IL 59,9%

3 Maggio 2022



APPROVATO IL DL AIUTI: IN ARRIVO 14 MILIARDI

3 Maggio 2022

CONTATTA LA REDAZIONE

Per ulteriori informazioni o eventuali segnalazioni, non esitare a contattare il personale della nostra redazione.

INVIARE UN MESSAGGIO

Sanlorenzo's 47m motor yacht Drifter W sold

Home > News > Sanlorenzo's 47m motor yacht Drifter W sold

Sanlorenzo's 47m motor yacht Drifter W sold

Written by Alexander Griffiths

4 May 2022 | 09:00 (UTC)

Sanlorenzo's 47.2-metre motor yacht Drifter W sold in Italy. Bill Thiem and Harry Peralta of Globe Regal Yachting introduced the buyer to Drifter W, while it was Giorgio Passarella of Nautor's Swan Brokerage and Mediterranean Yacht Management who represented the seller.

Drifter W was launched last year and features an exterior design penned by Francesco Paszkowski and naval architecture drawn up by her yacht builder. She's part of Sanlorenzo's EXP series, and with her extended aft deck - large enough for a small touch-and-go helipad - she's distinctively a unit from the 500 EXP line.

Space is a key characteristic of the 500 EXP series and Drifter W offers it in abundance for guests and toys. She has an interior volume of 496 GT and can accommodate as many as 12 guests, across five staterooms.

Her central tender storage is her garage aft, which is large enough to stow vessels up to seven meters in length. When deployed the space significantly bolsters the beach club, providing even more room for leisurely activities. She can also carry up to nine crew.

Drifter W draws power from twin CAT engines and can cruise at 13 knots, and her top speed is 15 knots. She can be managed by as many as nine onboard crew members, who'll reside in one of her five crew cabins.

Advertisement

Interiors: Sanlorenzo Cloud 9

Space. Aboard Sanlorenzo Cloud 9, the first Sanlorenzo 62Steel, the term translates into a long list of vital immagine statistics. Sanlorenzo Cloud 9 For example, 215 sqm of master suite on the upper deck. And even 92 sqm of covered area in the beach club. A further 40 sqm that can be availed of by opening out the terraces aft. And there are 90 sqm of saloon on the main deck. Space and lots of it is what Cloud 9 brings to the ongoing story of Sanlorenzos superyachts. Space before all This is a story that began back in 2010 with the 40 Alloy and continued with the opening of the companys Superyachts Division, which has now, has 34 launches to its credit. Moreover space is far from the only standout feature of the 62Steel. Its design is the result of a request from a Sanlorenzo 46 owner for a more spacious yacht to spend extended periods aboard with his family. At 61.5m, the new model slots in just behind the Sanlorenzo flagship, the 64/70 Steel Attila (Here all the articles about Sanlorenzo). But not only space First and foremost Cloud 9 is a striking profile developed by Sanlorenzos own Technical and Styling Office with a chined bow, wonderfully taut straight lines clothing the aluminium superstructure (the hull is steel), and long windows on the three upper decks. Speed and ocean range Work on the naval platform has given the 1300GT superyacht a maximum speed of 16.5 knots and an ocean-going range too. Not just in terms of fuel capacity (130,00 litres). But also the standard and quality of the onboard plant, stowage and conservation spec to be genuinely self-sufficient on long cruises. What about guests? Guests aboard will be fully able to live the sea. This is thanks to the fact that the Sanlorenzo 62Steel delivers the volumes of a conventional 80m spread throughout her wonderfully comfortable interiors and exteriors. There is a lounge, for instance, with a sun pad, table and bar on the terrace aft of the helm and captains cabin on the bridge deck. Another major wow factor is the fact that the entire upper deck can be made entirely private to the owner. Moving in from the terrace, we find a 67 sqm sky lounge and then the owners suite proper complete with study, walk-in closet, bathrooms and bedroom with 180° views out over a massive 140 sqm of foredeck and pool. However, the main deck is sociable and communal. Here guests move from the terrace and pool area to the interior lounge and dining areas. Then comes a central lobby with lift followed by five guest cabins and a massage room. The lower deck too continues that comfortable yet chic vibe with a beach club accessorised with gym and hammam. The two 9m tender and wet bike garages have been moved forward of the engine room (where twin 1,500 hp Cats hum away) to ensure that guests really can commune with the sea in the expansive and lovely space. Crew quarters totalling 155 sqm, including a mess and 26 sqm galley, will accommodate 12. Finally, the pantry, laundry room, oversize water-maker and stabiliser plants are all located on the 104 sqm service deck. Because they were so familiar with the owners taste and have collaborated with Sanlorenzos technicians and craftspeople for so long, Francesco Paszkowski Design created tailor-made interiors. He did it in collaboration with Margherita Casprini, which Paszkowski describes as having a distinctly contemporary feel. Moreover, he designed the decor and furnishings, To create the requisite atmosphere of comfort and relaxation aboard, the studio chose a subtle neutral and natural colour palette that has the effect of beautifully brightening and opening up the spaces. As Francesco Paszkowski told us: The main materials, like marble, stone and oak, are combined with glass and leather. Italian designer furniture is mixed with pieces that we custom-designed ourselves. A good example of the Florence-based studios work is the ebony table in the dining area on the main deck which has a sublime 100 gloss mirror-like finish and two leaves that allow it to easily seat 16. Just one of many elements aboard that underscore the conviviality and liveability that are the leitmotifs aboard Cloud9, the first 62Steel to emerge from Sanlorenzos Superyachts Division. A craft that thanks to her dimensions, alone offers a very personal and unique way of living the sea.



DAILY NAUTICA it en

- MENÙ
- Mondo Nautica
- Superyacht
- Servizi nautici
- Turismo
- Webcam
- LN W
- Cerca...

Foto e video [Accessori](#) [Ambiente](#) [Cronaca](#) [Cultura](#) [Eventi](#) [Foto eventi](#) [Foto subacquee](#) [maltempo](#) [Mareggiate](#) [Megayacht](#) [mercato nautica](#) [nautica](#) [Pesca](#) [regata](#) [Saloni nautici](#) [Sinistri](#) [Subacquea](#) [trag](#) [Turismo](#) [Yacht](#)

Daily Nautica » [Cultura](#) » [Sanlorenzo](#) porta il mare in pianura alla Milano Design Week

Sanlorenzo porta il mare in pianura alla Milano Design Week

Il legame del cantiere con il mondo del design e dell'architettura prosegue.
 Dopo Venezia, nuova tappa milanese
 Maggio 2022



ISCRIVITI alla
NEWSLETTER
CLICCA QUI >

ULTIME GALLERIE



Margaret, Ojalà II e Grifone vincono la "Regata delle Vele d'Epoca" a Livorno



Ferretti Yachts 580, il nuovo flybridge per vivere il mare in intimità e comfort

The Canadian-Made Neptunus 650F Raises the Bar on Cruising Yacht Luxury

The Canadian-Made Neptunus 650F Raises the Bar on Cruising Yacht Luxury
 Current Issue Order Now Most Popular The Contemporary Remains of
 Abandoned European Villas Art Spring 2022 The Latest Alternative to the
 Glass Wine Bottle Daily Edit 9 Magical Boutique Resorts to Discover in Mexico
 Daily Edit Live Like a Lord or Lady in This Stunning Irish Castle Travel Spring
 2022 Tree House Hotels Are All the Rage Right Now Daily Edit Built for
 discovery. Writer Craig Ritchie Any discussion about luxury yachts requires a
 basic command of Italian, with fabled marques like **Ferretti**, Benetti, **Baglietto**,



Filippetti, **Azimut**, **Sanlorenzo**, Rossinavi and Riva dominating the conversation. Yet Canadians needn't feel left out, as our home and native land is also known for its share of luxury yacht nameplates, including globally acclaimed builders like Crescent Custom Yachts and West Bay Sonship in B.C. and Neptunus Yachts in Ontario. Located in St. Catherines on the southern shore of Lake Ontario, Neptunus Yachts has been quietly creating yachts for more than 30 years. It has launched more than 180 to date, including a growing number of CE Category A ocean-certified vessels, including the acclaimed Neptunus 650F. The mid-sized 650F is a three-stateroom, three-head flybridge yacht with a performance hull design and magnificent interiors featuring leather seating, natural walnut joinery, and designer-inspired accents. For 2022 the 650F gains an all-new layout that delivers the company's most spacious, open, and bright interior yet. Let's take a closer look. The Neptunus 650F rides on a resin-infused hull that incorporates two layers of Kevlar for an optimal balance of strength and rigidity. Stretching 20.2 metres, the 650F also measures a full five metres wide a beefy beam that contributes both to its seakeeping ability and its generous interior space. With twin Caterpillar C18 engines churning out a hefty 1,136 horsepower apiece, that performance hull will clip along quite comfortably at 26 knots and reach 31 knots at full throttle. That's impressive performance for a 35,380-kilogram yacht and demonstrates the efficiency of the 650F's innovative hull design. With its 3,785-litre fuel capacity, 1,204-litre freshwater capacity, and 582-litre waste capacity, the 650F is clearly built for serious, extended cruising. Look below the floorboards, and you'll find that supported by a 20-kilowatt Northern Lights generator, 15-horsepower proportional thrusters at the bow and stern, a Seakeeper stabilizer system, a Yacht Controller joystick remote control for one-handed docking, and more. Yacht builders normally brag about the length of their options list, but Neptunus includes all the goodies as standard equipment because, let's face it, we all want them anyway. So why play around? The 650F has a time-tested layout, with a large settee facing an elegant rectangular table in the cockpit for al fresco drinks or meals while under the protection of the full hardtop. Hand-laid teak decking provides a luxurious yet hard-wearing finish to this high-traffic outdoor space. A portside staircase leads up to the flybridge deck, where guests can lounge in comfort on a huge wraparound settee that surrounds a pedestal-mount table. A raised quartz table with four chairs faces a small galley area, while the helm station, with its three Pompanette helm chairs with flip-up bolsters, provides a commanding view of the helm, complete with its twin Raymarine 16-inch Axiom touch-screen displays and room to add a third. Dual 16,000 BTU air conditioning units ensure the flybridge stays comfortable on even the hottest summer days. Back on the main deck, stepping inside through the full-beam glass door reveals an aft-galley complete with a centre island, quartz countertops, and stainless steel appliances. To the port side of the galley lies a beverage centre, complete with a Jura coffeemaker with one-touch cappuccino function, and a JennAir beverage unit. Forward of the galley and two steps up is an inviting salon and a raised L-shaped dinette offering 360-degree views through the 650F's oversized windows. A 49-inch QLED TV with a Sony sound system provides evening entertainment in front of the oversized white-leather settees. When it's time to tuck in at the end of the day, guests enjoy a choice of two luxurious staterooms below. A comfortable starboard-side double cabin offers direct access to the day head, while the larger bow VIP suite offers a queen bed, side windows, an overhead vent hatch, and greater overall space. The owners enjoy a full-beam, midship master suite with every luxury, including a king bed, large his-and-hers closets, and an expansive ensuite with shower. Large side windows with opening port holes flood the space with fresh air and natural light. There are also discreet crew quarters far aft, accessed through a transom hatch off the swim platform. For those self-crewing the yacht, this private space will prove a real hit with the kids. Or spec the yacht as a self-crewed vessel to start with and enjoy the bonus storage space for supplies. For more than 30 years, Neptunus has earned an international reputation as a boater's boata yacht designed and built by yachters who know what does and doesn't work on the water. If there were ever a vessel made for serious cruising in demanding Canadian waters or

around the worldthen the 650F is it. May 5, 2022 Previous Story Next Story Related Stories Benetti's Oasis 40 Is the One to Beat Transport The Rise of Electric Boating Transport The Age of Hydrofoils Goes Recreational Transport The All-New Ferretti 1000 Exceeds Expectations Transport

148714



On board Sanlorenzo superyacht Legacy with owner Jorge Luis Garcia

6 May 2022 • Written by Cecile Gauert

After building a successful life in the US, Cuban-born medical diagnostics entrepreneur Jorge Luis Garcia realised a lifelong dream with the delivery of his new superyacht [Legacy](#)...

The sun slowly descends as a crowd in cocktail attire gathers by the dock of a home in Miami Beach. A yacht cruises into view, upstaging a fire rescue boat that has been dancing around the canal, shooting water into a pale sky with pumpkin-coloured streaks. The group leans in closer, and phones go up in the air to get the perfect shot of the sunset and yacht with a cappuccino-coloured hull that slowly

MORE ABOUT THIS YACHT

LEGACY
Sanlorenzo

motors towards the party. After a flawless manoeuvre, the 29.3-metre [Sanlorenzo](#) lines up with the dock.

29.26 m · 2021

POWERED BY **BOAT** PRO

Toasting the yacht's arrival with his parents, husband and friends. · Images courtesy of Jorge Luis Garcia

It's a big day for owner Jorge Luis Garcia, a Miamian who left Cuba as a child with his family in the early 1980s. "This is such a huge dream come true," he says in a touching speech to his family and friends who have come to celebrate the arrival of *Legacy*, his new SD96 Sanlorenzo.

SIMILAR YACHTS FOR SALE

ANOTHER ONE

[Sanlorenzo](#) ·
34.14 m · \$17,495,000

GLOBAS

[Sanlorenzo](#) ·
42.78 m · 10 guests ·
€22,000,000

Garcia set himself the goal of owning a yacht more than a decade ago after a neighbour invited him to spend time on his family boat. Garcia didn't know what kind of boat it was and had no idea what to expect. As he walked with his friend along the docks of Miami's Bayside Marina a stone's throw away from the Freedom Tower - an enduring symbol for Miami's Cuban exile community - the boats got larger and larger. They kept walking until they came to a passerelle with crew members in uniform waiting for them.

Legacy Owner Jorge Luis Garcia.

The 24-metre [Sunseeker](#) left Garcia - who spent his early years combining gruelling shifts in a large hospital with classes at the local community college - awestruck. "I had not seen anything like it, and I thought, 'Wow, that's the most amazing thing I have seen,'" he says. "I was invited to spend the night on that boat, and I could not even sleep the whole night just looking around, and I was like, 'Wow, this boat has cabins and a kitchen.' It was incredible." While admiring the boat, he had one thought in mind: "One day, I will have one of these."

Among the honoured guests at the launch party are his parents, who did whatever they had to do to put food on the table for their children. When they arrived, with no papers and speaking no English, they worked in Miami's mostly Spanish-speaking suburb of Hialeah. They did shifts in factories, cleaned toilets in **motels** near the airport and fixed cars on the street. The jobs improved with regular pay cheques when they **became legal** residents after a year, but hard work continued to be a big part of their lives.

Garcia left Cuba in the 1980s. · Credit: Unsplash

"When you come from a place where you don't have anything, **you don't** know where your next meal will come from, and you come here and you have the blessing to be given an opportunity, you take that opportunity and you run for your life," Garcia says. He enrolled in school and faced the steep learning curve of

learning not only new ways of doing things but also a new language. “When we arrived here, I didn’t speak a word of English. I still have an accent after 33 years,” he says, “but I do the best I can.”

At Miami Dade College, he took medical courses, changing his major three times while searching for a fulfilling career. At the same time, he took a job at Miami’s largest hospital, Jackson Memorial. In by 5.30am, he worked the early shift in the phlebotomy department. “I was the youngest employee of that department. One thing led to another and I ended up working at Jackson for eight years,” he says.

Legacy’s home waters are in Miami. · Credit: Unsplash

His parents were always there, up early to make breakfast or late to make sure he made it home safely when he worked the late shift. He continued to study and learned about ultrasound and diagnostic testing while he worked.

The latter opened a new avenue for Garcia, and he moved to Orlando to work in the medical diagnostic field. “I ended up opening a small practice, and that’s how the whole business started,” he says. Over 20 years, he opened 20 locations that also catered to the Spanish-speaking communities in Orlando, having never taken a business class or formally learned how to use a spreadsheet. “I spent 20 years working 24/7,” he says. “When you can stop and you look back, you realise you don’t know how you did it. I was building the medical business but also doing real estate. I purchased the offices, remodelled and converted them, like banks into medical buildings. Real estate is my passion.” The group that he built was a tempting prize for investors in the medical field, and a couple of years ago, he received an offer he could not refuse and sold out.

At Legacy’s christening in Viareggio.

In the end it took him 15 years to buy his dream yacht. “If you have a dream, follow it, follow your passion; even if it doesn’t seem real, it will become real, sometimes sooner, sometimes later,” he says during his speech, before inviting everyone aboard in small groups.

The SD96, in the builder’s semi-displacement range, is a tri-deck motor yacht designed by [Zuccon International Project](#) as an elegant cruiser. Among numerous custom touches, Garcia upsized the barbecue grill, chillers and water makers, and added a glass-sided spa pool and a bar. “Everything you see, from the wall finishes to the furniture, electronics, engines and plumbing, was all hand-picked. Cesar [his husband] and I, we went multiple times to meet with the Sanlorenzo designer in Fort Lauderdale, and we had to learn a lot about how a boat is made,” he says. Inside, he went for a crisp, cool white open interior that will do wonders on those

hot, humid Florida days. The ceilings in the saloon and owner's cabin are upholstered in leather; the woods are whitewashed. The whole ensemble is crisp and elegant.

Among the custom touches on *Legacy* is a spa pool on the upper deck forward of the bridge.

For the first few months, he intends to stay close to home, enjoy local cruising in Biscayne Bay and spend weekends on board to test the boat out and get as many of his family and friends on board as possible. Future plans include more extended cruising, with trips to the Dominican Republic, Puerto Rico, St Thomas, St Martin and St Barths on the list.

This is Garcia's largest boat to date, but not his first. That overnight on his friend's Sunseeker planted a seed. The first boat he could afford, just barely, was a single-engine 8.8-metre. "I was in heaven. I took it all around Key Biscayne and Miami," he says.

The dining area on board.

Then, he thought he should upgrade to a boat with two engines and bought a Sea Ray Sundancer. "It had two cabins, and I thought it was amazing," he says. "I went to the Bahamas on that boat, in the middle of a storm. We got there perfectly fine – nothing broke." Then came a 15-metre Beneteau Gran Turismo with three cabins and, eventually, he thought he should try something with a flybridge. He stayed within the Beneteau Group but went to the Prestige brand. "I bought a 67ft [20-metre] Prestige with a flybridge, and I thought, 'This is amazing, now I have two floors, I can get some fresh air, have a barbecue, this is incredible.'" He also went from handling the boat himself to having a crew.

"Initially I was my own captain. First, because I could not afford a captain, and second, I enjoy going to check on the engines and see what is going on. I have no issues getting my hands dirty; I like it." But then, with guests on board, it's harder to split time between the helm and the aft deck. "If you are driving the boat, you are not enjoying the company," he admits.

On the path to the *Legacy*, Garcia has also owned were a 15m Beneteau and a Sea Ray.

Now Garcia has a captain and crew, but he hasn't lost his interest in the boat's mechanics. He chose the upgraded 1,300hp MAN diesel engines and all the electronics for *Legacy*. "I had Sanlorenzo explain every single item to me," he says. "There was a large spreadsheet, and I went over it, item by item."

Legacy is his second Sanlorenzo. A couple of years ago, he fell for the yard's Italian

style at the Miami Boat Show when he spotted the SX88 by [Officina Italiana Design](#) with a chic interior by American designer Marty Lowe. “I fell in love with the boat, with that beach club.” He hailed a man standing by to find out who was responsible for the boat. It turned out to be Marco Segato, the CEO of Sanlorenzo Americas. “I told Marco, ‘Look, I want to buy this boat, and this is how much I am going to pay for it,’” he recalls. A short negotiation ensued. “Long story short,” as he puts it, they took his Prestige in trade and he ended up with his first Sanlorenzo, called *Dynasty*.

Garcia's former yacht *Dynasty*.

He enjoyed the boat, which proved to be a marvellous escape during the pandemic. He used it to go out every other weekend and stay near Elliott Key in Biscayne National Park with family, thanking his lucky stars for having that chance to be safe and together. However, having sold his business and with more time to browse brochures, he started looking at the new SD96. Sanlorenzo, aware of his interest, invited him to see one that had just arrived in Fort Lauderdale. “When we looked at that boat, I thought, ‘Wow,’” he says. “I thought we were not going to buy any more boats, but this thing is amazing. How can we get our hands on one of those? So I started negotiating with Marco.”

At that time, the boat market was flat. “I said, ‘Look Marco, no one is buying a boat right now; everyone is trying to figure out this pandemic,’” he recalls. “I am going to buy a boat from you.’ I knew it would take a year, but I said, ‘Let’s do the numbers right now.’”

Garcia spent two months in Europe, stopping by locations such as Monaco ahead of the yacht's christening. · Credit: Unsplash

Fast forward a few months, and Garcia is sitting in *Legacy's* saloon. Music is pouring from the speakers and friends are milling about. “*Es una joya* [it’s a jewel],” a friend calls out as she exits to the aft deck. “Thank you,” he says. In front of him on the coffee table is the boxed neck and cork of the champagne bottle that sent the yacht on her way from Viareggio and an album full of photos of the christening ceremony, complete with the traditional blessing. He was able to go with the whole family. “It was an incredible experience. We spent two months in Europe, Saint-Tropez, Monaco, on and on, and the final thing was the boat’s christening. That was very special.”

With more time on his hands Garcia is taking the time to pay it forward. “Now that I am finally able to enjoy what I worked for my entire life, I am getting more involved with the local community,” he says. “I have already started with local charity organisations, like Amigos for Kids, the Jackson Health Foundation and St

Jude Hospital, to give back to the community. And the future? I don't know what God has on the menu for me, but I am very open-minded. For now, I am trying to unwind after so many years, which takes time, but I am getting there."

Part of his time unwinding is spent at his Miami Beach waterfront home, which came with a 30-metre dock - a perfect fit for *Legacy*. However, if he decides to up-size, there is room. "We solved the problem of the length of the boat; we bought the house next door," he says with a laugh.

With the yacht market red hot and boatbuilders and brokers running out of inventory, Garcia thinks he could potentially sell *Legacy* for a profit. But he says he wants to enjoy it first. Who knows what's next? One thing is clear - Garcia is not afraid to dream big.

First published in the May 2022 edition of BOAT International. Get this magazine sent straight to your door, or subscribe and never miss an issue.

SHOP NOW

More stories

[Inside the adventures of superyacht owners around the world](#)



Home > Diporto > Salone Nautico Venezia, 30mila mq espositivi per la terza edizione

Diporto Nautica

Salone Nautico Venezia, 30mila mq espositivi per la terza edizione

Di Redazione · 6 Maggio, 2022 · 0



Conto alla rovescia per la **terza edizione del Salone Nautico Venezia**, in programma **dal 28 maggio al 5 giugno 2022**. Confermata anche per quest'anno la splendida location dell'**Arsenale di Venezia**, antico cuore pulsante della marineria della Serenissima, che gode di un bacino acqueo di 50.000 mq, **oltre 1000 metri lineari di pontili per circa 30.000 mq di spazi espositivi esterni**, e padiglioni coperti per circa 5.000 mq complessivi.

Salone Nautico Venezia, l'offerta espositiva

L'offerta espositiva include i grandi gruppi del settore, che hanno tutti confermato la loro presenza: oltre ad **Azimut** Benetti, Beneteau e **Ferretti** Group, già presenti nella seconda edizione, ci sarà il debutto di **Sanlorenzo** e **Sunseeker**.

Tra le barche a motore da citare Absolute, Arcadia, Frauscher, Invictus, Pardo, Rizzardi, Sessa, tra quelle a vela Italia Yachts, Myilus, More e Pegasus.

LEGGI ANCHE: A Roma la Gara Nazionale degli Istituti Tecnici Nautici all'ITTL Colonna

"Con l'edizione 2021 del Salone Nautico abbiamo consolidato l'obiettivo che ci eravamo posti fin dall'inizio: riportare a casa l'Arte Navale e confermare Venezia regina dei mari – ha spiegato il sindaco di Venezia, **Luigi Brugnaro** – con quello stesso spirito siamo pronti a tornare ad aprire le porte dell'Arsenale continuando a offrire uno spettacolo ineguagliabile. Una terza edizione del Salone ricca e innovativa, piena di eccellenze e di passione. Una occasione in più per confermare la nostra città non solo come capitale del mare ma anche

Sanlorenzo, l'inizio anno è da record. "Ci espanderemo anche nella filiera"

Nessun impatto dalla guerra in Ucraina, anzi una crescita di tutti gli indicatori anche nel primo trimestre dell'anno. Continua il momento magico di **Sanlorenzo**, cantiere ligure della nautica che riporta un risultato netto di gruppo di 14 milioni, +63% rispetto all'anno scorso



di Simone Gallotti,
inviato

06/05/2022

La Spezia - Nessun impatto dalla guerra in Ucraina, anzi una crescita di tutti gli indicatori anche nel primo trimestre dell'anno. Continua il momento magico di **Sanlorenzo**, cantiere ligure della nautica che riporta un risultato netto di gruppo di 14 milioni, +63% rispetto all'anno scorso. Ma i numeri più rilevanti riguardano gli ordini, con un portafoglio da 1,2 miliardi di euro col 91% degli yacht venduti ai clienti finali. **Così a fine 2022**, merito anche dei prezzi che crescono per la forte domanda, i ricavi netti arriveranno tra 700 e 740 milioni, confermando le previsioni di inizio anno. Non è un fuoco di paglia. Ne è convinto Ferruccio Rossi, numero uno della divisione super yacht: «Il trend è

TECNOLOGIE TRASPORTI MARE



L'AVVISATORE MARITTIMO



PILOTINA BLOG

Di Giorgio Carozzi

1 Come resistere ai porti del Nord Europa

solido. Ci sono ogni anno 25 mila nuovi super ricchi al mondo, con un patrimonio oltre i 50 milioni di dollari.

Nel 2022 sono stati costruiti 1.024 yacht sopra 24 metri, nel 2021 erano 821. Il 51% di queste barche è Made in Italy. Il mercato in Cina è ancora sottosviluppato, ma ci sono grandi potenzialità per **Sanlorenzo** nei prossimi 5-10 anni». L'offerta di **Sanlorenzo** si amplia, non solo giganti del mare: ci sono le barche innovative con pannelli fotovoltaici per alimentare lo yacht e lo scafo in carbonio: "Sostenibilità sarà la parola chiave dei clienti nell'immediato futuro" spiega Massimo Perotti, numero uno del gruppo. **Nella lista dei nuovi yacht smart e sostenibili c'è un catamarano extra lusso della divisione Bluegame**, con parti completamente riciclabili, in grado di garantire un risparmio sino a 100 mila dollari, 66 mila litri di carburante in meno e 175 tonnellate di CO2 in meno nell'ambiente: "Con Siemens stiamo lavorando sulle fuel cell che installeremo a bordo. Utilizzeremo, unici e primi al mondo, l'idrogeno e vareremo la prima barca a impatto zero nel 2024" spiega Carla Demaria, la manager che guida la divisione **Bluegame**, punta di lancia della sostenibilità del gruppo. "Ma il nostro business è ancora artigianale e questo è un punto di forza. Siamo entrati con quote di minoranza in un'azienda di carpenteria a Livorno e in un'altra, alla Spezia, che si occupa degli interni degli yacht. Si tratta di operazioni sulla filiera, e vogliamo spandere questa strategia - spiega Perotti -. È importante mantenere l'alta qualità del lavoro degli artigiani e verticalizzeremo ancora sulla nostra filiera: investire altri 10-15 milioni di euro in operazioni simili tra quest'anno e il 2023. Nei prossimi 10 anni tecnologia, sostenibilità, servizio e supply chain saranno le parole chiave che ci guideranno sino al 2031. La maggior parte del materiale con cui costruiamo le barche è prodotto in Italia".

Sanlorenzo si espanderà ancora e non teme come altri settori, alcun rischio di aumento di prezzi: il mercato è così forte che è ben disposto a pagare qualcosa di più pur di avere la barca. Gli americani guidano questa corsa di **Sanlorenzo**. Negli Usa, nel primo trimestre il cantiere è cresciuto del 121%, l'Europa che è l'area geografica che pesa di più, l'aumento è stato del 32%: "La Cina ha appena aperto ad Hainan una tax free zone. Puoi comprare una barca senza pagare tasse, altrimenti in Cina l'imposizione su uno yacht arriva al 45% - spiega Perotti -. Non ci sono marine ma ora le vogliono costruire. Sono segnali molto interessanti e pensiamo che in 2-3 anni la Cina sarà un ottimo mercato". **L'impatto delle sanzioni è invece nullo**: "Nessun ordine è stato cancellato e non ci sono soggetti con sanzioni individuali» spiega il cantiere.

2 Il paradiso è qui, a due passi da Genova

3 Porto, la speranza è l'ultima sfida

SHIPPING MOVEMENTS



PROSSIME PARTENZE



SERVIZI GROUPAGE



PORTO DI GENOVA



POSIZIONE FLOTTA ITALIANA



CAMBI



CAMBI DOGANALI

Newsletter



SETTIMANALE

The MediTelegraph (italiano)

Tutte le notizie dal mondo dello shipping, con particolare focus sulle attività dei porti italiani, delle crociere, dei cantieri navali, della logistica. Approfondimenti di geopolitica, finanza, diritto, con un occhio speciale per il Mediterraneo. In italiano e inglese.

[Vedi esempio](#)

Inserisci la tua email

ISCRIVITI ALLA NEWSLETTER

Cliccando su [Iscriviti](#) dichiari di aver letto l'[informativa sulla privacy](#) e accetti le [Condizioni Generali](#) dei servizi online del gruppo GEDI.

prodotto da

«Abbiamo ricevuto moltissime telefonate di clienti che chiedevano se c'era qualche barca lasciata libera da qualche russo così da poterla avere prima dei tre anni che servono oggi per entrare in possesso della propria».

©RIPRODUZIONE RISERVATA

SEZIONI

Shipping

Transport

Markets

Interviews

Med Routes

Green & Tech

SERVIZI

Eventi

Blog

Audio & Video

Archivio

SOCIAL

Facebook

Twitter

Linkedin

Rss

Copyright © 2019 GEDI NEWS NETWORK S.p.A. Via Ernesto Lugaro 15 - 10126 Torino - Cap. Soc. € 195.088.788 - C. F. 06598550587 - P. [Privacy](#)

Iva 01578251009 - R.E.A. TO-1108914

[Advertising & Contatti](#)

Sanlorenzo si allarga agli arredi nautici e rileva un'azienda di Vicopisano: previste cento assunzioni

Contenuto riservato agli abbonati

Sanlorenzo si allarga agli arredi nautici e rileva un'azienda di Vicopisano: previste cento assunzioni

Falegnami introvabili? Il cantiere li "compra". Acquistato il 33% delle quote della Duerre: così il big degli yacht si assicura maestranze di alto livello

Danilo Renzullo 06 Maggio 2022

VICOPISANO. **Sanlorenzo** spa, primo cantiere monobrand al mondo di produzione e vendita di yacht, entra nella compagine societaria della storica falegnameria Duerre srl di Vicopisano, produttore della maggior parte degli arredi interni delle imbarcazioni realizzate nei cantieri di Ameglia (La Spezia), quartier generale del gruppo guidato da Massimo Perotti. Con un accordo stipulato lo scorso 29 aprile, la società specializzata nella produzione di yacht e superyacht di lusso ha rilevato il 33% dell'azienda attiva nella realizzazione di arredi nautici e civili.

Un'acquisizione ritenuta «strategica», che permette alla **Sanlorenzo** di assicurarsi la qualità del made in Italy e le peculiarità di una produzione su larga scala che ha preservato le caratteristiche di artigianalità, mettendosi anche al riparo dalla crescente carenza di maestranze di cui il settore del legno soffre: una tendenza che, al pari di altri comparti, ha visto progressivamente uscire dal mercato del lavoro operai e figure specializzate alimentando le preoccupazioni del mondo imprenditoriale spesso sfociate nel rallentamento delle produzioni. L'operazione andrà anche ad accelerare il percorso di sviluppo intrapreso dalla Duerre, azienda leader nel settore di arredi interni per yacht, di proprietà della famiglia Burchi, che porterà al raddoppio della produzione e all'assunzione di almeno cento nuovi dipendenti da impiegare in un nuovo stabilimento che sarà realizzato in Valdera.

«Attualmente - ha spiegato al Sole 24 Ore il presidente del gruppo **Sanlorenzo** Massimo Perotti -, Duerre produce l'80% degli arredi interni degli yacht che vengono realizzati nei cantieri di La Spezia. Con l'acquisto di parte delle quote societarie, vogliamo garantirvi la qualità del 100% made in Italy e del best of made in Italy».

L'accordo, derivante da un percorso di collaborazione e crescita comune che le due società hanno intrapreso alcuni anni fa, dà un'accelerata alla definizione di un piano industriale che, entro la fine dell'anno, metterà nero su bianco i prossimi obiettivi della Duerre: realizzazione di un nuovo stabilimento in Valdera, raddoppio della produzione e, nel prossimo biennio, l'incremento di almeno cento unità dell'organico, composto da 110 dipendenti e circa cento collaboratori esterni.

«Quello sancito con **Sanlorenzo** è un patto di ferro e un passo storico - commenta Roberto Burchi, ceo della Duerre -. L'ingresso in società del principale player della nautica mondiale, rafforza la consapevolezza che il percorso intrapreso in questi anni è stato proficuo e ha garantito lo sviluppo della società». Fondata nel 1987 e derivante da un'azienda di famiglia attiva fin dagli anni '40, negli ultimi dieci anni Duerre (stabilimenti a Vicopisano e Pontedera) si è specializzata nella progettazione, costruzione, verniciatura e montaggio di arredi per yacht del segmento oltre 40 metri. «La forza della nostra azienda risiede nell'esclusività dei pezzi prodotti e nelle grandi capacità di saper modulare costantemente l'assetto organizzativo per soddisfare le richieste - conclude Burchi -. Ora andiamo alla ricerca di diverse figure professionali con l'obiettivo di ridare respiro e far crescere un distretto, quello del mobile, che per molti anni è stato l'orgoglio dell'intero territorio della Valdera, recuperando manodopera specializzata e maestranze ormai "dormienti". Per farlo e per dare una spinta concreta al progetto, **Sanlorenzo** rappresenta il partner giusto».

© RIPRODUZIONE RISERVATA

HOME CRONACA POLITICA ECONOMIA SPORT PRIMO PIANO PUNTO RADIO
EVENTI E TEMPO LIBERO CULTURA



CASCINA NOTIZIE

QUOTIDIANO ONLINE DI PISA E PROVINCIA

Cerca



PISA e Provincia CASCINA ANSA DELL'ARNO LUNGOMONTE PISANO VALDERA VOLTERRA - VALDICECINA COLLINE PISANA Pisa S.C.

Duerre Srl: i migliori arredi per gli yacht al mondo sono made in Vicopisano

ISCRIVITI AL
NOSTRO
CANALE
TELEGRAM



CRONACA

Vicopisano

Sabato, 7 Maggio 2022

Siglato un patto con **Sanlorenzo** SpA per la crescita di tutto il territorio



Da poche ore **Sanlorenzo** Spa, cantiere leader nella produzione e vendita di yacht ha acquisito parte delle quote societarie della **Duerre Srl di Lugnano**: azienda specializzata nella produzione di **arredi interni per yacht** con più di 100 dipendenti.

Una patto che trasporta la realtà produttiva vicarese nel mondo dei grandi marchi di settore in pianta stabile.

Riporta una nota di Duerre Srl.

Sanlorenzo s.p.a. primo cantiere monobrand al mondo di produzione e vendita di yacht entra nella compagine societaria della storica falegnameria Duerre s.r.l. con sede a Vicopisano.

Duerre, azienda leader nel settore di arredi interni per yacht ha saputo conquistare nel corso di questi anni la fiducia dei più importanti cantieri al mondo, instaurando una collaborazione stabile e duratura con il gruppo **Sanlorenzo** s.p.a..

Duerre s.r.l. di proprietà della famiglia Burchi che ad oggi impiega oltre 100 dipendenti e nel corso degli ultimi 10 anni si è specializzata nella progettazione, ingegnerizzazione, costruzione, verniciatura e montaggio di arredi per yacht del segmento oltre 40 metri.

La lunga tradizione ebanista della famiglia Burchi unita alle nuove tecnologie e ad uno staff in grado di cogliere le sfide di mercato, hanno fatto della Duerre una vera ambasciatrice del best of made in italy nel mondo.

Live PuntoRadio



Sanlorenzo negli anni ha messo alla prova la Duerre s.r.l. testandone qualità e affidabilità, oggi, le due realtà hanno deciso di intraprendere un percorso di stabile collaborazione e crescita.

Attualmente, come dichiarato dal Presidente Esecutivo del gruppo **San Lorenzo** s.p.a. cav. Massimo Perotti (sole 24 ore), la Duerre di Vicopisano produce l'80% degli arredi interni degli yacht che vengono realizzati nei cantieri di La Spezia, quartier generale della società.

Con l'ingresso di **Sanlorenzo** s.p.a. nella compagine societaria si rafforza il distretto territoriale produttivo degli arredi interni per yacht sul territorio della Valdera.

"Un patto di ferro e un passo storico, - afferma Roberto Burchi CEO della Duerre s.r.l. - quello sancito nei scorsi giorni con **Sanlorenzo**. L'ingresso in società del principale player della nautica mondiale, rafforza la consapevolezza che il percorso intrapreso in questi anni è stato proficuo e ha garantito lo sviluppo della società. Il mio personale ringraziamento - prosegue Burchi - va al Cav. Massimo Perotti per aver dato fiducia ad una storica tradizione di famiglia della Valdera, all'amministrazione comunale di Vicopisano che ha permesso l'insediamento in tempi rapidi sul territorio e ai dipendenti che con la loro passione e professionalità hanno permesso alla Duerre di diventare un'azienda leader di settore e di poter guardare avanti con ottimismo e fiducia".

Duerre è già a lavoro da diverse settimane per aprire un nuovo insediamento produttivo sempre in Valdera, "siamo alla ricerca di diverse figure professionali - afferma il CEO - la forza della nostra azienda risiede nell'esclusività dei pezzi prodotti e nelle grandi capacità di saper modulare costantemente l'assetto organizzativo per soddisfare le richieste dei Nostri clienti".

Con l'acquisto di parte delle quote societarie **Sanlorenzo** s.p.a. vuole garantirsi la qualità del 100% made in italy e del best of made in italy.

Duerre s.r.l. che ha sempre creduto nel territorio in cui opera e si è sempre avvalsa di altre realtà territoriali, sia per le forniture che per alcune specifiche lavorazioni, oggi, vuol concretamente dare un contributo per rafforzare il tessuto produttivo e la crescita di un distretto, quello del mobile, che per molti anni è stato l'orgoglio di un intero territorio, **Sanlorenzo** rappresenta il partner giusto per dare una spinta concreta.

redazione.cascinanotizie

Iscriviti alla Newsletter

Inserisci la tua e-mail per ricevere tutti gli aggiornamenti in tempo reale di Cascinanotizie.it

Indirizzo email *

ISCRIVITI



[Guarda i risultati dei nostri sondaggi.](#)

per la tua pubblicità su
CASCINAnotizie



050 710071

commerciale@cascinanotizie.it

MOSTRA MERCATO
USATO E DA COLLEZIONE
DISCO 33/45/MIX, CD, DVD

15 DOMENICA MAGGIO 2022

con la partecipazione di

STAZIONE LEOPOLDA
PIAZZA GUERAZZI
PISA
10:00 / 19:00
INGRESSO 5,00 €

organizzato da **www.garantiscienze.it**
www.garantiscienze.it
www.garantiscienze.it
MOSTRA MERCATO ON LINE

Media Partner **Radio Partini**

produzione di
IVAN ZOPPI

I GIGANTI DELLA PREISTORIA
DINO EXPO

PER LA PRIMA VOLTA IN ITALIA
LA PIU' GRANDE MOSTRA DI DINOSAURI ITINERANTE
ECCEZIONALMENTE PER LA PRIMA VOLTA

a MARINA DI PISA
PIAZZA GIUSEPPE VIVIANI

DAL 12 MAGGIO **AL 29 MAGGIO**

ORARI VISITA:
- GIORNI FERIALI -
DALLE ORE 15.00 ALLE ORE 20.00
- SABATO, DOMENICA E FESTIVI -
DALLE ORE 10.00 ALLE ORE 20.00

PER INFO E PRENOTAZIONI: 388.5670489

[f](#) I Giganti Della Preistoria [i](#) I giganti della preistoria



Finestre sull'Arte®

ARTE ANTICA E CONTEMPORANEA



Cerca nel sito...



Home > Opinioni > Alla Biennale di Venezia va in scena l'arte "Maisons du Monde"

Alla Biennale di Venezia va in scena l'arte "Maisons du Monde"

di **Luca Rossi**, scritto il 07/05/2022, 11:32:39Categorie: **Opinioni**

“

La mostra internazionale della Biennale di Venezia 2022, molto reazionaria, e il Padiglione Italia sono sintomi di una stessa malattia: gli artisti si rifugiano sopra il piedistallo dell'opera per non affrontare il presente.

La Biennale di Venezia e il Padiglione Italia sono le cartine tornasole di una crisi dell'arte contemporanea che si trascina da almeno dieci-quindici anni. Come ho motivato più volte in questi anni, il sistema dell'arte contemporanea (mercato ed eventi) si basa su quattro fondamenti che non necessitano della qualità e di un giudizio rispetto ai contenuti (denaro pubblico, collezionismo, sgravi fiscali, pubblicità di nicchia). Per "qualità" si intende la capacità di affrontare le questioni più pressanti del nostro tempo, smarcandosi dal secolo scorso e quindi evitando linguaggi derivativi e pose nostalgiche. La citazione del passato ci può essere, anzi forse è inevitabile, ma deve diventare un ponte per affrontare il presente e non un modo per ripiegarsi sul passato. Ogni anno i principali eventi dell'arte contemporanea diventano sintomi di questa crisi che il sistema non deve affrontare e risolvere.

La cosa interessante è che la mostra internazionale curata da Cecilia Alemani alla Biennale di Venezia e il Padiglione Italia di Gian Maria Tosatti sono due sintomi estremamente espliciti. Il primo passo che deve fare il malato per potersi curare è proprio quello di riconoscere la propria malattia attraverso i suoi sintomi. La Biennale di Cecilia Alemani, sostenuta fortemente da artiste moderne come Paula Rego, se letta attraverso le opere prodotte negli ultimi dieci anni diventa una mostra estremamente conservatrice e reazionaria, dove l'elemento surreale diventa un "brividino strambo" da fornire al visitatore di un "Luna Park per adulti". È evidente come gli artisti abbiano scelto di rifugiarsi sopra il piedistallo dell'opera per non dover affrontare un presente che non sanno, e soprattutto, non devono affrontare.

Per usare una definizione che ho coniato nel 2009, sia passa dall'Ikea evoluta alla "Maisons Du Monde": le opere diventano innocui soprammobili, piacevoli monili per un colonialismo di ritorno. Ma la colpa non è della curatrice Cecilia Alemani, e su questo dobbiamo essere molto chiari: la colpa è di un menù nazionale e internazionale che negli ultimi vent'anni non ha prodotto artisti di qualità se non in chiave derivativa dell'arte moderna e degli anni Novanta. Nessuno fa emergere questi elementi perché in platea ci sono solo addetti ai lavori che devono mantenere buoni rapporti con tutti per non perdere opportunità di lavoro.





Il latte dei sogni, Biennale d'Arte di Venezia 2022, a cura di Cecilia Alemani. Foto di Roberto Marossi

Il latte dei sogni, Biennale d'Arte di Venezia 2022, a cura di Cecilia Alemani. Foto di Roberto Marossi

Gian Maria Tosatti, *Storia della notte e destino delle comete*, Padiglione Italia alla Biennale di Venezia 2022. Foto di Andrea Avezzù

Un pubblico vero e appassionato non esiste, come dimostra la vicenda di Gian Maria Tosatti, unico artista del Padiglione Italia 2022, e che avrebbe fatto sobbalzare un pubblico vero e appassionato. Tosatti fino a pochi mesi fa era un artista marginale nel panorama italiano e improvvisamente ha ottenuto tre nomine importanti (unico artista al Padiglione Italia, direttore artistico della Quadriennale di Roma, progetto personale da Hangar Bicocca): una situazione che in Italia, paese in cui si fatica a far svolgere in modo trasparente i concorsi pubblici, non è bella da vedersi. Nella conferenza stampa, pochi giorni prima dell'invasione dell'Ucraina per ordine di Putin, **Tosatti ha definito** la guerra e la questione ucraina delle "cazzate", perché il vero problema è che l'uomo deve evolversi ("Non ci muoviamo mai: è questa la battaglia, la guerra che abbiamo perduto: non ci stiamo evolvendo"). Ma il nostro non ci spiega in cosa consista questa evoluzione e ci racconta di una civiltà in declino, quando chiunque conosca la storia sa che non viviamo "il migliore dei mondi possibili", ma sicuramente "il migliore dei mondi mai esistiti" come livelli di benessere, libertà e sanità. Ma ovviamente la narrazione di un declino fa molto comodo ad una certa retorica che arriva a citare Pier Paolo Pasolini che nel 1975 avrebbe dato tutta la Montedison per avere le lucciole.

Quaderni di Viaggio

di Finestre sull'Arte



Il Palamede di Antonio Canova

Elena Lissoni - 05/05/2022



I conquistatori del sole di Giuseppe Cominetti, un inno al lavoro e alla speranza

Federico Giannini - 01/05/2022





Da Capo Colonna al Museo Archeologico Nazionale: viaggio nella Crotona antica

Andrea Laratta - 28/04/2022

Calendario della settimana

 Dal 04/05/2022 al 11/05/2022
Le aste della settimana

 Dal 01/05/2022 al 08/05/2022
La guida tv della settimana

 Dal 02/05/2022 al 09/05/2022
Le mostre che aprono in settimana

I più letti del mese

C'era una volta Zungri, la città di pietra in Calabria



Di **Anna de Fazio Siciliano** - scritto il 09/04/2022 alle 01:49:22 - 1 Commenti

Promossi e bocciati dei Padiglioni alla

E proprio una fabbrica fallita durante il Covid è la protagonista del Padiglione Italia di Gian Maria Tosatti. Peccato che senza il benessere, a cui anche la Montedison ha contribuito, forse quella fabbrica non sarebbe mai esistita e il Covid avrebbe fatto milioni di morti. Tosatti ci vuole parlare a tutti i costi di un "fallimento industriale" senza rendersi conto che il suo Padiglione Italia è stato finanziato da quello stesso sistema industriale che lui stesso indica come "fallito" (1,4 milioni di euro arrivano da Valentino, alta moda, e da Sanlorenzo, barche di lusso) e per 600.000 euro dallo Stato. Ossia dagli stessi cittadini che devono poi visitare, pagando ancora, questo stesso Padiglione Italia.

La consultazione di questo articolo è e rimarrà sempre gratuita. Se ti è piaciuto o lo hai ritenuto interessante, *iscriviti alla nostra newsletter gratuita!*
Niente spam, una sola uscita la domenica, più eventuali extra, per aggiornarti su tutte le nostre novità!

La tua lettura settimanale su tutto il mondo dell'arte

ISCRIVITI ALLA NEWSLETTER

Biennale di Venezia 2022. Il pagellone



Di Redazione - scritto il 22/04/2022 alle 00:54:37 - 8 Commenti

Padova, la mostra Dai Romantici a Segantini è un disastro e un'occasione persa



Di Federico Giannini - scritto il 27/04/2022 alle 22:53:43 - 6 Commenti

Surrealismo e Magia: perché l'occulto era fondamentale per i surrealisti



Di Redazione - scritto il 11/04/2022 alle 20:30:46 - 1 Commenti

La Quadreria del Castello: la splendida collezione di Michelangelo Poletti



Di Tristana Chinni - scritto il 13/04/2022 alle 01:31:48 - 1 Commenti

Quel Cristo risorto di Marco Basaiti... che se ne sta seduto



Di Federico Giannini - scritto il 17/04/2022 alle 11:26:26 - 2 Commenti

Sicilia, si tenta l'impresa: far tornare a casa lo splendido Giudizio Universale



Di Francesco Lo Gioco - scritto il 23/04/2022 alle 21:16:35 - 2 Commenti

Ma che senso ha spostare il Quarto Stato a Firenze per celebrare il 1° maggio?



Di Federico Giannini - scritto il 28/04/2022 alle 13:49:09 - 7 Commenti

Altri articoli che ti potrebbero interessare...



Il Padiglione Italia di Tosatti e Viola, giostra perfetta tra lucciole finte e alta moda



Nostalgia canaglia. L'archeologia del presente in mostra al Padiglione Italia



Musica black e senso di comunità. Ecco com'è il Padiglione Britannico vincitore del Leone d'Oro

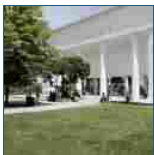

Tosatti da solo per il Padiglione Italia? Fatto grave, evento unico nel suo estremismo



Biennale, il Padiglione Italia è debole e superficiale, e il vero artista è il curatore



La Biennale moralista. Un latte dei sogni che guarda al passato

Commenti

Devi abilitare JavaScript per poter commentare il post...

Nessun commento dal sito per questo articolo.

Torna indietro

Cerca una mostra

Città

Artista/Tema

CERCA



Questo sito contribuisce alla audience di

CORRIERE DELLA SERA

QUI quotidiano online. Percorso semplificato

Aggiornato alle 11:05

METEO: PISA 13° 21° QuiNews.net



sabato 07 maggio 2022

TOSCANA PISA VALDERA CUOIO VOLTERRA LIVORNO LUCCA PISTOIA PRATO FIRENZE SIENA AREZZO GROSSETO MASSA CARRARA

Home Cronaca Politica **Attualità** Lavoro Cultura e Spettacolo Eventi Sport Blog Persone Animali Pubblicità Contatti

CALCI CASCINA CRESPIA-LORENZANA FAUGLIA ORCIANO PISANO PISA SAN GIULIANO TERME SANTA LUCE VECCHIANO VICOPISANO

Tutti i titoli: **Duerre, in vista un nuovo stabilimento promozione diretta, Pisa ai playoff** Benzina, gasolio, gpl, ecco dove risparmiare I fondi del Pnrr per Opera Pia e Parco dei Pini Sfuma la

Igor, 6 anni, in fuga dall'Ucraina: il villaggio di Luch resta senza bambini

Guarda gli altri video di CORRIERE TV

L'articolo di ieri più letto

Droga a fiumi nel bosco, stroncata rete di spaccio

L'indagine iniziata dopo una rissa avvenuta nell'Agosto 2021. L'organizzazione operava trala zona del Cuoi e le province di Lucca, Pistoia e Pisa

DOMANI AVVENNE

Morsa dal cane senza guinzaglio, una denuncia

OFFERTE DI LAVORO

Programmazione CINEMA

FARMACIE DI TURNO

Qui Blog di Adolfo Santoro

L'eredità dell'uomo bianco e dell'uomo rosso **DISINCANTATO**

QUI Condoglianze

Duerre, in vista un nuovo stabilimento

Condividi Condividi



La sede di Duerre a Lugnano

Con l'ingresso in società del cantiere **Sanlorenzo** della Spezia, la falegnameria di Lugnano che arreda panfili è alla ricerca di un insediamento

VICOPISANO — Nella famiglia della Duerre, l'azienda di Lugnano leader nel settore di **arredi per yacht**, entra anche la **Sanlorenzo**, il primo cantiere mono-brand al mondo di produzione e vendita di panfili.

Un salto di qualità per l'azienda di proprietà della famiglia Burchi che, a oggi, impiega **oltre 100 dipendenti** e che, nel corso degli ultimi 10 anni, si è specializzata nella progettazione, ingegnerizzazione, costruzione, verniciatura e montaggio di arredi per yacht del segmento oltre 40 metri.

Dopo una lunga collaborazione, le due realtà hanno deciso di intraprendere un percorso comune di crescita. Attualmente, come dichiarato dal cavalier Massimo Perotti, presidente esecutivo del gruppo **Sanlorenzo**, la Duerre produce l'**80% degli arredi interni degli yacht** che vengono realizzati nei cantieri della Spezia, quartier generale della società.

"Si tratta di un passo storico - ha detto **Roberto Burchi**, amministratore delegato di Duerre - l'ingresso in società del principale attore della nautica mondiale, rafforza la consapevolezza che il percorso intrapreso in questi anni è stato proficuo. Il mio personale ringraziamento va al cavalier Perotti per aver dato fiducia a una storica tradizione di famiglia della Valdera, all'**amministrazione di Vicopisano** che ha permesso l'insediamento in tempi rapidi sul territorio e ai dipendenti per la loro passione e professionalità".

Ma non è finita qui, perché Duerre è alla ricerca di **un nuovo insediamento produttivo da aprire in Valdera**.

Ultimi articoli Vedi tutti

Attualità

Duerre, in vista un nuovo stabilimento

Attualità

Benzina, gasolio, gpl, ecco dove risparmiare

Attualità

I fondi del Pnrr per Opera Pia e Parco dei Pini

Sport

"Siamo alla ricerca di diverse figure professionali - ha concluso - la forza della nostra azienda risiede nell'esclusività dei pezzi prodotti e nelle grandi capacità di **saper modulare costantemente l'assetto organizzativo** per soddisfare le richieste dei nostri clienti".



Sfuma la promozione diretta, Pisa ai playoff

Se vuoi leggere le notizie principali della Toscana iscriviti alla [Newsletter QUInews - ToscanaMedia](#). Arriva gratis tutti i giorni alle 20:00 direttamente nella tua casella di posta.

Basta cliccare [QUI](#)

Ti potrebbe interessare anche:

- ➔ [Dall'azienda un defibrillatore per la comunità](#)
- ➔ [Il volo acrobatico di Jurgis Kairys](#)
- ➔ [I manager si formano a bordo di Nave Italia](#)

Tag vicopisano la spezia

Taboola Feed



Il futuro delle criptovalute: 5 pronostici per il 2022

eToro | Sponsorizzato



Il regalo per mostrare gratitudine ogni giorno alle mamme

Pandora | Sponsorizzato



Passa a Kena 5,99€! 50Gb, minuti illimitati e 500 sms, su rete TIM. Per...

KENA | Sponsorizzato



Ritaglio stampa ad uso esclusivo del destinatario, non riproducibile.



- IMPRESSE & MERCATI ▾
- CARRIERE ▾
- CULTURE ▾
- INCENTIVI ▾
- FUTURA ▾
- CRONACHE ▾
- RUBRICHE ▾
- ALTRE SEZIONI ▾

Home > Blog > Spagna, da Palma di Maiorca parte la collaborazione tra i cantieri navali...

Blog

Spagna, da Palma di Maiorca parte la collaborazione tra i cantieri navali **Sanlorenzo** di Ameglia e Tinosana

Italians of the world 8 Maggio 2022

7



Presentata una nuova collaborazione tra due aziende italiane per portare l'eccellenza nautica del made in Italy all'estero durante il Palma International Boat Show, manifestazione dedicata al settore nautico che si è da poco conclusa a Palma di Maiorca, dove si è segnato l'avvio di una nuova cooperazione tra i cantieri navali **Sanlorenzo** di Ameglia, che da oltre 60 anni producono motoryacht di altissima qualità, e Tinosana, storica falegnameria di Almenno San Bartolomeo in provincia di Bergamo, specializzata nella realizzazione di componenti d'arredo di lusso tailor-made.

L'occasione è stata la presentazione del modello SX76 – realizzato in collaborazione con l'azienda



Ritaglio stampa ad uso esclusivo del destinatario, non riproducibile.

bergamasca che ne ha curato gli interni – sintesi tra il classico motoryacht con flying bridge e la recente tipologia Explorer del cantiere Spezzino. Tinosana è un'azienda che lavora alla produzione di complementi di arredo su misura per imbarcazioni di lusso da oltre 15 anni, una business unit che incide per il 20% del fatturato complessivo dell'azienda. Un'abilità sviluppata grazie alla combinazione di know-how artigiano e innovazione tecnologica che contraddistinguono il laboratorio industriale di Almenno San Bartolomeo.

In particolare per questo family feeling motoryacht, lungo oltre 23 metri e largo 6,60, che può ospitare fino a 10 persone, sono stati realizzati componenti pregiati in legno attraverso un processo di produzione artigianale mirato alla realizzazione di interni che garantiscono diverse fasi di utilizzazione e possibilità di personalizzazione. L'intesa tra le due realtà nella realizzazione di questa imbarcazione segna l'avvio di una partnership con i cantieri navali di Ameglia già confermata per i prossimi anni.

Sanlorenzo, che nel 2021 ha raggiunto 585 milioni di euro di fatturato, oltre alla sua sede principale ligure, che si occupa della produzione di superyacht, ha una seconda divisione a Viareggio e una terza divisione con sede a Massa che opera come centro di studio e per lo sviluppo di nuovi modelli. I cantieri navali hanno origine a Viareggio nel 1958 per opera di Gianfranco Cecchi e Giuliano Pecchia, produttori seriali di piccole imbarcazioni da pesca e diporto.

L'azienda allora chiamata "Cantieri navali **Sanlorenzo**" viene rilevata nel 1974 da Giovanni Jannetti che lancia nel 1985 la prima barca con scafo in fibra di vetro che porta ad una straordinaria crescita negli anni Ottanta e Novanta tanto che per incrementare la produzione la sede dell'azienda viene portata nel 1999 ad Ameglia. Nel 2005 con l'acquisizione di Massimo Perotti cambia la strategia e vengono lasciati da parte i grandi numeri per le piccole barche e il nuovo proprietario fa proprio il valore del Made in Italy, dando vita ad una produzione di élite e quasi "sartoriale", tanto che da allora il cantiere lavora al massimo per 45 clienti all'anno.

Nel 2007 apre il cantiere di Viareggio con lo scopo di ospitare la produzione di yacht in vetroresina con una lunghezza di oltre 30 metri e qui viene varato il primo superyacht in alluminio da 40 metri. Nel 2010 **Sanlorenzo** vara 46Steel, il primo superyacht dislocante in acciaio, così definito perché si apre la rotta nell'acqua e sposta una quantità d'acqua pari al suo dislocamento, e nel 2011 nasce SL94, imbarcazione che vince il premio "Boat of the Year".

A seguito di questo premio il 2011 vede **Sanlorenzo** per la prima volta raggiungere il terzo posto a livello mondiale tra i cantieri che producono yacht oltre i 24 metri. Nel 2018 **Sanlorenzo** crea a La Spezia la sua Academy per formare ragazzi e ragazze ai mestieri del mare dove è richiesta una professionalità altissima. Oggi in totale dalla sua fondazione il cantiere navale ha messo in acqua 950 yacht e ha recentemente raggiunto un accordo di partnership con Siemens Energy, per avere entro il 2024 il primo superyacht da 50 metri a fuel cell, un dispositivo che permette di realizzare energia elettrica partendo dall'idrogeno.



Articolo precedente

Ue, farmacista di Caltanissetta nominato nella sezione farmacovigilanza del Comitato Prac dell'Em

il denaro.it
gymglish
Lezioni personalizzate
Ogni giorno, una lezione ludica di 15 minuti!
PROVALO GRATIS

Ricevi notizie ogni giorno



**ISCRIVITI
ALLA NEWSLETTER**

Confindustria News

il denaro.it
CONFINDUSTRIA
NEWS
13 NOVEMBRE 2021

Mettiamo in campo il talento.
SCOPRI DI PIÙ
gruppo.intesasampaolo.com
INTESA SANPAOLO

FERROVIE DELLO STATO ITALIANE
Insieme per la ripartenza del Paese
www.fsitaliane.it
FERROVIE ITALIANE

ADVERTISEMENT

SYT IQ SYT 3D YACHTEYE

ABOUT CONTACT

SUPERYACHT TIMES

The State of Yachting 2021



SYT 3D



NEWS YACHTS TENDERS COMPANIES EVENTS VIDEOS YACHTS FOR SALE

Search



Create account

Home > News > 27m Sanlorenzo yacht Akula sold and renamed Squalo

27m Sanlorenzo yacht Akula sold and renamed Squalo

Written by **Sophle Spicknell**
 9 May 2022 | 14:15 (UTC)



The 26.76-metre **Sanlorenzo** yacht *Akula* sold and was renamed *Squalo* in an in-house deal at the **Italian Yacht Group**, with Vittoria Santarone representing the buyer and Boomer Jousma standing in for the seller. The Italian-built yacht was delivered in 2017 as part of the **Sanlorenzo** SL86 series.



Photo: Italian Yacht Group

Squalo, meaning shark in Italian, features interior and exterior design by exterior design by **Officina Italiana Design (Mauro Micheli)**. Her light and spacious saloon makes use of pale wood and white furnishings to emphasise the space and light within the room.

Ac

DAILY NEWSLET

EMAIL

example@syt

Sign up

SANLORENZO
 YACHTS FOR
 SALE (67)



Yacht, nuovo gioiello di 44 metri in varo alla Gestione Bacini di Livorno

Stampa questa pagina

Yacht, nuovo gioiello di 44 metri in varo alla Gestione Bacini di Livorno

I lavori iniziati a gennaio 2021 sono stati ultimati a fine agosto 2021; in seguito il superyacht è rimasto in cantiere per completare i lavori di allestimento. Via mare arriverà al rimorchio al Cantiere **Sanlorenzo** di La Spezia dove verranno realizzati i lavori di arredo e consegna all'armatore

Martedì 10 Maggio 2022 - 16:24

Mediagallery



Verrà varato mercoledì 11 maggio a Livorno il superyacht di 44 metri con scafo e sovrastruttura in alluminio costruito dalla Gestione Bacini spa su commissione del Cantiere **Sanlorenzo**. L'imbarcazione è stata interamente realizzata all'interno del cantiere livornese con sede nel porto industriale nei pressi del Varco Valessini.

"La costruzione - spiega il direttore Fabrizio Nelli - è stata eseguita in accordo alle norme e regolamenti dell'American Bureau of Shipping (ABS). Lo scafo e la sovrastruttura sono stati realizzati all'interno dei capannoni del cantiere, per poi essere montati all'esterno. L'imbarcazione è stata introdotta all'interno del bacino galleggiante in dotazione alla Gestione Bacini per essere varata in acqua domani attraverso l'affondamento dello stesso. I lavori iniziati a gennaio 2021 sono stati ultimati a fine agosto 2021; in seguito il superyacht è rimasto in cantiere per completare i lavori di allestimento. Via mare arriverà al rimorchio al Cantiere **Sanlorenzo** di La Spezia dove verranno realizzati i lavori di arredo e consegna all'armatore. Per realizzarlo ha lavorato in cantiere una media di 30 persone al giorno, con punte anche di 40. Stiamo cercando di avere la disponibilità di nuove aree demaniali - aggiunge Nelli - che ci consentirebbero di fare nuovi investimenti in strutture ed avere nuove ed ancora più importanti commesse. Per un superyacht come questo sarebbe stato ideale avere strutture più alte, così da poter effettuare la costruzione interamente al chiuso. Anche la dimensione dei piazzali purtroppo ci sta limitando. La sinergia fra Gestione Bacini e Cantiere **Sanlorenzo** continua nella piena collaborazione ormai da diversi anni ed abbiamo già commesse per due sovrastrutture. Con maggiori aree potremmo assumere molte più persone e far crescere il settore della nautica sviluppando anche quella scuola di mestiere che si sta ormai perdendo a Livorno".

Riproduzione riservata ©

© 2011-2022 Gisa snc - Via dei Ramai, 1 - 57121 Livorno P.IVA/C.F./N° Iscrizione Registro Imprese: 01688500493 N° R.E.A 149167 Testata giornalistica iscritta al numero 03/2011 del Registro Stampa del Tribunale di Livorno

Sezioni



Sanlorenzo motor yacht Akula sold and renamed Squalo

11 May 2022 • Written by Tom McGhie

The 26.82 metre **Sanlorenzo** motor yacht *Squalo* (ex-*Akula*) has been sold in an off-market sale, with Boomer Jousma and Vittoria Santarone at Italian Yacht Group representing the buyer.

Built in GRP by Italian yard **Sanlorenzo** to a design by [Officina Italiana Design](#), *Squalo* was delivered in 2018 as an SL86 model. Accommodation for eight guests comprises two double and two twin cabins, with the twins both able to convert into double cabins if needed. Each cabin on *Squalo* is en suite, with a spacious layout and modern entertainment system.

Squalo was asking \$5,500,000

MORE ABOUT THIS YACHT

AKULA

Sanlorenzo

26.82 m • 2018

POWERED BY **BOAT** PRO

Ritaglio stampa ad uso esclusivo del destinatario, non riproducibile.

A sleek, elegant main saloon is at the heart of the vessel and features a large lounge seating area with a bar and pop-up television. Ample natural light is thrust onto the open-feeling interior space via frequent large windows. A full dining table is positioned forward of the main saloon, perfect for hosting formal meals.

A floating staircase connects the main saloon with the flybridge above. The flybridge is expanded into a generous sunbathing and entertaining area, thanks to a tender garage at the transom and hydraulic lift swim platform. An al fresco dining table for up to ten guests is found forward with shelter offered by a hardtop just aft of the cockpit.

In addition, the bow acts as a living space with sofas, a table, sunbathing cushions and a removable sail cover awning. Her top speed is 30 knots and her power comes from two 1,947hp MTU 12V2000M94 diesel engines.

Squalo was asking \$5,500,000.

More stories

SIMILAR YACHTS FOR SALE

QUARANTENA

Sanlorenzo ·

23.8 m · 8 guests ·
\$5,995,000

GLOBAS

Sanlorenzo ·

42.78 m · 10 guests ·
€22,000,000

[David Bowie's 39m Benetti motor yacht El Caran listed for sale](#)

☰ 🔍 **Acquista il giornale****Accedi** **Abbonati** →

LA SPEZIA

[La Spezia](#) [Cronaca](#) [Sport](#) [Cosa fare](#) [Politica](#) [Economia](#) [Cultura](#) [Spettacoli](#) **Speciali** [Top Aziende](#)[Cronisti in classe](#)[Terremoto oggi Firenze](#) [Bandiere blu 2022](#) [Mamma di 6 gemelli](#) [Terremoto Firenze](#) [Meteo estate](#) [Luce](#) [Pecore Elettriche](#)

11 mag 2022

[Home](#) [La-Spezia](#) [Cronaca](#) [Inaugurata la locanda de...](#)

Inaugurata la locanda del "Samaritano" Accoglierà le persone in gravi difficoltà

In tanti hanno contribuito alla realizzazione del progetto che ha trovato spazio a Pegazzano. Don Palei: "Questo un luogo di ristoro"



Un momento dell'inaugurazione di ieri pomeriggio

"Lo portò in una locanda e si prese cura di lui". Questa la frase tratta dal Vangelo di Luca 10.34 scritta all'ingresso della Locanda Il Samaritano inaugurata ieri a Pegazzano. Ad aprire le porte del rifugio che accoglierà chi ne ha bisogno è stato Don Luca Palei, direttore della Caritas diocesana che ha espresso grande gioia per un'opera di questa portata: "Voglio esprimere tanta gratitudine per chi ha collaborato alla realizzazione di questo progetto, un luogo che deve essere di ristoro. Vi invito a vedere tutto questo come un insieme di storie che sono passate da qui, oggi questa è una sede di pace, un'opera segno che diventa stimolo, interrogazione e ci invita ad essere custodi degli altri. Credo sia bello coinvolgere tutti e chiedere ad ognuno di noi di mettersi in gioco per amare ed essere amati, è un sogno che si è realizzato oggi vince l'amore concreto verso il prossimo".

La Locanda ha al suo interno diverse stanze singole dotate di bagno e di spazi dove è possibile per gli ospiti tenere i propri oggetti. A progettare l'architetto Francesco Frassinelli, che con una frase di Gino Strada ha evidenziato la necessità di offrire il meglio che si possa offrire agli altri. E per completare il progetto numerosi gli sponsor che si sono attivati: **Sanlorenzo**, Fondazione Carispezia, Iren, Fondazione San Venerio, Crédit Agricole, Crowdforld, Famiglia Furlanetto Sammartano, Federfarma La Spezia, Cu-Riusando, Famiglia Mangini Parodi, Associazione Spedizionieri del porto di La Spezia, La Spezia Port Service, A.Spedo, Prèvia assicura, Gesta Società Benefit, Elsel, Logan srl e, come ha sottolineato Don Luca Palei, molte famiglie che hanno contribuito in anonimato o con l'8x1000. All'inaugurazione il sindaco Pierluigi Peracchini e il Vescovo Monsignor Palletti che ha benedetto la struttura ribadendo la necessità dell'accoglienza e della cura verso chi ne ha necessità. "Questa è un'opera che appartiene a tutti, chi ha messo il mattone grande e chi ha messo il mattone piccolo, ma lo spirito di mettere qualcosa è comune veramente a tutti, ma soprattutto è un'opera che viene incontro a esigenze spesso descritte di ordine pubblico, ma qui vogliamo sottolineare che sono esigenze della persona umana che è al centro dell'attenzione e questo è significativo per la rinascita".

E ha aggiunto – "Queste forze insieme sono compartecipi di un lavoro di sinergia che porta unità. Non si tratta di risolvere un problema, perché nessun fratello è mai un problema, ma ci permette di riscoprire noi stessi, fare carità significa fare del bene anche a se stessi".

G.M.

© Riproduzione riservata

POTREBBE INTERESSARTI ANCHE

Cronaca

Lezioni gratuite per la scuola

Cronaca

Schiaffo del vertice M5s "No al candidato sindaco"

Cronaca

"Si apra un percorso condiviso e trasparente"



MONDO BARCA
MARKET



Home Magazine ▾ Portale ▾ Rubriche ▾ Compravendita ▾ Charter ▾ Informazioni utili ▾ Saloni nautici



INFORMANDO

Maggio 13, 2022

Floating Life festeggia 20 anni di successi

Floating Life, azienda-boutique fondata nel 2002 da Andrea Pezzini e Barbara Tambani che si occupa di servizi nel mondo dello yacht management a 360 gradi, celebra **20 anni di attività**. Servizi impeccabili, estrema attenzione all'armatore e alla qualità: è questo il leitmotiv che caratterizza questi vent'anni di lavoro della Floating Life.

"Sono sempre di più gli armatori che desiderano affidarci il management delle loro imbarcazioni. Ma prima di accettare vogliamo essere sicuri di garantire il servizio che si aspettano, perché mantenere elevato il livello della qualità del nostro lavoro è la nostra mission principale", dice **Filippo Rossi**, CCO di Floating Life, "L'obiettivo non è aumentare la quantità delle imbarcazioni ma la qualità della gestione offerta. Gli armatori non sono dei numeri: per noi è prioritario essere impeccabili. Vogliamo conoscere i nostri clienti per nome e avere un rapporto diretto e personale per poter offrir loro il meglio, tenendo sempre sotto controllo tutti i passaggi inerenti la gestione del loro yacht. Non per altro siamo la prima società di management al mondo ad essere certificata ISO 9001."

Floating Life diventa un referente di valore che offre alla proprietà **prodotti tailor made** a seconda delle singole esigenze.

Questo significa alleggerire il peso e liberarsi delle complicate **pratiche burocratiche** che non competono più l'armatore e vengono delegate agli esperti di Floating Life.

Tra le varie facilitazioni, l'azienda offre anche:

- assistenza logistica in stagione;
- consulenza negli itinerari, comprensivi di prenotazioni nei porti;
- selezione dell'equipaggio (per **gli yacht** che battono **bandiera maltese**, c'è la possibilità di non assumere direttamente l'equipaggio, ma di farlo attraverso una società con base a Malta e consociata con **Floating Life**);
- assistenza tecnica h/24, con una persona (fisica, non un call center) disponibile 24 ore su 24, 7 giorni

AURELIA NAUTICA

IL NUOVO PUNTO DI RIFERIMENTO PER LA NAUTICA!

Via Aurelia km 30,300
00059 Ladispoli (RM)
Celli 349 120 53 30 | info@aurelianautica.it

Articoli recenti

Floating Life festeggia 20 anni di successi

FIM 340 Regina, la prova in mare con una coppia di Yamaha da 300 cv

Marina di Calasetta

Arcadia Yachts sarà al Salone nautico di Venezia con Sherpa 80 XL

Bandiera Blu 2022: sono 82 le marine premiate

Sfoglial'anteprima

su 7.



Spiega **Rossi**: "Sin dall'inizio basiamo il rapporto con l'armatore su l'ascolto attento delle sue esigenze e dei suoi desideri, comprendendo le sue idee di vacanza e di come vuole vivere la barca. Ma anche la disponibilità del suo tempo, il suo lavoro e le sue pause; solo conoscendo a fondo la persona si può consegnare un servizio ineccepibile. Noi cerchiamo di capire come aiutare l'armatore a godere appieno della sua barca e in maniera totale".

Il valore dello yacht management e il successo dell'azienda-boutique **Floating Life** è proprio quello di avere un rapporto personale, particolarmente apprezzato dai suoi clienti.

Infatti, la durata media di un rapporto con ciascuno dei clienti è di circa **7 anni e 3 mesi**. "Nessuna società di management vanta questo primato; il turnover con le big company del management è di solito molto più breve", sottolinea Filippo Rossi. "In pratica, per ottenere questa media, alcuni clienti si affidano al lavoro di Floating Life da almeno 15 anni."

"E questo è il vero successo di Floating Life: perché significa che c'è una fidelizzazione creata dalla nostra attenzione. Sono dati che ci riempiono di soddisfazione", aggiunge **Andrea Pezzini** fondatore insieme a Barbara Tambani di **Floating Life**, "Perché il nostro obiettivo è cercare di far sentire all'armatore la gioia di possedere una barca per il magnifico "oggetto" che è, e libero da qualsiasi preoccupazione burocratica".

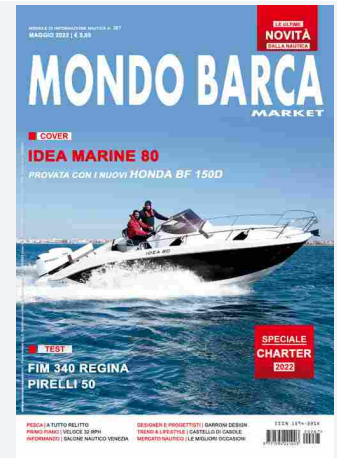

Ultimi Annunci

SATO	SATO	SATO	SATO
000	000	000	000
DEL	DEL	JEF	BA
OC	OC	SUI	YA
47	42	OD	BA
		32	44

Cerca annunci

Tipo imbarcazione

Seleziona cantiere

Modello



Lunghezza

Anno da

Anno a

Dove

Nuovo Usato

CERCA ANNUNCI

LE TESTIMONIANZE DEI CLIENTI FLOATING LIFE

L'azienda, in occasione del ventennale, riporta alcune testimonianze **dei clienti**:

- "Da quando sono con voi ho ripreso la voglia di usare la mia barca. Prima tra costi e tanti piccoli problemi, che a me parevano irrisolvibili o destabilizzanti, mi ero quasi convinto a venderla e voi mi avete tranquillizzato e ridato fiducia e voglia di godermela. Ora sto pensando anche a crescere, che bello avervi a bordo!" **Owner SanLorenzo SL 106**
- "Sono contento di aver seguito il consiglio di un mio amico armatore: io non ho esperienza come tale, è la mia prima barca, ma con voi mi sento tranquillo. Iniziamo questa avventura insieme, sono pieno di entusiasmo!" **Owner wallywhy200**
- "Vi dovevo incontrare prima, avrei avuto molti meno grattacapi; comunque ora che ci siete sono molto più sereno. È bello avere chi ti risolve i problemi ancor prima di iniziarsi a preoccuparsi". **Owner SanLorenzo EXP 500**
- "Non ho mai incontrato prima un team così efficiente ed affiatato, sempre disponibili e rapidi in ogni intervento". **Owner INACE Explorer 95**

I NUMERI DELL'AZIENDA

Floating Life attualmente conta **20 imbarcazioni** in gestione (metà rappresentato da italiani e metà da clienti internazionali), seguite da un **team di 24 persone** (su 30 dello staff).

"Possiamo supportare fino a 25 yacht ed offrire un servizio eccellente e sempre al top attraverso le diverse divisioni: logistica, tecnica, itineraries, finanziaria, amministrativa, crew ecc.", specifica **Rossi**, "Solo così possiamo garantire un servizio assistito alla perfezione. Per questo non puntiamo ad aumentare il numero dei clienti, ma a migliorare sempre di più la nostra offerta."

FLOATING LIFE

www.floatinglife.com

ANDREA PEZZINI BARBARA TAMBANI FLOATING LIFE IMBARCAZIONI NAUTICA YACHT

YACHT MANAGEMENT

f Facebook

Twitter

in LinkedIn

Pinterest

Email

E' COMPLETAMENTE GRATUITO

LA GAZZETTA MARITTIMA

HOME CHI SIAMO CONTATTI I QUADERNI ABBONAMENTI SFOGLIABILE EVENTI

Home > Cantieri Navali > Nuovo varo alla Gestione Bacini di Livorno

Cantieri Navali Nautica

Nuovo varo alla Gestione Bacini di Livorno

14 Maggio 2022

f Condividi su Facebook

🐦 Tweet su Twitter

+

📌

LIVORNO – È stato varato mercoledì scorso il superyacht di 44 metri con scafo e sovrastruttura in alluminio costruito dalla Gestione Bacini spa su commissione del Cantiere **Sanlorenzo**.

Lo splendido yacht è stato interamente realizzato all'interno del cantiere livornese con sede nel porto industriale nei pressi del Varco Valessini.

“La costruzione – spiega il direttore Fabrizio Nelli – è stata eseguita in accordo alle norme e regolamenti dell’American Bureau of Shipping (ABS). Lo scafo e la sovrastruttura sono stati realizzati all’interno dei capannoni del cantiere, per poi essere montati all’esterno. Lo scafo è stato introdotto all’interno del bacino galleggiante in dotazione alla Gestione Bacini per essere varata tramite l’affondamento del bacino galleggiante “Mediterraneo”.

I lavori iniziati a gennaio 2021 sono stati ultimati a fine agosto 2021; in seguito il superyacht è rimasto in cantiere per completare i lavori di allestimento. Via mare arriverà a breve al rimorchio al Cantiere **Sanlorenzo** di La Spezia dove verranno realizzati i lavori di arredo e consegna all’armatore. Per realizzarlo ha lavorato in cantiere una media di 30 persone al giorno, con punte anche di 40.

“Stiamo cercando di avere la disponibilità di nuove aree demaniali – aggiunge Nelli – che ci consentirebbero di fare nuovi investimenti in strutture ed avere nuove ed ancora più importanti commesse. Per un superyacht come questo sarebbe stato ideale avere strutture più alte, così da poter effettuare la costruzione interamente al chiuso. Anche la dimensione dei piazzali purtroppo ci sta limitando. La sinergia fra Gestione Bacini e Cantiere **Sanlorenzo** continua nella piena collaborazione ormai da diversi anni ed abbiamo già commesse per due sovrastrutture. Con maggiori aree potremmo assumere molte più persone e far crescere il settore della nautica sviluppando anche quella scuola di mestiere che rischia di perdersi a Livorno”.

MODA GLAMOUR ITALIA



Magazine	MGI - 75 Cannes Red Carpet	MGI - J Fashion Show SS 22	MGI - XV Immagine Italia & Co	MGI - XIV Maremadare	#VIP Dressing	Redazione
----------	----------------------------	----------------------------	-------------------------------	----------------------	---------------	-----------

sabato 14 maggio 2022

59. Biennale Arte Venezia: Storia della Notte e Destino delle Comete



Storia della Notte e Destino delle Comete è il titolo del progetto espositivo del Padiglione Italia alla **59. Biennale Arte di Venezia**, promosso dalla Direzione Generale Creatività Contemporanea del Ministero della Cultura.

La mostra, a cura di **Eugenio Viola**, per la prima volta nella storia del Padiglione Italia, presenta l'opera di un solo artista: **Gian Maria Tosatti**. Il curatore ha scelto di proporre un progetto che funzionasse come un potente statement sulla contemporaneità, in grado di restituire una lettura coraggiosa del presente e dare all'Italia una voce unica.

Storia della Notte e Destino delle Comete si configura come una grande installazione ambientale pensata appositamente per gli spazi delle **Tese delle Vergini**, occupandone l'intera superficie, e propone una visione dello stato attuale dell'umanità e delle sue prospettive future. L'opera si configura come un dispositivo intermediale che contiene in sé e fonde una pluralità di linguaggi come di consueto nella ricerca di Tosatti, dai riferimenti letterari alle arti visive, dal teatro alla musica e alla performance. Una complessa macchina narrativa esperienziale che conduce il visitatore in un percorso sensibile, a tratti familiare e in parte spiazzante, con l'obiettivo di offrire una consapevolezza nuova e generare riflessioni concrete sul possibile destino della civiltà umana, in bilico tra i sogni e gli errori del passato e le promesse di un futuro ancora in parte da scrivere.

Storia della Notte e Destino delle Comete narra del difficile equilibrio tra uomo e natura, tra sviluppo sostenibile e territorio, tra etica e profitto, proponendo una lettura estetica di questo scenario e offrendo una piattaforma inedita in cui sviluppare un dibattito inclusivo e approfondito intorno a questi temi. Il percorso espositivo è strutturato con un impianto teatrale che articola la narrazione in un prologo e due atti: la Storia della Notte e il Destino delle Comete.

L'Italia, con la sua particolare vicenda storica di giovane nazione reduce da due guerre mondiali interessata da una straordinaria crescita economica, il cosiddetto *"miracolo italiano"*, offre lo scenario per la costruzione di questa mostra. Lo spazio della prima Tesa costituisce un viaggio nel **Bel Paese** e coincide con la Storia della Notte, ovvero il racconto simbolico dell'ascesa e del declino del sogno industriale italiano.

Le ambientazioni evocano *La Dismissione* di **Ermanno Rea** (Feltrinelli, 2002) e ricordano la distesa di capannoni diffusi nel paesaggio fra Ragusa e Cremona, l'unico panorama paradossalmente omogeneo di un ipotetico viaggio nell'Italia di provincia.

Proseguendo si giunge alla visione finale, il Destino delle Comete, che ricorda come la natura oltraggiata, fin dai tempi del diluvio, non perdoni l'uomo. L'ultimo spazio si apre su un mare notturno e agitato che sbatte contro le sue pareti. Una fila di lampioni stradali semi-sommersi suggerisce che di fronte a noi dev'esserci stato un piazzale e una strada fino a poco prima, su cui ora non scorre che acqua scura.

Sulla superficie minacciosa di questo mare oscuro e imperscrutabile, si leva inaspettatamente un elemento inversamente perturbante, il segno di una pace possibile: uno sciame di centinaia di lucciole che vola su un mondo in cui la Natura ha ripreso il suo dominio e ripristinato la sua crudele legge di suprema bellezza e armonia. È una vertigine che rovescia la desolazione in compassione struggente, in speranza.

«*Darei l'intera Montedison per una lucciola*», scrive **Pier Paolo Pasolini** nella chiusa del celebre articolo *"Il vuoto del potere"* (Corriere della Sera, 1 Febbraio 1975) su un passaggio epocale raccontato attraverso la metafora della scomparsa delle lucciole, intesa come ultimo ed efferato delitto del nuovo fascismo: il neocapitalismo.

Oggi che la **Montedison** è andata, il Destino delle Comete può forse simbolicamente rappresentare quella lucciola, sospesa sulla grande distesa d'acqua scura che chiude l'opera, alludendo si alle conseguenze delle catastrofi ecologiche, ma anche facendo deflagrare, come nella tradizione cara alla tragedia greca, l'elemento catartico dell'opera.

Interrogandosi sulle modalità più appropriate per tornare a riflettere sull'ambiente, incoraggiando un dibattito pubblico sul paesaggio urbano e le ecologie sostenibili, Storia della Notte e Destino delle Comete fa espressamente riferimento all'**Agenda 2030** per lo Sviluppo Sostenibile delle Nazioni Unite (sottoscritta nel Settembre 2015 da 193 Paesi membri del ONU). Il progetto tocca tutti i temi esplicitati dai **17** obiettivi siglati dalle Nazioni Unite, legati alla salute e all'istruzione delle future generazioni, alla tutela della Natura, allo sviluppo sostenibile rispetto al territorio e al ripensamento di modelli etici di produzione, consumo e profitto.

Il Padiglione Italia è stato realizzato anche grazie al sostegno di **Sanlorenzo** e **Valentino**, main sponsor della mostra. Grazie anche allo Sponsor **Xiaomi**, agli Sponsor tecnici principali **Folio**, **Italstage**, **FPT Industrial**, e agli Sponsor tecnici **Bonotto**, **Fondazione Morra**, **Laterite**, **Marcegaglia** e **Mosaico Studio**. Uno speciale ringraziamento anche a tutti i donor, i cui nomi appaiono nel colophon, che hanno dato al progetto un contributo fondamentale, e al Media Partner **Il Giornale dell'Arte**.

Per Maggiori Informazioni: www.creativitacontemporanea.beniculturali.it - www.notteecomete.it



MGI - Whatsapp

Moda Glamour Italia - Archivio

[Moda Glamour Italia - Archivio](#)

Moda Glamour Italia - Social Media Room



Informativa

Questo sito o gli strumenti terzi da questo utilizzati si avvalgono di cookie necessari al funzionamento ed utili alle finalità illustrate nella cookie policy. Se vuoi saperne di più o negare il consenso a tutti o ad alcuni cookie, consulta la [cookie policy](#).

Chiudendo questo banner, scorrendo questa pagina, cliccando su un link o proseguendo la navigazione in altra maniera, acconsenti all'uso dei cookie.

TUTTOBARCHE

THE INTERNATIONAL YACHTING MEDIA

[HOME](#) [YACHT DIGEST](#) [VIRTUAL BOAT SHOW](#) [SUPERYACHTS](#) [PROVE](#) [VELA](#) [MOTORE](#) [COMMONI](#)[TORNA A](#) [SAILING](#) [MAGAZINE](#) [MOTORBOATS](#) [MAGAZINE](#) [INTERNATIONAL LIFESTYLE](#) [MAXI RIB&OPEN](#) [MAGAZINE](#) [FISHING](#)

SALONE NAUTICO DI VENEZIA AI NASTRI DI PARTENZA

NEWS, SALONI NAUTICI INTERNAZIONALI / BY ALEX GIUZIO / MAY 15, 2022

[STAMPA L'ARTICOLO](#)

Mancano due settimane al taglio del nastro del **Salone Nautico di Venezia**, l'evento dedicato alla nautica da diporto in programma dal 28 maggio al 5 giugno nell'affascinante location dell'Arsenale. Giunto alla terza edizione, il Salone Nautico di Venezia è cresciuto moltissimo in termini di espositori e quest'anno, grazie all'allentamento delle restrizioni anti-covid, si appresta a registrare un enorme successo di pubblico e a confermarsi definitivamente come punto di riferimento per il mercato della nautica dell'area del Mediterraneo orientale.

Alla kermesse veneziana sarà possibile ammirare ben **due chilometri e mezzo di lunghezza complessiva di barche esposte** tra il bacino acqueo di 50.000 metri quadri, 1.000 metri lineari di pontili, 30.000 metri quadri di spazi espositivi esterni e 5.000 metri quadri di padiglioni coperti. **The International Yachting Media** sarà presente al Salone Nautico di Venezia con tutto il proprio staff di giornalisti e fotografi, che racconteranno l'evento in tempo reale e daranno la possibilità ai cantieri di utilizzare tutti i canali web del gruppo per dare una copertura internazionale alle proprie novità.



Tra gli espositori di maggiore richiamo troveremo **Absolute Yachts**, **Azimut**, Benetti, Beneteau, **Ferretti** Group, Frauscher, **Pardo Yachts**, **Sanlorenzo**, **Sessa Marine** e **Sunseeker**. Per gli appassionati di barche a vela saranno invece presenti Italia Yachts, Mylius, More e Pegasus. Al centro dell'evento ci sarà il tema dell'**ecosostenibilità** e delle tecnologie a basso impatto ambientale per le imbarcazioni: i visitatori potranno dunque scoprire il meglio delle evoluzioni green dei principali cantieri nautici e le ultime novità in tema di motorizzazione elettrica tra propulsioni, batterie, sistemi di ricarica, tecnologie foil e fotovoltaico. L'ecosostenibilità sarà il tema cardine anche dei numerosi convegni e iniziative sportive in

programma durante i nove giorni di salone.

Tra gli eventi sportivi in programma si segnalano la seconda edizione della E-Regatta dall'1 al 3 giugno (una serie di gare e sfilate dedicate alla mobilità elettrica) e l'arrivo del raid Pavia-Venezia il 5 giugno (organizzato dall'Associazione Motonautica Venezia). «Il Salone Nautico è sempre pronto a collaborare con le manifestazioni sportive di nautica – dichiara il sindaco di Venezia **Luigi Brugnaro** – perché aiutano a tenere viva l'attenzione su un settore sempre più strategico per il rilancio della città di Venezia. Un tema, quello della sostenibilità, che rappresenta una vera sfida per gli anni a venire e che il Salone Nautico di Venezia ha abbracciato come tema principale di approfondimento e ricerca. Non mi resta che augurare "buon vento" a tutti i partecipanti».



Alex Giuzio

Giornalista dal 2008, è specializzato in turismo, demanio marittimo, economia costiera, questioni ambientali e normative legate al mare e alle spiagge. Ha pubblicato "La linea fragile", un'inchiesta sulle coste italiane (Edizioni dell'Asino, 2022).



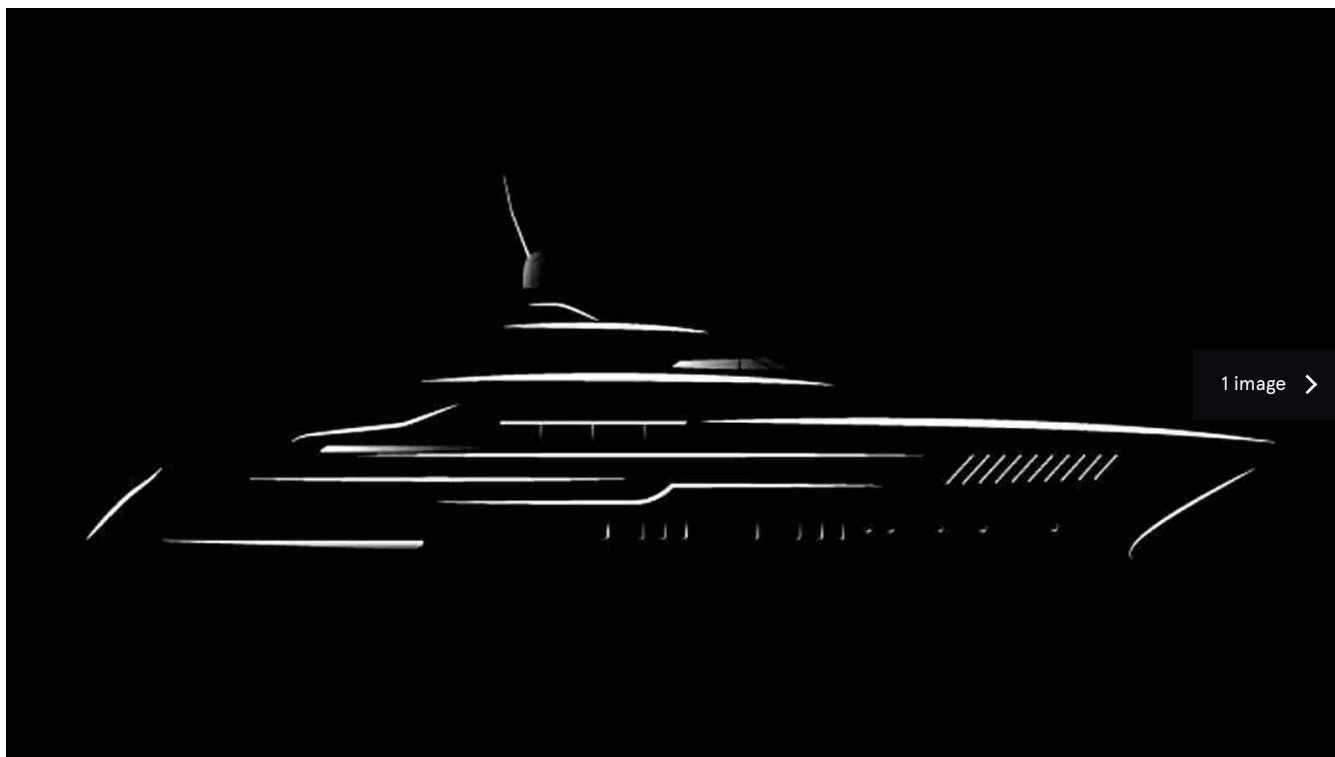

Sanlorenzo in-build 52 Steel NEO sold

16 May 2022 • Written by Tom McGhie

The new-build **Sanlorenzo** 52 Steel NEO has been sold, with Michel Chryssicopoulos at IYC representing the buyer.

Set to be constructed by **Italian yard Sanlorenzo** with a delivery slated for May 2025, the project is hull number 149 of the yard's existing 52 Steel series.

The first unit of Sanlorenzo's 52 Steel series was *Seven Sins*.

This latest project is set to differ slightly from the original series, although full details of NEO's "face-lift" have been kept tightly under wraps.

Sanlorenzo's popular 52 Steel series are known for the extensive use of glass on board, as well having large floodable garages and beach clubs.

Seven Sins was launched in 2017

The first unit of the line was *Seven Sins*, designed by *Officina Italiana Design* and delivered in 2017. Features include accommodation for up to 12 guests in six staterooms and a fully equipped gym as well as a unique beach club.

Set for delivery in May 2025, the asking price of NEO has been withheld.

More stories

[Classic Feadship motor yacht Cetacea for sale](#)

TRAVEL

Venice Biennale 2022: **Sanlorenzo's** ARENA Introduces New Perspectives On Canal Grande

Nel-Olivia Waga Contributor

I write about conscious luxury, focusing on travel, well-being & art.

May 16, 2022, 02:15pm EDT



f **Sanlorenzo**, the world's first monobrand shipyard, knows how to surprise by embracing new creative languages in the world of arts and craftsmanship. In parallel to being the main sponsor of the Italian Pavillon at the 59th Venice Biennale, the (super) yacht builder also presents a new kind of artwork in Venice this year: ARENA. A stunning architectural installation, that is located in the splendid gardens of ACP Palazzo Franchetti, facing the Grand Canal and visible from crossing Ponte dell'Accademia. It's a magical place, not only surrounded by the beauty of Venice but also reflecting it.

Venice Biennale 2022: Sanlorenzo's ARENA Introduces New Perspectives On Canal
Grande SANLORENZO

Entering ARENA felt like being on a yacht and forgetting the time. The breeze, that was going through Venice on that day, made the feeling of a glorious summer day on sea complete. ARENA looks different from each perspective - and at different times of the day. A mesmerizing symbiosis of architecture, art, „passione“, reflection and light.

Venice Biennale 2022: Sanlorenzo's ARENA Introduces New Perspectives On Canal
Grande SANLORENZO

The renowned [Italian Architect Piero Lissoni](#) (who also is the

Art Director of **Sanlorenzo** is the mastermind behind this installation. I met him alongside **Massimo Perotti** (Chairman of **Sanlorenzo**) and Sergio Buttiglieri (Style Director of **Sanlorenzo**) in Venice.

Piero Lissoni and Massimo Perotti at **Sanlorenzo's** ARENA during the Venice Biennale 2022 **SANLORENZO**

MORE FOR YOU

Suspicious Fire At Home Of Women's Rights Icon Susan B. Anthony Over The Weekend

'You Heard Me, N-Word Boy.' Flight Attendants Testify About The Rise In Air Rage—And What Should Be Done About It

Delta Is Asking Airlines To Share Their No-Fly Lists

Lissoni says to me „Look, it's a magic carpet. You sit here and you forget the rest of the world. You are in the present moment, where you can reflect and dream.“ Perotti adds: you can look things from different perspectives. It represents life and the Italian spirit. It's a public space, for people to meet, sit down, chat and have a good time, enjoy the view on Canal Grande and the atmosphere of Venice.“

Venice Biennale 2022: **Sanlorenzo's** ARENA Introduces New Perspectives On Canal Grande **SANLORENZO**

Inspired by its Italian heritage, **Sanlorenzo** wants to support its Italian innovation through collaboration. A unique space for Venice: ARENA consists of a metal platform with a geometric, telescopic shape. The entire floor converses with the animated and inanimate elements that surround it, while a play of steps moves the circulation flow on the platform and turns it into a convivial place that relates to its surroundings.

Venice Biennale 2022: **Sanlorenzo's** ARENA Introduces New Perspectives On Canal Grande **SANLORENZO**

Piero Lissoni explains: „The inspiration behind the project is the desire to give a new perspective of the city of Venice to be experienced by its visitors throughout the seven months of the Biennale: ARENA will also become a place for gatherings and intellectual exchange, hosting meetings with leading figures from the world of culture, art and design.“

Venice Biennale 2022: **Sanlorenzo's** ARENA by Piero Lissoni Introduces New Perspectives
On Canal ... [+] **SANLORENZO**

A truly majestic project for Venice, that reflects the beauty of the city and the values as well as style and character of **Sanlorenzo**. It's a project of **Sanlorenzo Arts**, an initiative to create a dialogue and build bridges between the current issues of the world through design and new perspectives.

Sanlorenzo's actions have moved internationally over the years, leading the company to collaborate with important galleries and cultural institutions, such as a global partnership with Art Basel. The Italian shipyard is also Institutional Patron of the Peggy Guggenheim Collection in Venice, the most important museum in Italy for 20th century European and American art.

Follow me on [LinkedIn](#). Check out my [website](#) or some of my other work [here](#).



Nel-Olivia Waga

[Editorial Standards](#)

[Print](#)
ADVERTISEMENT

[Reprints & Permissions](#)

52m new-build Sanlorenzo 52 Steel NEO series yacht sold

52m new-build Sanlorenzo 52 Steel NEO series yacht sold

Written by Sophie Spicknell

16 May 2022 | 13:15 (UTC)

A new-build 52-metre Sanlorenzo 52 Steel NEO yacht sold in a deal with Michel Chryssicopoulos of IYC representing the buyer. The Italian-built yacht is part of the Sanlorenzo NEO series and is scheduled for delivery in May 2025.

The 52 Steel series was built on the experience gained from the successful 46 Steel and combines elegance with timeless lines. The 499 GT yacht is able to accommodate up to 12 guests and a crew of nine. She has an extensive use of glass onboard as well as a unique beach club and tender garage.

Michel Chryssicopoulos, who will be managing the build team, said "We are very excited to start a new innovative project with Sanlorenzo Superyachts . We would like to thank Ferruccio Rossi, Luigi Adamo, Stefania Delmiglio and Nick Gelevert Lengers for their support in making this happen".

Advertisement

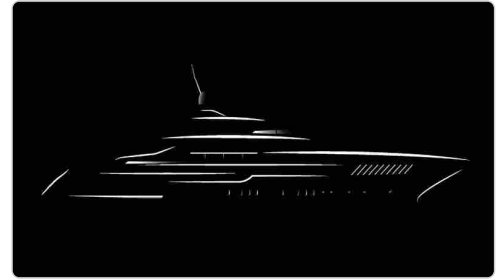



HONG KONG ▼

ABONNEZ-VOUS À LA NEWSLETTER



Connexion



La location des yachts à Hong Kong reprend son cours

Par [Simpson Marine](#) | Publié le 17/05/2022 à 14:30 | Mis à jour le 17/05/2022 à 14:30

HONG KONG EN BREF

Où manger végétarien pour moins de HKD15
Kong ?

Sports, arts, culture, famille à Hong Kong...de
journaliste à lepetitjournal.com

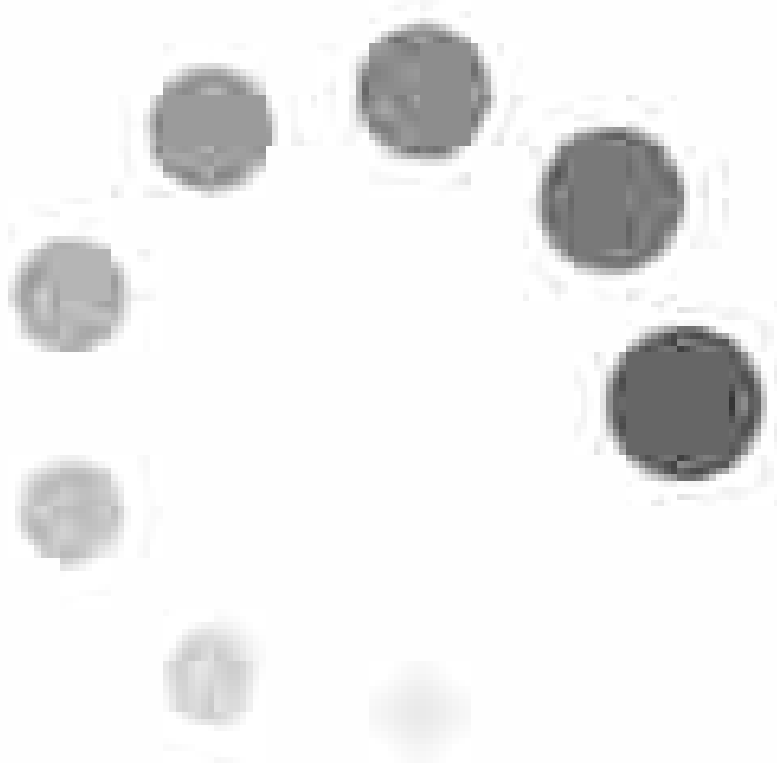

0 commentaire (s)



Contenus sponsorisés

Avec la levée de la plupart des restrictions pour les sorties en groupe à **Hong Kong**, il est plus que temps de profiter des températures agréables pour une sortie en mer entre amis ou en famille. Quoi de mieux que de s'adresser à Simpson Yacht Charter, leader incontesté de la location de yachts en Asie et à Hong Kong avec une flotte de plus de 40 yachts disponibles à la location à Hong Kong (30-100+ pieds).

Réservez votre charter dès à présent

Il existe peu d'expériences aussi luxueuses et uniques qu'une location de yacht. Vous pouvez maintenant explorer Hong Kong à nouveau à votre guise, en passant du temps de qualité avec vos amis et votre famille dans le cadre intime d'un yacht.

Voici quelques yachts exceptionnels à disponibles à réserver dès à présent. Ils ne manqueront pas d'inspirer votre prochain voyage, que vous souhaitiez effectuer un parcours d'île en île, explorer des mouillages pittoresques autour de Sai Kung ou de l'île de Lamma ou tout simplement profiter d'une croisière autour du territoire. Avec tous les jouets nautiques et les divertissements à bord, vous vivrez des moments en mer uniques.

Quiz: connaissez-vous les classiques de la cuisine hongkongaise?

Quarantaines réduites à Hong Kong pour les leurs familles

Pass Sanitaire pour les Français de Hong Kong situation

+LUS

Hong Kong

Emilie Tran: « Créer un pont entre Hong Kong et la France »

Grand Prix France-Hong Kong

Grand Prix France-Hong Kong: Découvrez tous les candidats/Discover all the candidates

Hong Kong

Christile Drulhe sera la prochaine consulat générale de France à Hong Kong et Macao

Hong Kong

Vols à partir de Hong Kong : voyager oui mais à quel prix ?

Hong Kong

Hong Kong devient le 47e territoire à interdire la vente de cigarettes électroniques

You Deserve a **Great Holiday!**

SIMPSON
YACHT CHARTER



Sanlorenzo SL78

Ce magnifique yacht italien sur mesure **Sanlorenzo SL78** a été livré à Hong Kong en 2021, parmi les tout derniers ajouts de la flotte. Le yacht est disponible pour les groupes privés qui recherchent une expérience de location de yacht unique, haut de gamme et sur mesure dans un environnement chic et élégant.

Le yacht dispose de grandes fenêtres sur le pont principal, de sorte que le salon principal est baigné de lumière naturelle, ce qui renforce l'impression d'espace.

L'aménagement comprend un salon principal ouvert, avec la cuisine sur le pont principal avec quatre cabines invités dont une cabine principale, une cabine VIP et deux cabines jumelles.

Un escalier intérieur flottant, qui est une belle caractéristique de conception, mène au flybridge, qui est couvert par un toit rigide commandé pour fournir de l'ombre en toute circonstance et dispose également d'un vaste espace où les passagers peuvent profiter de la vue. L'immense salon ombragé à l'avant est parfait pour se détendre et admirer la vue à la proue.

Le yacht possède une sélection impressionnante de jouets nautiques et est une option parfaite pour un charter d'exception ou un événement privé pour les marques cherchant à chouchouter leur VIPs.



Sanlorenzo SX76



ABONNEZ-VOUS À NOTRE NEWSLETTER

Hong Kong

J'accepte de recevoir des offres ciblées des partenaires du Lepetitjournal.com

ADRESSE EMAIL

OK

Problèmes newsletter ? Cliquez-ici



+ AGENDA



Conférence "One Ocean"

Afterwork by Lepetitjournal.com

Ce magnifique yacht de luxe italien **Sanlorenzo SX76** a été livré à Hong Kong en 2019. Il combine l'ultra-luxe avec la proximité des invités avec l'eau grâce à son immense plateforme arrière et ses annexes ainsi que des jouets nautiques. Les jouets à bord incluent un jet rib, un jet ski, des SeaBobs, entre autres. Avec un intérieur conçu par le designer italien de renommée mondiale Piero Lissoni et un extérieur par le célèbre Bernardo Zuccon, une journée sur ce yacht reste inoubliable et constitue une opportunité à saisir à Hong Kong.

Le **SX76** est disponible pour les petits groupes privés qui recherchent une expérience de location de yacht unique, haut de gamme et sur mesure.



Alice 92

Ce yacht sur mesure est la maison sur l'eau idéale pour des escapades de week-end. Avec de superbes îles et l'eau bleu azur à portée de main, profitez de Hong Kong comme jamais auparavant sur l'**Alice 92**. Il peut accueillir jusqu'à 40 personnes pour des charters à la journée et convient bien aux réunions de famille et aux événements d'entreprise.



Junk Bellagio 72

Ce convivial **Junk Bellagio** de 72 pieds convient parfaitement aux fêtes en groupe. C'est un bateau populaire à Hong Kong pour les charters à la journée et les croisières du soir dans le port. Le bateau peut accueillir jusqu'à 38 personnes, avec

Zao Wou-ki

Adrift in Time—Photography by Chun Wai

Cities of Light - A love affair between France and Hong Kong

[VOIR TOUS LES AGENDAS >](#)

ANNUAIRES EXPAT



Liberté • Égalité • Fraternité
RÉPUBLIQUE FRANÇAISE

Consulat général de France à Hong Kong et Macao

Consulat général de France à Hong Kong et Macao

Alliance Française à Hong Kong

Couvent de Chi Lin

[VOIR TOUTES LES ADRESSES >](#)

climatisation et frites flottantes incluses. Les options incluent nourriture, boissons et jouets nautiques.



Princess 68

Ce confortable **yacht à moteur** de luxe de 68 pieds, disposant d'un intérieur élégant, offre espace et confort et peut accueillir jusqu'à 15 personnes à bord. Il est idéal pour les familles ou les groupes qui souhaitent profiter d'une croisière autour de Hong Kong.



Lagoon 450

Le catamaran à voile de luxe Lagoon 450 est équipé de confortables sièges et peut accueillir jusqu'à 18 personnes. Le large espace offre de nombreuses zones de socialisation.

Le carré se fond facilement dans le cockpit, avec plusieurs fenêtres qui donnent sur le ciel et la mer. L'intérieur est ouvert et jouit d'une belle lumière naturelle.

Le **Lagoon 450** est le parfait catamaran à voile de luxe pour explorer les plages de Sai Kung.

Il dispose de quatre cabines avec lits doubles et salles de bains attenantes.

Le Lagoon 450 est disponible pour le pickup et le débarquement à la marina de Sai Kung.



Lagoon 420

Le nouveau **Lagoon 42** est un yacht de plaisance impressionnant, parfait pour se retrouver et se divertir en famille ou avec des amis. Retirez-vous en toute sécurité sur le Lagoon 42 et explorez les diverses baies et mouillages de Hong Kong.

Profitez de son excellent espace à bord et de son impressionnante vue à 360 degrés dominant la mer. Sa grande stabilité due à son excellente flottabilité de catamaran permet un confort total. Le poste de barre est conçu de manière ergonomique pour faciliter la communication entre le cockpit et le carré. Le **Lagoon 42** dispose d'un plan de pont ingénieux, au design épuré et moderne. Il a également trois cabines avec lits doubles et des salles de bain attenantes.

On peut embarquer à Aberdeen pour des locations à la journée, toujours appréciées des familles et des enfants.



Fontaine Pajot Isla 40

Le tout nouveau catamaran à voile **Isla 40** est équipé d'un carré innovant et peut

accueillir jusqu'à 15 personnes, bien qu'il soit idéal pour 12 personnes. Cette nouvelle conception offre de nombreux espaces de socialisation. Le yacht dispose de trois cabines avec lits doubles et salles de bain attenantes.

L'**Isla 40** est disponible pour le pickup et le débarquement à Sai Kung.



Aquila 36

Cet **Aquila 36** est un catamaran à moteur de sport de 36 pieds, un modèle rare à la location à Hong Kong. Confortable et spacieux, répondant aux meilleures spécifications, il est parfait pour une location à la journée et un maximum de 15 personnes. Ses nombreux points forts comprennent des moteurs doubles Mercury hors-bord rapides de 300 CV, un éclairage LED bleu sous-marin, une kitchenette avec barbecue et cuisinière électriques, ainsi que deux cabines doubles climatisées avec salles de bains privatives. Les jouets à bord comprennent un tapis flottant et un kayak.

Pour découvrir tous les bateaux disponibles à la location à Hong Kong et ailleurs en Asie, veuillez [cliquer ici](#) ou contactez l'équipe Simpson Yacht Charter via [email](#)



Simpson Marine

Leader en Asie de la vente de yachts neufs, de brokerage et de services de yachting

0 Commentaire (s)

RÉAGIR

International Day for Women in Maritime 2022: How the tides are turning for women in yachting

Home > News > International Day for Women in Maritime 2022: How the tides are turning for women in yachting

International Day for Women in Maritime 2022: How the tides are turning for women in yachting

Written by Sophie Spicknell

18 May 2022 | 13:45 (UTC)

The 18th May 2022 marks the first celebration for the International Day for Women in Maritime. The day celebrates women in the industry and is intended to promote recruitment, raise the profile of women in maritime and address the current gender imbalance in the maritime industry.

In 2021, a survey on diversity in the industry by She of the Sea, highlighted the disparity between female crews and their male counterparts. The team found that of 32,000 crew members, including those currently employed and those seeking work, only 28 percent were women and more shockingly, only 2.1 percent of captains were female.

She of the Sea was founded by Jenny Matthews in 2018 after she realised she had not worked with another female in the deck department. The company has evolved to look into diversity, inclusion, innovation and sustainability in the yacht industry. "We did this data collection to guide the programmes that we build. A really big challenge we encountered though was that although these organisations wanted to be involved, only 37 percent of the 57 companies actually had this data available."

The gender imbalance with yacht crew is quite a staggering statistic, and really highlights the key issues faced in crew leadership roles. There is a very obvious gender imbalance across all roles with senior roles facing similar issues. She of the Sea found that only one in four women in the yachting industry occupy a senior position; to break this down, 3.9 percent are chief officers, 1.9 percent are captains.

Across the industry there are women thriving on the challenge of changing these statistics. To put these figures into perspective, according to SYT iQ out of the 1,209 active captains only one percent are female. One of those is the 32.2-metre **Sanlorenzo** motor yacht Freddy's captain, Kelly Gordon, who was introduced into yachting by a student while working as a chemistry professor. "I was intrigued from the moment that I stepped on board. I remember remarking, 'I can drive this thing!' to the captain and he challenged me to return the next day!"

Kelly knew nothing about boats before this moment and it became clear pretty early on that she was in a male dominated industry. "I am quite determined and when I set a goal, I reach it. Before long, the men in the industry became my greatest assets and support! I think that as more and more women show up and succeed in male dominated roles it just opens the doors for other women that might need a little nudge to pursue their dream."

Although the statistics for females onboard are low, She of the Sea's survey found that when it comes to the shore-side sector, 34 percent of Managers are female and 17.4 percent are female Directors. Despite the survey showing that the yacht crew sector is unbalanced, with more men in deck and engineering roles than women, they have instead found jobs onshore.

Sarah Flavell, Communications Specialist at Damen Yachting knows all too well about the challenges women have faced to get to this stage. "When I joined the superyacht industry 20 years ago, the landscape of gender equality was very different. I can remember working at boat shows and being one of only five or so women at the entire event that was not a visitor. People were always very surprised to see females there, especially working, it just wasn't part of what the industry was used to."

This experience is one that many women across the industry are experiencing when they first enter the world of yachting. Francesca Webster, Editor-in-Chief at SuperYacht Times, was first introduced to yachting by her brother when she was 18. "It opened many doors over the years and I fell in love with the industry and the yachts themselves." She worked for a few years with him running charter yachts, before moving towards sailing, and eventually to her current position in the industry, at SuperYacht Times. "It still remains a highly male dominated industry, both onboard and ashore, and I think one of the biggest challenges comes when your ability or skill set is overlooked on face value for your gender - which is not an irregular occurrence."

She of the Sea's 2021 survey found that 66.6 percent of employers have faced challenges with recruiting, placing or retaining women within the industry. "We found that when we look at common barriers that any marginalised community faces, a lot of it comes down to opportunity and access," added Jenny Matthews. Those same organisation's were also asked the same question but regarding minorities, which found that 75 percent had

encountered challenges. "Yachting is an ego driven industry filled with successful people, there will always be challenges no matter the gender!" says Veronica Pizza, yacht broker for Worth Avenue Yachts .

As She of the Sea 's survey results have already suggested, it is extremely important for us to understand the career aspirations of those in the industry, especially women. The learning opportunities absorbed during our training can set the tone for years to come. This is why it is important to recognise this indifference, as Veronica Pizza so eloquently puts it "don't let the gender imbalance stop you from pursuing your career choice, whatever that may be!"

Hannah Hombergen, the founder and designer at Quintesse Group , an interior design company based in the Netherlands, believes the industry is adapting and that the tides are now changing for the better. "There are always challenges in this niche industry, but I see gender-related challenges decreasing over the years. Women in the industry are working more and more together, so we become stronger together. Men are not a tread for us, but an asset for our development and strength!"

So how can we become more inclusive of gender and minorities within the yachting industry? Organisations need to be looking more at their verbal and visual representation to make sure that their education, policies and practices reflect all genders and minorities. We need to be focusing on how the talent pipeline is distributed with the next generation, and how we recruit these individuals.

Jenny Matthews says, "For women it is important to know that your power as a woman isn't about how much you can be like a man, or that your power in a minority isn't how much you can assimilate to the majority. It's about how much you can step into your own power and be your authentic self. You can't let your gender define you, but you also can't cut it out of who you are. So embrace your uniqueness because it will be your power."

Advertisement



Sanlorenzo motor yacht Xwave joins the market

19 May 2022 • Written by Tom McGhie

The 32.2 metre **Sanlorenzo** motor yacht *Xwave* has been listed for sale by Keith Maling at [Burgess](#).

Constructed in GRP by [Italian shipyard Sanlorenzo](#), the yacht was delivered in 2019 as part of the yard's popular SL106 series.

Xwave is asking \$10,750,000 • Credit: Burgess

The sleek exterior comes from the pen of designer [Francesco Paszkowski](#), with contemporary interiors from [Marty Lowe](#) able to host up to ten guests in five cabins.

MORE ABOUT THIS YACHT

XWAVE

Sanlorenzo

32.31 m • 2018

POWERED BY **BOAT** PRO

Ritaglio stampa ad uso esclusivo del destinatario, non riproducibile.

148714

SIMILAR YACHTS FOR SALE

QUARANTENA

Sanlorenzo ·
23.8 m · 8 guests ·
\$5,995,000

GLOBAS

Sanlorenzo ·
42.78 m · 10 guests ·
€22,000,000

The full-beam master cabin on this [yacht for sale](#) has 180-degree, forward-facing views with a walk-in wardrobe, en suite bathroom and dedicated office.

Located on the lower deck are four well-appointed guest cabins, comprising two double cabins, one twin cabin and one convertible cabin, all with private bathrooms.

One of the standout features is the spacious flybridge that includes the helm station alongside a wet bar, al fresco dining and sun loungers.

Moving inside, the main saloon boasts a colourful design scheme and includes a large L-shaped settee forward of a dining table for up to eight guests. Retro artwork adorns the dining section, while plentiful natural light is provided by frequent windows.

Elsewhere, the aft deck hosts an additional al fresco dining area and can also be used as a lounging area at sea-level. The swim platform is connected to the transom tender garage, hosting a 4.5 metre tender and a Jetski.

Twin MTU diesel engines provide a top speed of 28 knots and a cruising speed of 24 knots.

[Xwave](#) is asking \$10,750,000.

More stories

LIGURIA NEWS



Genova24.it

LEVANTE NEWS

CITTÀ DELLA SPEZIA

L'ESPRESSO

ELBA NEWS

LA REDAZIONE

✉ Scrivici

PUBBLICITÀ

✉ Richiedi contatto

**CITTÀ DELLA SPEZIA**
il quotidiano on line della Spezia e provinciaH24
Tutte le notizie

TEMI DEL GIORNO:

POESIA

Il Premio LericiPea al Salone del Libro: "Palinsesto dedicato al bicentenario shelleyano"

Domani, venerdì 20 maggio, la premiazione di Alessandro Rivali. A luglio il Festival Ariel.





Comunicato

Stampa

19 Maggio 2022

19:32

COMMENTA



7 min

STAMPA



Questa mattina a Torino presentazione del Premio Lericipea Golfo dei Poeti 2022 – 68° edizione al Salone internazionale del libro di Torino. “Era diverso tempo che pensavamo e desideravamo essere presenti al Salone di Torino – **ha dichiarato Lucilla Del Santo, event manager del Premio** -, per quello che questa manifestazione rappresenta in ambito culturale, per la nostra ‘storia’ e per il valore di questo Premio, il Lericipea Golfo dei Poeti, che da otto anni ho l’onore di gestire, affiancata dalla Proprietà, di cui orgogliosamente faccio parte, dalla Giuria d’eccellenza e dal nostro staff organizzativo; composto, ci tengo a dirlo, da sole giovani donne. Li ringrazio tutti. Ritengo che siamo qui proprio nel momento ‘più giusto’: è l’anno in cui abbiamo deciso, doverosamente, di dedicare il nostro palinsesto eventi (da giugno a settembre) al Bicentenario Shelleyano, che si festeggerà in tutto il mondo, e che vede Lericipea, la nostra casa, forse il luogo più significativo di tutti... dove Shelley, un ‘cuore selvaggio’ per antonomasia, trascorse gli ultimi mesi della sua vita e che amò profondamente! Il fil rouge di questa edizione del Salone, peraltro, pensiamo accomuni ciascun Poeta, ed anche chi come noi, da 68 anni, crede nell’importanza della Poesia e ha contribuito alla divulgazione delle voci più alte, italiane e internazionali. Un sentito ringraziamento al Comune di Lericipea, alla Regione Liguria, ai nostri Partner, Sanlorenzo Yacht e Fondazione Carispezia, a Gian Giacomo Della Porta Editore, autore della nuova web tv del Premio e ai nostri sponsor, le aziende del territorio – Confindustria La Spezia, Euroguarco, Laghezza, LSCT, Sepor -, che ci permettono ogni anno di fare il nostro lavoro e di continuare a credere nel valore unico della Poesia. Unico, poiché da sempre l’uomo ha affidato al linguaggio poetico le sue emozioni più profonde e più autentiche, ed ha compreso, attraverso la poesia, non solo l’esperienza personale, ma anche quella degli altri. La Poesia è portatrice di autentica bellezza: è l’unico linguaggio che riesce ad andare al di là del puro significato denotativo e a veicolare le emozioni più forti e condivisibili dell’umana esistenza”.

“Lo slogan ‘Cuori selvaggi’, con cui si apre la 34ma edizione del Salone del libro di Torino, ben si addice allo spirito anticonformista di Percy Bysshe Shelley, il poeta romantico inglese annegato in giovane età nel mare di fronte a Lericipea, cui gli organizzatori del Premio ‘Lericipea’, nella ricorrenza del bicentenario della morte, hanno voluto dedicare la 68ma edizione – **le parole dell’assessore alla Cultura di Regione Liguria Ilaria Cavo** – Tra gli eventi del premio, che costituisce una delle rassegne più rappresentative nel panorama letterario italiano e internazionale, spicca ‘Ariel Lericipea

DELLA STESSA CITTÀ

POESIA

Il Premio Lericipea al Salone del Libro: “Palinsesto dedicato al bicentenario shelleyano”

ATTUALITÀ

Porto Venere, l’opposizione: “Sentiero Fezzano – Panigaglia chiuso per frana e in stato di abbandono”

VERNISSAGE 9 GIUGNO

Una collettiva al femminile che celebra il legame tra artisti italiani e inglesi nel Golfo

Giovani', il primo festival di poesia dedicato interamente ai giovani Under 35. Merito di questa manifestazione, che Regione sostiene, è la capacità di coinvolgere molte associazioni nella programmazione che si sviluppa tra giugno e agosto in un territorio a forte vocazione poetica. A questo proposito si possono ricordare ad esempio le citazioni di Dante e Petrarca e i soggiorni di Lord Byron, Charles Dickens e Virginia Woolf. La dedica a Shelley, a cui a breve verrà dedicato il parco letterario, diventa così la logica prosecuzione di questa propensione con l'auspicio che possa essere inserito nella rete internazionale dei parchi letterari italiani". "La cultura è uno straordinario motore di crescita e sviluppo economico e sociale – **sottolinea l'assessore allo**

Sviluppo economico e all'Emigrazione di Regione Liguria

Andrea Benveduti – Importante che uno dei più rappresentativi premi del panorama letterario italiano e internazionale, che ben si innerva nella tradizione ligure, sia presente al Salone Internazionale del Libro di Torino, la più grande fiera dell'editoria italiana, con il primo festival italiano di poesia dedicato interamente ai giovani dai 20 ai 35 anni in occasione del bicentenario della morte di Percy Bysshe Shelley".

"La presenza del premio di poesia Lericipea Golfo dei Poeti al Salone del Libro – **così il sindaco di Lerici, Leonardo Paoletti** – è motivo di orgoglio per il Comune di Lerici, come motivo di orgoglio è la nascita del "Festival Ariel" diretto e presieduto da due grandi nomi della poesia come Giuseppe Conte e Davide Rondoni. Il Lericipea mantiene un ruolo centrale nel mondo della poesia e con lui Lerici che nel proprio seno ha il Golfo dei Poeti. Tutto questo è possibile grazie al lavoro importante di Lucilla del Santo e Pier Gino Scardigli, Presidente del Premio Lericipea". "È per me un onore essere mecenate anche quest'anno del Premio Lericipea Golfo dei Poeti – **afferma il Cav. Massimo Perotti – Executive Chairman Sanlorenzo Yacht** -, una delle eccellenze culturali del territorio dove abbiamo i nostri cantieri navali.

Collaboreremo con grande piacere con loro per valorizzare al meglio la figura di Shelley, in occasione dei duecento anni dalla sua morte, di questo celebre lirico romantico inglese che visse a San Terenzo nel golfo di La Spezia. Ringraziamo Nicola Lagioia, Direttore del Salone internazionale del Libro di Torino, che ha voluto in particolare premiare questa associazione, che da sempre promuove al meglio la poesia internazionale, all'interno della sua autorevole manifestazione culturale".

"Ancora una volta Fondazione Carispezia è al fianco del Premio Lericipea, eccellenza culturale che Fondazione sostiene da oltre 20 anni. Tra i premi più rappresentativi e longevi in

questo ambito, nel corso degli anni il LericiPea ha avuto un ruolo rilevante anche nella promozione e valorizzazione del territorio spezzino, oltre a quello centrale di sostenere e salvaguardare il valore della Poesia in Italia e nel mondo”, **dichiara Andrea Corradino, Presidente Fondazione Carispezia.** “Sono molto lieto di essere Partner quest’anno del Premio Lerici Pea Golfo dei Poeti – **così Alessandro Laghezza – Owner e CEO Laghezza SpA** -, un appuntamento culturale di grande rilievo, per tutti coloro che amano la Poesia e non solo. L’importanza e la longevità di questo Evento è da rilevarsi nella qualità di una proposta, rimasta fedele negli anni, che intende promuovere e diffondere l’arte della poesia, come elemento essenziale di crescita culturale e personale, dando lustro inoltre al nostro Golfo e a tutto il territorio”. “LSCT partecipa con piacere a questa iniziativa, apprezzandone il valore e il significato per il territorio e nel contesto nazionale come momento di diffusione e valorizzazione della cultura anche per le giovani generazioni. Un programma denso di appuntamenti e di iniziative che LscT vuole condividere con l’organizzazione e con tutti i partner del progetto”, **le parole di Alfredo Scalisi – CEO LSCT.** “Avere una piccola parte in una manifestazione così importante come Ariel LericiPea Giovani – **così Carlo Stefanini – Presidente Circolo della vela ERIX di Lerici** – è un immenso onore e un piacere. Con questo spirito vi aspettiamo – per ascoltare Poesia – sulla terrazza del Circolo della Vela di fronte al mare. Appuntamento l’8 e 9 luglio. Ci sarà la luna (quasi) piena”.

Stamani al Salone, dopo l’introduzione di Lucilla Del Santo, sono altresì intervenuti: **Giuseppe Conte**, Presidente Giuria Premio LericiPea: ARIEL- LericiPea Giovani, Festival Poetico under 35; **Massimo Bacigalupo**, Resp.le Premio Angloliguria: sul Premio alla Carriera e sul Premio Angloliguria, assegnati quest’anno a due grandi nomi della Poesia internazionale: **Louise Glück** e **Simon Armitage**; **Adriana Beverini**, proprietà del Premio: sull’evento Il “Banchetto dei Giusti” (il “vegetarianesimo” di P.B.Shelley). E domani, venerdì 20 maggio, ore 12.45, presentazione del premiato 2022 del Pea Edito, **Alessandro Rivali**; interverrà **Pia Spagiari**, proprietà del Premio, e il presidente della giuria Giuseppe Conte dialogherà con l’autore. Quindi Rivali leggerà alcune poesie da **La Terra di Caino** (Mondadori); infine premiazione e consegna della targa.

PROGRAMMA – PREMIO LERICIPEA GOLFO DEI POETI

20 MAGGIO 2022 – ore 12.45

Assegnazione del Premio LericiPea “EDITO” 2022 a Alessandro

Rivali

Salone Internazionale del Libro di Torino, Sala Indaco, Pad.ne

Oval

17 GIUGNO 2022 – ore 17.00

Saluti dell'Ambasciatore di Sua Maestà Edward Llewellyn

Lectio Magistralis di Francesco Rognoni

Assegnazione del Premio Lericipea "Angloliguria" 2022 a
Simon Armitage (Poet Laureate della Regina Elisabetta II);
presenta il Poeta, Massimo Bacigalupo

Villa Marigola, S. Terenzo (Lerici)

8/9/10 LUGLIO 2022

Prima edizione di "Ariel – Lericipea Giovani", primo Festival
Italiano di Poesia dedicato agli Under 35; nel ricordo di P.B.
Shelley e della sua giovane età, quando rivoluzionò per
sempre il modo di fare Poesia.

a cura di Giuseppe Conte e Davide Rondoni.

Circolo della Vela ERIX e Rotonda Vassallo – Lerici

18 LUGLIO 2022, ore 21.30

Alessandro Haber: nel giorno del ritrovamento del corpo di
Shelley, reading performativo sulla spiaggia antistante Villa
Magni, dove il poeta visse fino al drammatico naufragio che
pose fine alla sua vita.

Testi di Gabriele Tinti: "una riposta" al Prometeo di P. B. Shelley

Spiaggia antistante Villa Magni – S.Terenzo, Lerici

20 LUGLIO 2022 – ore 21.00

Il "Banchetto dei Giusti"

Roberto Alinghieri legge: "Una rivendicazione della dieta
naturale" di Percy B. Shelley.

a seguire: Franco Lonati, Carla Sanguineti e Lilla Crisafulli a
dialogo sul tema del vegetarianesimo shelleyiano; presenta
Adriana Beverini

Vincenzo Patanè in: "intervista immaginaria a Lord Byron"

Focus sulla cucina vegetariana a cura di Pietro Leemann; lo
chef stellato a dialogo con Sergio Buttiglieri, style director
Sanlorenzo Yachts.

Rotonda Vassallo – Lerici

31 LUGLIO 2022 – ore 21.00

Premio Lericipea "Paolo Bertolani"

In introduzione, dialogo sul rapporto di amicizia e di lavoro
fra il poeta C.Tomlinson e P.Bertolani, a cura di Stefano Verdino
e Giuseppe Conte.

A seguire, assegnazione del Premio Lericipea "Paolo Bertolani"
2022 al poeta dialettale Edoardo Zuccato, a cura di Manuel

Cohen.

15 SETTEMBRE 2022

Premio Lericipea "Liguri nel Mondo" alla Dott.ssa Maria Elena Bottazzi, candidata al Premio Nobel per la Pace 2022.

Regione Liguria, Genova

Data in via di definizione: Premio Lericipea "alla Carriera" 2022 a Louise Glück, Premio Nobel per la Letteratura 2020.

PROGRAMMA FESTIVAL ARIEL – LERICIPEA GIOVANI

Venerdì 8 Luglio 2022

Ore 17.30 Inaugurazione di ARIEL – Lericipea Giovani e apertura dello Spazio Web TV dedicato (G. Giacomo della Porta Editore), a cura di Giuseppe Conte e Davide Rondoni.

Ore 18.00 Seminario a cura di D. Rondoni, con la partecipazione di A. Riccardi e G. M. Villalta.

Ore 19.00 Seminario a cura di Giuseppe Conte: "La resistenza spirituale della poesia"; con la partecipazione di A. Rivali e E. Zucchi

Circolo della Vela Erix – Calata Mazzini, Lerici

ore 21.30 Lettura bilingue di: Ode to the West Wind (Ode al vento di Ponente) di P. B. Shelley;

Performance musicale: rivisitazione della Sinfonia n. 8 di Schubert (l'Incompiuta, si dice dedicata a P. B. Shelley) a cura del compositore e chitarrista, Matteo Cremolini.

A seguire, reading dei Giovani Poeti e di G. M. Villalta e A. Riccardi

Finale: microfono aperto al pubblico

Rotonda Vassallo – Lerici

Sabato 9 Luglio 2022

Parte prima

Ore 10.30 Seminario a cura di G. Conte su versi poetici di P. B. Shelley: ribellione, libero amore, utopia, natura, mare. Con la partecipazione di Fabio Ferrari.

Ore 14.20 I Giovani Poeti leggono a bordo del Battello della Poesia, "Il Battello Ebro", un traghetto del Consorzio Marittimo Turistico Cinque terre Golfo dei Poeti, nella tratta Lerici – S.Terenzo e ritorno.

Ore 18.00 Giuseppe Conte: Il naufragio del Serpente, sul naufragio di Shelley.

Ore 18.30 "Prospettive della Poesia, oggi", a dialogo con: A. Rivali, E. Zucchi e L. Garzia

Ore 19.00 Seminario a cura di Davide Rondoni: "Teoria e tecniche della comunicazione espressiva poetica", con la partecipazione di A. Riccardi e G. M. Villalta

Circolo della Vela Erix – Calata Mazzini, Lerici

Parte Seconda

Ore 21.45 I 13 Poeti under 35, in un reading performativo dal testo: POESIE di P. B. Shelley, di G. Conte – Rizzoli Libri
a seguire, letture di poesie dei Giovani e di E. Zucchi, A. Rivali e L. Garzia

In chiusura, "Omaggio a Shelley e a Lericì", performance di musica e poesia:

Matteo Taranto legge i testi poetici dedicati a Shelley e a Lericì da: R. Mussapi, F. Cheng, A. Colinas; P. Bertolani, M. Theophilo e V. Zeichen. Musiche di Matteo Cremolini.

Rotonda Vassallo – Lericì

Domenica 10 Luglio 2022

h. 10.30 I Giovani Poeti leggono a bordo del Battello della Poesia, "Il Battello Ebbro", un traghetto del Consorzio Marittimo Turistico Cinque terre Golfo dei poeti, nella tratta Lericì – S.Terenzo e ritorno

h. 12.30 Chiusura dei lavori e consegna da parte del Sindaco di Lericì, Leonardo Paoletti, degli attestati di partecipazione ai 13 under 35, della prima edizione del Festival Ariel- LericìPea Giovani: Alessandra Corbetta, Asia Vaudo, Davide romagnoli, Eleonora Capone, Flaminia Colella, Gaia Boni, Gianluca Furnari, Giuseppina Biondo, Isabella Lipperi, Ivonne Mussoni, M.Chiana Arduini, Mikel M.Doughty, Ottavia P.Bettoni.





Location: Sala Consiliare, Comune di Lericì.



Più informazioni

 [Golfo dei Poeti](#)

LEGGI ANCHE

- [menu](#) 
- [Località](#) 
- [servizi](#) 
- [cerca](#) 

segui su

 [segui su facebook](#)

 [segui su twitter](#)

 [segui su instagram](#)

 [segui su youtube](#)

 [segui su telegram](#)

 [feed rss](#)

[accedi](#)

SALONE NAUTICO VENEZIA

DAILY NAUTICA

it en     

MENÙ

Mondo Nautica

Superyacht

Servizi nautici

Turismo

Webcam

LN W

Cerca...

News

Ambiente | Cronaca | Cultura | Design | Eventi e fiere | Gusto | Mercato nautica | Meteo | Nautica | Nautica e fisco | Pesca

Shipping | Sport | Subacquea | Superyacht | Surf, Kite e Windsurf | Tecnologia e accessori | Vela | Viaggi

Daily Nautica » [Eventi e fiere](#) » Presentata la terza edizione del Salone Nautico di Venezia: 25% di barche in più

Presentata la terza edizione del Salone Nautico di Venezia: 25% di barche in più

Torna all'Arsenale dal 28 maggio al 5 giugno la terza edizione del Salone Nautico di Venezia

19 Maggio 2022 | di [Giuseppe Orrù](#)

Dal 28 maggio al 5 giugno all'Arsenale di Venezia torna il **Salone Nautico Venezia**, un vero e proprio laboratorio di sostenibilità che per nove giorni celebrerà la passione per la navigazione, tra yacht e superyacht, prove in acqua, convegni, esposizioni e regate. Per la terza volta sarà l'antica fabbrica delle navi della **Serenissima** la location della kermesse, che consolida la sua posizione nell'ambito delle grandi manifestazioni espositive dedicate alla nautica. Un punto di riferimento per

ISCRIVITI alla
NEWSLETTER

CLICCA QUI >

Nautica in un
ritratto



Giovanni Novi: "Quella sera che allo Yacht Club accendemmo le luci del municipio di Sidney come fece Marconi"

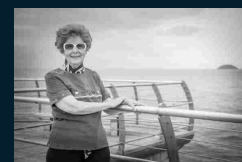

Gemma Sciallino: "Ho iniziato come segretaria e poi mio marito mi ha trasmesso la passione per il mare e le barche"



Fabio Pozzo: "Il mare è un modo di vivere, è uno stato d'animo, non un panorama"



Ritaglio stampa ad uso esclusivo del destinatario, non riproducibile.

Adriatico e tutta la lunga rotta che da Venezia porta a Istanbul lungo il **Mediterraneo Orientale**.

Per il sindaco della città lagunare, **Luigi Brugnaro**, è una grande soddisfazione aver portato a compimento lo slogan lanciato in occasione della prima edizione, quando aveva dichiarato *"l'arte navale torna a casa"*. Il successo riscosso finora, infatti, testimonia il crescente interesse da parte dei cantieri per il Salone di Venezia.

"Ringrazio i cantieri - ha dichiarato Brugnaro presentando la manifestazione - che danno fiducia al Salone. Venezia è il palcoscenico migliore per i loro prodotti di eccellenza perché sa unire la tradizione ai temi della modernità. Ringrazio anche la Marina Militare per la continua collaborazione che ci consente di allestire l'Arsenale. Vedremo tante barche e ci sarà tanta sostenibilità, il tema su cui la nostra città si è candidata a capitale mondiale".

L'ammiraglio **Andrea Romani**, comandante dell'Istituto di Studi Militari Marittimi e del Presidio Marina Militare di Venezia, ha poi ricordato che *"la Marina Militare ha condiviso sin dall'inizio il progetto del sindaco di organizzare un Salone Nautico all'Arsenale, mettendo a disposizione i propri spazi e specchi acquei"*, sottolineando che la Marina è al fianco dell'amministrazione comunale e della città.

La Marina sarà presente al Salone sia con gli stand, sia portando a Venezia tre importanti navi (**nave Procida, nave Comandante Tedeschi** e, in riva San Biagio, **nave Comandante Foscari**) e con un'esibizione di un team di avio-lancio da due elicotteri che ammarerà nelle acque dell'Arsenale con atterraggio di precisione.

L'Arsenale è un bacino acqueo di 50mila mq, all'interno del quale saranno installati **oltre 1.000 metri lineari di pontili**, e **30mila mq di spazi espositivi esterni**. Le grandi tesse, che in passato hanno accolto la costruzione delle Galere, accoglieranno il meglio del design e dell'arredo nautico, esposizioni artistiche e la cantieristica artigianale veneziana, per un totale di 5mila metri quadrati.

"In questa nuova edizione cresce del 25% il numero delle imbarcazioni esposte - ha annunciato il direttore commerciale del Salone Nautico di Venezia, Alberto Bozzo - che passa da 240 a 300, di cui 240 in acqua, per una lunghezza totale di 2,7 chilometri. Ben il 98% degli espositori dell'edizione del 2021 ha riconfermato la propria presenza, un dato che dimostra fiducia alla manifestazione. In totale gli espositori quest'anno saranno 200".

A confermare la loro presenza sono stati anche i grandi gruppi leader della costruzione nazionale e internazionale, a partire da **Azimut Benetti**, che per la seconda volta nel capoluogo veneto con una flotta importante (come la Magellano 66 e la 25 metri nella versione timeless) e con un incremento dell'investimento.

"Abbiamo creduto nel Salone di Venezia - ha spiegato la vice presidente di Azimut Benetti, Giovanna Vitelli - fin dall'inizio e siamo felici di rinnovare la nostra partecipazione anche quest'anno. La sua importanza e prestigio derivano non soltanto dal carattere internazionale della cornice da sempre, meta di visitatori in particolare dalla Mitteleuropa e dai Paesi dell'Est, ma anche dalla grande creatività e professionalità nell'organizzazione, di cui dà prova anno dopo anno. Questo costante impegno e passione permettono ai nostri clienti di vivere un'esperienza unica, in linea con i valori e la filosofia di Azimut".

Espone, invece, per la prima volta a Venezia **Sanlorenzo**, che nelle scorse settimane è già stato protagonista della primavera veneziana come sponsor del Padiglione Italia della Biennale d'Arte, con un abbinamento che unisce la sua vocazione industriale all'opera di Gian Maria Tosatti. **Sanlorenzo** sarà presente con diverse barche ma soprattutto il 32 metri SL106 che incarna il core business della sua produzione articolata in diverse linee.

"Siamo felici di partecipare - ha affermato Massimo Perotti, executive chairman di Sanlorenzo - era necessario un Salone sul mercato orientale. Siamo già main partner del Padiglione Italia, lo saremo anche per la Biennale di Architettura e Sanlorenzo si concentrerà sempre più su Venezia. La nautica italiana è leader al mondo e questo deve diventare il Salone dei superyacht e delle navi da diporto, di cui costruisce 550 navi su un totale di 1024".

Ferretti Group, il cantiere che ha dato la scintilla per la partenza di questo Salone, coglierà l'occasione per presentare alcune novità in anteprima assoluta, come l'atteso **Wallypower 58** e il più

COMMENTI RECENTI

Pietro

19/05/22 - 14:40

Bellissimo articolo letto con piacere. Graie in L'isola delle monache lussuose

Daniela

19/05/22 - 13:46

Diceva un un vecchio e saggio detto : " Il progresso porta al regresso"... in L'isola delle monache lussuose

Stefano Luzi Fedeli

19/05/22 - 13:06

Interessante racconto! in L'isola delle monache lussuose

LE ULTIME NEWS



Stagione da record per **Azimut Benetti**: ordini oltre i 2 miliardi di euro



"Sull'onda del tempo": a Milano in mostra il passato e il futuro sostenibile del costume da bagno



Tartaruga marina in difficoltà soccorsa nel ponente ligure: è stata "ricoverata" all'Acquario di Genova

piccolo 43X, che saranno al fianco di una delle ammiraglie, il Custom Line 106 da 32 metri.

"Il Salone Nautico di Venezia – ha commentato **Alberto Galassi**, Ceo di **Ferretti** – rappresenta il Made in Italy e sono preoccupato perché il prossimo anno ci sarà battaglia per i posti perché dal Libano a Venezia è l'unico Salone del Mediterraneo. Venezia è la città più bella del mondo, offre logistica, la Biennale, i musei, ospitalità e fa la differenza. Il privilegio di esserci è nostro e inviteremo i nostri clienti a vedere le barche più belle del mondo nella città più bella del mondo".

Dall'Inghilterra arriva invece **Sunseeker**, una presenza che apre la manifestazione veneziana al respiro internazionale. "Saremo presenti – ha ricordato **Andrea Frabetti**, Ceo di **Sunseeker Intrenational** – con le barche che sono molto rappresentative del nostro core business come il 65 sport yacht, che l'anno scorso al suo debutto ha catturato l'attenzione, e il 68 Manhattan. In Adriatico assieme a **Sunseeker Italy** abbiamo venduto con soddisfazione e abbiamo uffici di riferimento sia in Croazia sia in Montenegro".

Durante il Salone ci sarà inoltre la prima apparizione mondiale dei nuovi Anvera 58, Monachus 70, Absolute 56 Fly, Sessa C3X e del tender Falcon. Tra le barche a vela da segnalare Beneteau, More, il nuovissimo Lagoon 50 e Wauquiez. Come evidenziato dal direttore operativo di Vela spa, Fabrizio D'Oria, il tema "orizzontale" del Salone sarà la **sostenibilità** che vede Venezia in prima linea come candidata mondiale grazie alla sua conformazione che la rende un **laboratorio a cielo aperto** capace di guardare al futuro promuovendo un modello ambientale.

Sarà questo, quindi, il tema dell'offerta culturale dei diversi eventi che ogni giorno animeranno la manifestazione: **una trentina di convegni** che indagheranno i diversi temi legati all'andar per mare in maniera sostenibile.

A confermare questa attitudine alla sostenibilità, la presenza di ben **36 imbarcazioni elettriche**. Da citare in particolare Yamaha, che presenta Harmo, un motore elettrico montato su Respiro, barca prodotta da Venmar con sede al Lido di Venezia. Altri protagonisti saranno Huracan, Torqeedo, dalla Svezia il cantiere Candela con la prima mondiale di C8 e un nuovo progetto di "water taxi" foiling. Aqua Superpower presenterà invece nuove stazioni di ricarica. Senza contare la **E-regatta**, giunta alla sua seconda edizione, e la presenza del nuovissimo one design elettrico per competizioni motonautiche **E1** racebird in premiere mondiale sia in acqua sia a terra.

Argomenti: [Marina Militare](#), [Salone nautico di Venezia](#)

Lascia un commento

Il tuo indirizzo email non sarà pubblicato. I campi obbligatori sono contrassegnati *

Commento

Il lettore è responsabile a titolo individuale per i contenuti dei propri commenti. In alcun modo le idee, le opinioni, i contenuti inseriti dai lettori nei commenti ad articoli e notizie rappresentano l'opinione dell'editore, della redazione o del direttore responsabile.
Il lettore non può pubblicare contenuti che presentino rilievi di carattere diffamatorio, calunnioso, osceno, pornografico, abusivo o a qualsiasi titolo illecito e/o illegale, né assumere atteggiamenti violenti o aggredire verbalmente gli altri lettori.

Nome *

Email *

Ritaglio stampa ad uso esclusivo del destinatario, non riproducibile.

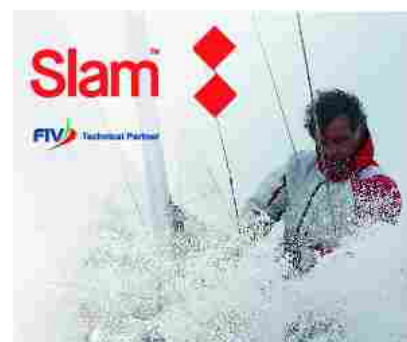
Trending Topics: [Salone Nautico](#) [Elettronica](#) [Fuoribordo](#) [Yacht Industry](#) [Yacht Design](#) [Barca A Vela](#) [Regate](#)

La Nautica in Borsa

LATEST

BLOGGER



Venezia, protagonista della grande nautica

19/05/2022 - 15:53



Confindustria Nautica, le nuove disposizioni per i lavori di refitting

19/05/2022 - 15:49



EBS, la nautica elettrica in mostra all'Idroscalo di Milano

19/05/2022 - 12:32

Venezia, protagonista della grande nautica

Servizio

Da **Salone Nautico Venezia** • 19/05/2022 - 17:53

salone nautico

Venezia



Per la terza volta sarà l'antica fabbrica delle navi della Serenissima il luogo del Salone Nautico Venezia che consolida la sua posizione nell'ambito delle grandi manifestazioni espositive dedicate alla nautica. Un punto di riferimento per l'Adriatico e tutta la lunga rotta che da Venezia porta a Istanbul lungo il Mediterraneo Orientale.

Per il Sindaco della città Luigi Brugnaro è una grande soddisfazione aver portato a compimento lo slogan lanciato per la prima edizione, quando aveva dichiarato "l'arte navale torna a casa". Fin dall'anno scorso si può affermare che "è tornata a

casa" e che piace sempre di più alla cantieristica. "Ringrazio i cantieri che danno fiducia al Salone – ha detto – Venezia è il palcoscenico migliore per i loro prodotti di eccellenza perché sa unire la tradizione ai temi della modernità. Ringrazio anche la Marina Militare per la continua collaborazione che ci consente di allestire l'Arsenale. Vedremo tante barche e ci sarà tanta sostenibilità, il tema su cui la nostra città si è candidata a capitale mondiale. Sono contento dei risultati e ringrazio il Presidente della Repubblica Sergio Mattarella per la continua collaborazione, il Ministro degli Affari Esteri Luigi di Maio per aver favorito l'incontro con Agenzia ICE per la promozione all'estero e l'internazionalizzazione e tutti coloro che hanno lavorato con impegno alla crescita e al successo di questo evento. La città potrà rinascere se rifunzionalizziamo i suoi luoghi, la cosa più complicata è costruire funzioni e mantenerle qui. Venire al Salone per i clienti della nautica significa far scoprire che l'Adriatico è il mare più sicuro al mondo. Sarà un Salone di ricerca tecnologica, di innovazione, di sperimentazione, di design e cultura della nautica, un settore in cui l'Italia primeggia. ".

L' Ammiraglio Andrea Romani, comandante dell'Istituto di Studi Militari Marittimi e del Presidio Marina Militare di Venezia, ha ricordato che "la Marina Militare ha condiviso sin dall'inizio il progetto del Sindaco di organizzare un Salone Nautico all'Arsenale, mettendo a disposizione i propri spazi e specchi acquei" e sottolineando che la Marina è al fianco dell'Amministrazione comunale e della città. La Marina sarà presente al Salone sia con gli stand sia portando tre importanti navi (nave Procida, nave Comandante Tedeschi e, in riva San Biagio, nave Comandante Foscari) e con un'esibizione di un team di avio lancio da due elicotteri che ammarerà nelle acque dell'Arsenale con atterraggio di precisione.

L'Arsenale è un bacino acqueo di 50.000 mq, all'interno del quale saranno installati oltre 1.000 metri lineari di pontili, e 30.000 mq di spazi espositivi esterni. Le grandi tesse, che in passato hanno accolto la costruzione delle Galere, accoglieranno il meglio del design e dell'arredo nautico, esposizioni artistiche e la cantieristica artigianale veneziana per un totale di 5.000 metri quadrati.

"In questa nuova edizione cresce del 25% il numero delle imbarcazioni esposte, che passa da 240 a 300 (di cui 240 in acqua) per una lunghezza totale di 2,7 chilometri – spiega il direttore commerciale del Salone Nautico Venezia, Alberto Bozzo – il 98 per cento degli espositori dell'edizione del 2021 ha riconfermato la propria presenza, un dato che dimostra fiducia alla manifestazione. Gli espositori quest'anno saranno 200".

Hanno confermato la loro presenza i grandi gruppi leader della costruzione nazionale e internazionale. Torna Azimut Benetti per la seconda volta con una flotta importante (come la Magellano 66 e la 25 metri nella versione timeless) e con un incremento dell'investimento.

"Abbiamo creduto nel Salone di Venezia fin dall'inizio e siamo felici di rinnovare la nostra partecipazione anche quest'anno – ha detto la Vice Presidente di Azimut|Benetti Group, Giovanna Vitelli – La sua importanza e prestigio derivano non soltanto dal carattere internazionale della cornice – da sempre meta di visitatori in particolare dalla Mitteleuropa e dai Paesi dell'Est, ma anche dalla grande creatività e professionalità nell'organizzazione, di cui dà prova anno dopo anno. Questo costante impegno e passione permettono al nostro cliente di vivere un'esperienza unica, in linea con i valori e la filosofia di Azimut".



Il charter nautico nel 2022, facciamo il punto con Simone Morelli

19/05/2022 - 07:00



Patente nautica, slitta l'entrata in vigore dei nuovi quiz

13/05/2022 - 08:27



Espone per la prima volta a Venezia **Sanlorenzo**, che nelle scorse settimane è già stato protagonista della primavera veneziana quale sponsor del Padiglione Italia della Biennale Arte con un abbinamento che unisce la sua vocazione industriale all'opera di Gian Maria Tosatti. **Sanlorenzo** sarà presente con diverse barche ma soprattutto il 32 metri SL106 che incarna il core business della sua produzione articolata in diverse linee.

"Siamo felici di partecipare, era necessario un Salone sul mercato orientale – dichiara il cavalier Massimo Perotti, Executive Chairman per **Sanlorenzo** – siamo già main partner del Padiglione Italia, lo saremo anche per la Biennale Architettura e **Sanlorenzo** si concentrerà sempre più su Venezia. La nautica italiana è leader al mondo e questo deve diventare il Salone dei super yacht e delle navi da diporto, di cui costruisce 550 navi su un totale di 1024".

Ferretti Group, il cantiere che ha dato la scintilla per la partenza di questo Salone, che come al solito coglierà l'occasione per presentare alcune novità in prima assoluta come l'atteso Wallypower 58 e il più piccolo 43X, che saranno a fianco a una delle ammiraglie, il Custom Line 106 da 32 metri.

"Il Salone Nautico di Venezia rappresenta il Made in Italy e sono preoccupato perché il prossimo anno ci sarà battaglia per i posti perché dal Libano a Venezia è l'unico Salone del Mediterraneo – afferma Alberto Galassi, Ceo di **Ferretti** – Venezia è la città più bella del mondo, offre logistica, la Biennale, i musei, ospitalità e fa la differenza. Il privilegio di esserci è nostro e inviteremo i nostri clienti a vedere le barche più belle del mondo nella città più bella del mondo".

Dall'Inghilterra arriva a fianco dei cantieri italiani **Sunseeker**: una presenza che apre la manifestazione veneziana al respiro internazionale, dice il CEO di **Sunseeker** International ing. Andrea Frabetti: "Saremo presenti con le barche che sono molto rappresentative del nostro core business come il 65 sport yacht, che l'anno scorso al suo debutto ha catturato l'attenzione e il 68 Manhattan. In Adriatico assieme a **Sunseeker** Italy abbiamo venduto con soddisfazione e abbiamo uffici di riferimento sia in Croazia sia in Montenegro". A proposito di estero operatori e giornalisti arrivano da tutto il mondo grazie al supporto riconosciuto per la prima volta al Salone da parte di Agenzia ICE in coordinamento con il Ministero per il Commercio Estero.

Durante il Salone ci sarà la prima apparizione mondiale del nuovo Anvera 58, Monachus 70, di Absolute 56 Fly, Sessa C3X, del tender Falcon. Tra le barche a vela da segnalare Beneteau, More, il nuovissimo Lagoon 50 e Wauquiez.

Come evidenziato dal direttore operativo di Vela spa, Fabrizio D'Oria, il tema "orizzontale" del Salone sarà la sostenibilità che vede Venezia in prima linea come candidata mondiale grazie alla sua conformazione che la rende un laboratorio a cielo aperto capace di guardare al futuro promuovendo un modello ambientale. Sarà quindi il tema della ricchissima offerta culturale nei diversi convegni che ogni giorno animeranno la manifestazione: una trentina di convegni che indagheranno i diversi temi legati all'andar per mare in maniera sostenibile.

Sono 36 le imbarcazioni elettriche. Da citare Yamaha che presenta Harmo un motore elettrico montato su Respiro, barca prodotta da Venmar con sede al Lido di Venezia, ma soprattutto una strategia di mobilità elettrica che non si ferma al

mare. Altri protagonisti saranno Huracan, Torqeedo, dalla Svezia il cantiere Candela con la prima mondiale di C8 e un nuovo progetto di "water taxi" foiling. Aqua Superpower presenta nuove stazioni di ricarica. Ancora, la E-regatta alla seconda edizione e la presenza del nuovissimo one design elettrico per competizioni motonautiche El racebird in premiere mondiale sia in acqua sia a terra.

Come sempre trova spazio nel Salone la cantieristica tradizionale veneziana, con le barche che ogni giorno servono alla città per vivere, costruite nei cantieri della Laguna con il loro profumo di tradizione ma anche di tecnologia.

I nove giorni di manifestazione saranno anche l'occasione per dare spazio al intrattenimento con regate e trofei, con programma molto ricco tra cui spiccano manifestazioni motonautiche con l'arrivo della Pavia Venezia e regate con la Salone Nautico Cup, oltre a molte occasioni di relax per le famiglie e i bambini con attività, punti di ristorazione, voga e vela e riscoperta dei luoghi dell'Arsenale.



PREVIOUS POST

Confindustria Nautica, le nuove disposizioni per i lavori di refitting

NEXT POST

Heesen Yachts annuncia di essere di nuovo al 100% olandese

Related Posts



ambiente Regate Venezia

La seconda edizione della E- Regatta al Salone Nautico Venezia

05/04/2022 - 09:20 •

Da [Salone Nautico Venezia](#)



salone nautico Venezia

Nautica: Genova e Venezia firmano l'accordo di cooperazione

19/09/2021 - 13:53 •

Da [Salone Nautico Venezia](#)



Regate salone nautico Venezia

Chiude il Salone di Venezia Brugnaro, L'arte navale è tornata a casa

09/06/2021 - 18:53 •

Da [Salone Nautico Venezia](#)

38m Sanlorenzo SD126 series yacht Sogno sold

38m Sanlorenzo SD126 series yacht Sogno sold

Written by Sophie Spicknell

19 May 2022 | 10:30 (UTC)

Drettmann Yachts has announced the sale of a 37.95-metre Sanlorenzo SD126 series yacht. Sogno is the largest model in the SD series.

Sogno was sold in a deal with Albert Drettmann of Drettmann Yachts representing the buyer and Andrea Baldacci of Sanlorenzo standing in for the seller. The Italian-built yacht was delivered in 2019 and has been kept in excellent condition since her launch.

Sogno features an exterior design from the drawing boards of Firenze-based designers Francesco Paszkowski with naval architecture by her builder, Sanlorenzo. The voluminous semi-displacement vessel's design is inspired by ocean liners of the 1930s and has been constructed of composite materials.

Sogno can easily accommodate large groups with a total of six staterooms onboard. Her spacious owner's suite is located on the main deck forward, and has a timelessly elegant interior. Her rooms are dominated by a mixture of light and dark brown tones, with free-standing furniture that accentuates her beautiful interior.

Sogno boasts low engine hours with only 390 on her clock, making her almost new. Her 1,742 horsepower MTU engines can reach a top speed of 17 knots with a comfortable cruising speed of 14 knots.

Advertisement

ADVERTISEMENT

SYT IQ SYT 3D YACHTEYE

ABOUT CONTACT

SUPERYACHT TIMES

The State of Yachting 2021 [Download now](#)

SYT 3D [Discover now](#)

NEWS YACHTS TENDERS COMPANIES EVENTS VIDEOS YACHTS FOR SALE

Search



Create account

Home > News > **Sanlorenzo's** 32m SL106 series yacht Xwave for sale



Sanlorenzo's 32m SL106 series yacht Xwave for sale

Written by **Sophle Spicknell**
 19 May 2022 | 13:15 (UTC)



The 32.2-metre **Sanlorenzo** yacht *Xwave* has entered the market. The *yacht Xwave for sale* was delivered in 2018 from Italy as part of the popular **Sanlorenzo** SL106 series. *Xwave* has been well maintained by her experienced owner, leaving her in immaculate condition.



The *motor yacht for sale* features a warm and contemporary interior by **Marty Lowe** with teak flooring, light woodwork and pops of colour throughout. *Xwave's* sleek exterior design is attributed to **Francesco Paskowski** while her naval architecture comes from the renowned **Sanlorenzo** shipyard.

DAILY NEWS
 EMAIL

[Sign up](#)

FEATURED COMPANIES

- Burge Boat Comp** USA
United States
- Xean** GR
Netherlands
- Sabri Mont** ITA

148714

Ritaglio stampa ad uso esclusivo del destinatario, non riproducibile.

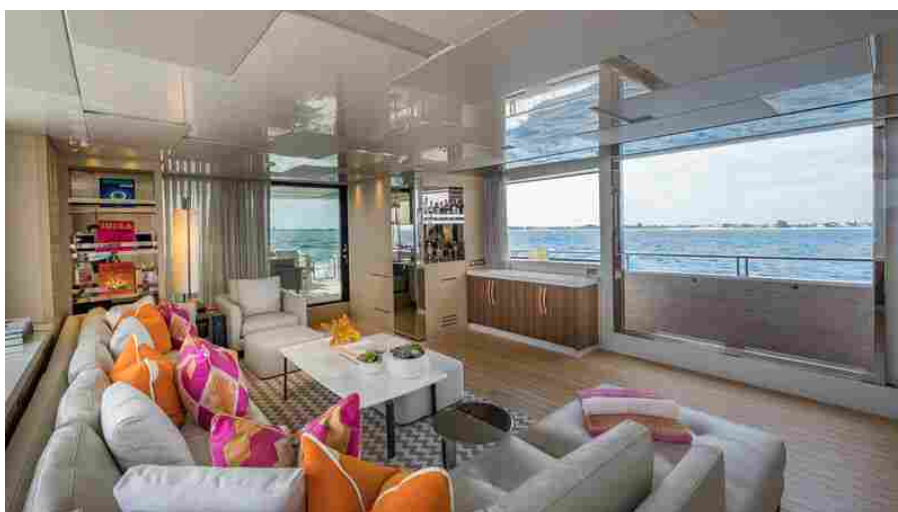

Xwave's main saloon has an open plan layout making this [yacht for sale](#) the perfect choice for those looking to entertain. Her spacious saloon sees a bar located aft and a dining area forward. *Xwave* is surrounded by large windows and a fold down balcony that can be accessed by a full-height sliding glass door on the port side.

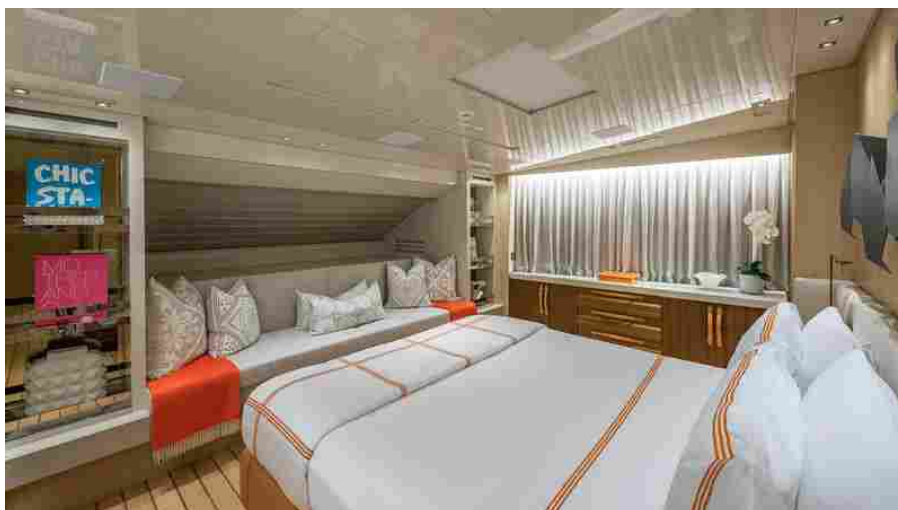
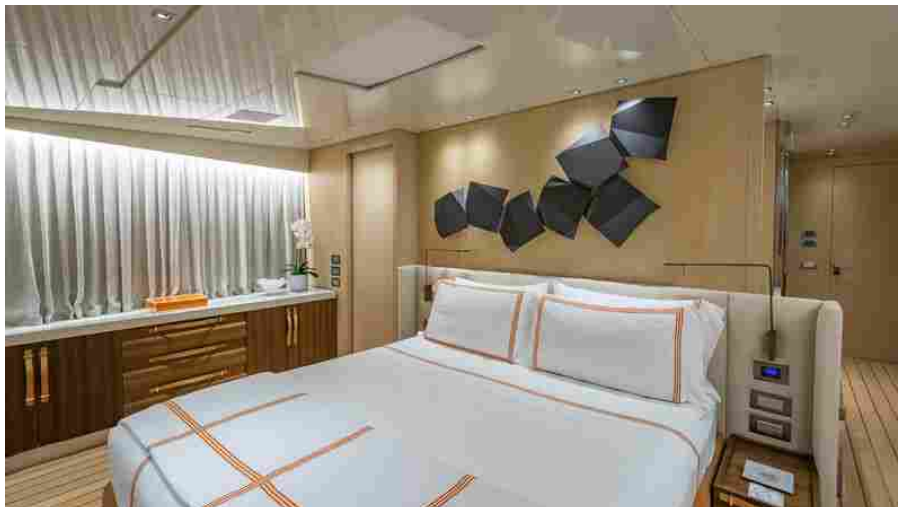

The **Sanlorenzo** yacht for sale is able to welcome onboard up to 10 guests for overnight stays across five staterooms. *Xwave's* owner's suite is located on the main deck while her four additional staterooms are located on the lower deck. The port side owners suite is surrounded by 180 degree forward-facing windows that provides the ultimate retreat with an ensuite bathroom, dressing area, and office space.



Xwave's four well-appointed staterooms consist of two double staterooms, one twin stateroom and a convertible staterooms, all with private ensuite bathrooms.



A mixture of luxury living and outdoor entertainment is attributed to her exterior decks with her vast flybridge acting as the main highlight. This adaptable space features a sun lounging area aft, with a covered alfresco dining area and wet bar forward. The main deck aft of *Xwave* hosts another alfresco dining area which can also be used as a lounge area.



The swim platform provides easy access for watersports and is connected to the transom tender garage, which houses a 4.5-metre tender and a Jet ski.

Xwave is powered by twin 2,400 horsepower MTU diesel engines which provide her with an impressive top speed of 24 knots.

Xwave yacht for sale

EURUSDGBP

Xwave	322m	199 GT	2018
Sanlorenzo			
			View

LISTED FOR SALE BY:



Burgess

GET IN TOUCH

- [Email](#)
- [Call](#)
- [Get a call](#)

ADVERTISEMENT

RELATED COMPANIES

SANLORENZO

Italy

SANLORENZO

FRANCESCO PASZKOWSKI

Italy

MTU

Germany

MARTY LOWE

United States

FEATURED CONTENT



Ritaglio stampa ad uso esclusivo del destinatario, non riproducibile.

148714

Il Premio Lericipea al Salone del Libro: "Palinsesto dedicato al bicentenario shelleyano"

di Redazione Città della Spezia - 19 Maggio 2022 - 19:32

Commenta Stampa



Questa mattina a Torino presentazione del Premio Lericipea Golfo dei Poeti 2022 – 68° edizione al Salone internazionale del libro di Torino. “Era diverso tempo che pensavamo e desideravamo essere presenti al Salone di Torino – **ha dichiarato Lucilla Del Santo, event manager del Premio** -, per quello che questa manifestazione rappresenta in ambito culturale, per la nostra ‘storia’ e per il valore di questo Premio, il Lericipea Golfo dei Poeti, che da otto anni ho l’onore di gestire, affiancata dalla Proprietà, di cui orgogliosamente faccio parte, dalla Giuria d’eccellenza e dal nostro staff organizzativo; composto, ci tengo a dirlo, da sole giovani donne. Li ringrazio tutti. Ritengo che siamo qui proprio nel momento ‘più giusto’: è l’anno in cui abbiamo deciso, doverosamente, di dedicare il nostro palinsesto eventi (da giugno a settembre) al Bicentenario Shelleyano, che si festeggerà in tutto il mondo, e che vede Lericipea, la nostra casa, forse il luogo più significativo di tutti... dove Shelley, un ‘cuore selvaggio’ per antonomasia, trascorse gli ultimi mesi della sua vita e che amò profondamente! Il fil rouge di questa edizione del Salone, peraltro, pensiamo accomuni ciascun Poeta, ed anche chi come noi, da 68 anni, crede nell’importanza della Poesia e ha contribuito alla divulgazione delle voci più alte, italiane e internazionali. Un sentito ringraziamento al

L24news24

IMPERIA Imperia, "Immunità una sfida dal cancro a Covid 19": appuntamento al Museo dell'Olivio Carli

LA SPEZIA Il Premio Lericipea al Salone del Libro: "Palinsesto dedicato al

Comune di Lerici, alla Regione Liguria, ai nostri Partner, **Sanlorenzo** Yacht e Fondazione Carispezia, a Gian Giacomo Della Porta Editore, autore della nuova web tv del Premio e ai nostri sponsor, le aziende del territorio – Confindustria La Spezia, Euroguarco, Laghezza, LSCT, Sepor -, che ci permettono ogni anno di fare il nostro lavoro e di continuare a credere nel valore unico della Poesia. Unico, poiché da sempre l'uomo ha affidato al linguaggio poetico le sue emozioni più profonde e più autentiche, ed ha compreso, attraverso la poesia, non solo l'esperienza personale, ma anche quella degli altri. La Poesia è portatrice di autentica bellezza: è l'unico linguaggio che riesce ad andare al di là del puro significato denotativo e a veicolare le emozioni più forti e condivisibili dell'umana esistenza".

...

» LEGGI TUTTO

Più informazioni
su

Taboola Feed

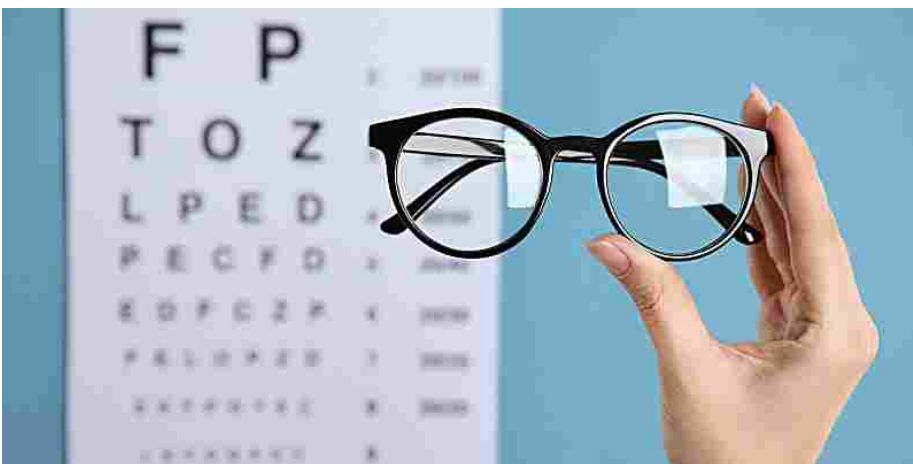

2 progressivi con montatura, assicurazione e garanzia a 129€

occhiali24.it |

Sponsorizzato



Crisi rifugiati Ucraina: Aiutali oggi a mettersi in salvo

UNHCR |

Sponsorizzato



Questo gioco di strategia è il miglior allenamento per il tuo cervello....

Forge of Empires |

Sponsorizzato



Ritaglio stampa ad uso esclusivo del destinatario, non riproducibile.



MONDO BARCA
MARKET



Home Magazine ▾ Portale ▾ Rubriche ▾ Compravendita ▾ Charter ▾ Informazioni utili ▾ Saloni nautici



INFORMANDO

Maggio 19, 2022

La terza edizione del Salone Nautico Venezia

Anche quest'anno l'Arsenale di Venezia ospiterà la terza edizione del Salone Nautico Venezia, che avrà inizio il 28 Maggio e continuerà fino al 5 Giugno 2022. Un periodo di tempo strategico, poiché comprende due weekend e il ponte festivo del 2 Giugno.

RIPORTARE A CASA L'ARTE NAVALE

Il Sindaco della città, **Luigi Brugnaro**, ha dichiarato che l'edizione del 2021 ha raggiunto i suoi **obiettivi**: "Riportare a casa l'Arte Navale e confermare Venezia regina dei mari", promettendo, poi, che l'edizione 2022 sarà ricca e innovativa e permetterà di affermare questa città non solo come la capitale del mare, ma anche della sostenibilità e dell'innovazione.



"Ringrazio i cantieri che danno fiducia al Salone. - ha dichiarato il Sindaco - Venezia è il palcoscenico migliore per i loro prodotti di eccellenza perché sa unire la tradizione ai temi della modernità."

Ha continuato, poi, sottolineando l'impegno preso verso i temi green: "Vedremo tante barche e ci sarà tanta sostenibilità, il tema su cui la nostra città si è candidata a capitale mondiale."

Sarà un Salone di ricerca tecnologica, di innovazione, di sperimentazione, di design e cultura della nautica, un settore in cui l'Italia primeggia."

IL FIL ROUGE DELLA SOSTENIBILITÀ

Infatti, proprio in tema di **sostenibilità**, dall'1 al 3 Giugno 2022 si terrà la 2ª edizione della **E-Regatta**.

AURELIA NAUTICA

IL NUOVO PUNTO DI RIFERIMENTO PER LA NAUTICA!

Via Aurelia km 30,300
00059 Ladispoli (RM)
Celli 349 120 53 30 | info@aurelianautica.it

MONDO BARCA

ORA
AL GIORNALE CARTACEO O DIGITALE

Articoli recenti

La terza edizione del Salone Nautico Venezia

X4³ di X-Yachts: la nuova versione del grande successo della linea Pure X

Una manifestazione nella manifestazione, che lo scorso anno ha visto per la **prima volta al mondo** 3 giornate dedicate alla mobilità elettrica tramite nuove tipologie di gare, che esaltano le performance di questo tipo di propulsioni.

"La consolidata esperienza della E-Regatta - continua il Sindaco - dimostra come Venezia sia veramente, a tutti gli effetti, la più antica città del futuro".



E in tema di competizioni sostenibili, sarà presente, in **anteprima mondiale**, anche il nuovissimo one design elettrico per competizioni motonautiche **E1 RaceBird**.

A dimostrazione di ciò, anche la **terza edizione** del Salone Nautico, sarà accompagnata dal fil rouge dell'**eco-sostenibilità** e delle tecnologie a basso impatto ambientale.

Sarà anche il tema che verrà affrontato durante i tanti convegni che animeranno i giorni di manifestazione: saranno circa trenta e si concentreranno sul solcare i mari in modo sostenibile.

Un'impostazione che segue il **trend che anima l'industria nautica** negli ultimi anni; ossia l'evoluzione verso l'**elettrico**, in tutti i suoi segmenti: scafi, propulsioni, batterie, fotovoltaico, solo per citarne alcuni.

Saranno presenti ben **36 imbarcazioni elettriche**.

Yamaha presenterà **Harmo montato su Respiro** e altri protagonisti saranno Huracan, Torqeedo, dalla Svezia il cantiere Candela, ma anche Aqua Superpower con le sue nuove stazioni di ricarica.

I GRANDI NOMI PRESENTI ALL'ARSENALE

A questa edizione del **Salone Nautico Venezia** saranno presenti i grandi gruppi del settore.

Azimut|Benetti ha confermato la sua partecipazione: "Abbiamo creduto nel Salone di Venezia fin dall'inizio e siamo felici di rinnovare la nostra partecipazione anche quest'anno" ha detto, infatti, la Vice Presidente **Giovanna Vitelli**, così come **Beneteau**.

Ferretti Group, come di consueto, sfrutterà l'occasione per presentare delle novità, come l'atteso Wallypower 58.

Inoltre, quest'anno farà il suo debutto **Sanlorenzo**, che sarà presente, tra le altre, col 32 metri SL106.

Ma non solo: citiamo anche **Sunseeker**, Absolute, Arcadia e Invictus, e, tra le barche a vela, Italia Yachts e Pegasus.

Per quanto riguarda l'estero, non parliamo solo di espositori: operatori e giornalisti arriveranno da **tutto il mondo**; ciò sarà possibile grazie al supporto che, per la prima volta, l'Agenzia ICE ha dato al Salone, in coordinamento con il Ministero per il Commercio Estero.

UN LUOGO UNICO

L'Arsenale è un ambiente unico e che presenta un bacino acqueo di **50.000 mq** e più di **1000 metri** lineari di pontili, offrendo **30.000 mq** di spazi espositivi esterni e **5000 mq** complessivi di padiglioni coperti.

Queste caratteristiche permetteranno di ospitare barche esposte per una **lunghezza complessiva di 2,5 km**. Infatti, questa nuova edizione ospiterà il 25% in più delle barche esposte, passando così da 240 a 300 esemplari, di cui 240 in acqua.

Nautica Ceccherini inaugura lo showroom dei sogni

Per i Climate Change Days l'isola d'Elba chiama i diver di tutta Europa

Federico Fiorentino: intervista al compositore di yacht

Sfoglial'anteprima



Ultimi Annunci

SATO	SATO	SATO	SATO
000	000	000	000
BL OC 47	BL OC 42	JL SU OD 32	DA YA BA 44

Cerca annunci



Il direttore commerciale del Salone Nautico Venezia, **Alberto Bozzo** spiega come quasi la totalità degli espositori dello scorso anno abbia riconfermato la propria presenza, dimostrando fiducia nei confronti della manifestazione. Quest'anno si contano 200 espositori.

Il Sindaco Brugnaro ha tenuto a ringraziare, oltre le istituzioni per l'appoggio, anche la Marina Militare per la messa a disposizione dell'Arsenale.

Anche l'Ammiraglio **Andrea Romani**, comandante dell'Istituto di Studi Militari Marittimi e del Presidio Marina Militare di Venezia, ha ricordato: "La Marina Militare ha condiviso sin dall'inizio il progetto del Sindaco di organizzare un Salone Nautico all'Arsenale, mettendo a disposizione i propri spazi e specchi acquei."

Sottolineando come la Marina sia al fianco dell'Amministrazione comunale e della città.

Non solo, la Marina sarà presente fisicamente al Salone, con gli stand, ma anche con **tre importanti navi**: nave Procida, nave Comandante Tedeschi e, in riva San Biagio, nave Comandante Foscari.

Inoltre, la manifestazione ospiterà anche regate e trofei e presenta un programma di eventi molto ricco. Tra questi, manifestazioni motonautiche e molte opportunità di relax per famiglie e bambini: attività, punti ristoro, voga e vela e la riscoperta dell'Arsenale.

SALONE NAUTICO VENEZIA

www.salonenautico.venezia.it

ARSENALE DI VENEZIA.

E-REGATTA

IMBARCAZIONI

NAUTICA

SALONE NAUTICO VENEZIA 2022

SALONI NAUTICI 2022

Facebook

Twitter

LinkedIn

Pinterest

Email

E' COMPLETAMENTE GRATUITO

Articoli Correlati

Tipo imbarcazione

Seleziona cantiere

Modello

Lunghezza

Anno da

Anno a

Dove

Nuovo

Usato

CERCA ANNUNCI

CORRIERE DELLA SERA

CORRIERE DEL VENETO / ECONOMIA



L'EVENTO

Venezia, Salone nautico tra innovazione e sostenibilità. Oltre 300 barche



Yacht e regate dal 28 maggio al 5 giugno: appuntamento nei bacini dell'Arsenale

di Giacomo Costa



I bacini dell'Arsenale a Venezia (archivio)

Più barche, più espositori, più spazi. E ancora più attenzione alle propulsioni alternative. Alla sua terza edizione, il Salone nautico di Venezia si allarga e si ribattezza «laboratorio di sostenibilità», in simbiosi con la candidatura della città proprio a capitale mondiale della sostenibilità. **Ancora una volta nei bacini e nelle tese dell'Arsenale, sua collocazione naturale, il salone prenderà il via il 28 maggio e chiuderà il 5 giugno**, come l'anno scorso saranno nove giorni nel segno degli **yacht superlusso, ma anche delle imbarcazioni tradizionali veneziane, delle navi militare e degli scafi da lavoro**, vero accento lagunare in mezzo alla cantieristica internazionale, visto che idroambulanze, vaporette, chiatte da trasporto rifiuti e mezzi acquei di pronto intervento non sono certo comuni nel resto del mondo, neppure lungo le coste.

Brugnaro: «Venezia il palcoscenico migliore»

Un tema, questo, che lo stesso sindaco Luigi Brugnaro ha sottolineato a più riprese nel corso della presentazione della manifestazione: «Venezia è il palcoscenico migliore perché sa unire la tradizione ai temi della modernità. **La città potrà rinascere se rifunzionalizziamo i suoi luoghi, la cosa più complicata è costruire funzioni e mantenerle qui.** Venire al salone per i clienti della nautica significa scoprire che l'Adriatico è il mare più sicuro al mondo. Sarà un Salone di

L'informazione nella tua mail

Le Newsletter di Corriere

Per leggere solo ciò che realmente ti interessa, quando vuoi.

[ISCRIVITI](#)
[I PIÙ LETTI](#)
[I PIÙ VISTI](#)

[Corriere della Sera](#)

ricerca tecnologica, di innovazione, di sperimentazione, di design e cultura della nautica, un settore in cui l'Italia primeggia». Come negli anni scorsi si sfrutteranno i **50 mila metri quadrati di bacino per installare oltre mille metri di pontili, a cui si affiancheranno 30 mila metri quadri di spazi espositivi esterni.**

Merito anche della collaborazione della Marina militare, che ha messo a disposizione i suoi spazi e partecipa con le sue eccellenze. Le grandi tesse — dove nascevano le galee — accoglieranno il meglio del design e dell'arredo nautico, esposizioni artistiche e la cantieristica artigianale veneziana per altri cinquemila metri quadrati.

Duecento espositori dal Mediterraneo

I numeri, come detto, sono in crescita: «Quello delle imbarcazioni passa da 240 a trecento (di cui 240 in acqua) per una lunghezza totale di 2,7 chilometri — spiega il direttore commerciale Alberto Bozzo —. **Il 98 per cento degli espositori dell'edizione del 2021 ha riconfermato la propria presenza, quest'anno in tutto saranno duecento.**» Tra di loro continua a essere presente **Ferretti Group**, con le sue ammiraglie ma anche con qualche novità assoluta: «Il salone rappresenta il made in Italy e sono preoccupato perché il prossimo anno ci sarà battaglia per i posti, visto che dal Libano a Venezia è **l'unico salone del Mediterraneo — ha detto il ceo Alberto Galassi** — Venezia offre logistica, la Biennale, i musei e la sua ospitalità, questo fa la differenza. Il privilegio di esserci è nostro: inviteremo i nostri clienti a vedere le barche più belle del mondo nella città più bella del mondo».

Trenta appuntamenti sulla sostenibilità

Le stesse considerazioni arrivano dalla «concorrenza», da Massimo Perotti di **Sanlorenzo**, per la prima volta all'Arsenale: «Siamo felici di partecipare, era necessario un salone sul mercato orientale. **Sanlorenzo** si concentrerà sempre più su Venezia: nella nautica l'Italia è leader mondiale e questo deve diventare la fiera dei super yacht e delle navi da diporto, di cui costruisce **il nostro Paese già realizza ogni anno 550 navi su un totale globale di 1024.**» E dall'Inghilterra arriva a fianco dei cantieri italiani **Sunseeker**, una presenza che apre la manifestazione veneziana al respiro internazionali. Il tema orizzontale sarà la sostenibilità e, come ha spiegato il direttore operativo di Vela, Fabrizio D'Oria, si ritroverà nei diversi convegni che ogni giorno animeranno la manifestazione: **una trentina di appuntamenti che indagheranno i diversi temi legati all'andar per mare in maniera sostenibile.** Poi ci saranno le 36 imbarcazioni elettriche esposte, di ogni tipo e nei nove giorni dell'evento regate e trofei dove spiccano manifestazioni motonautiche con l'arrivo della Pavia-Venezia.

La newsletter del Corriere del Veneto

Se vuoi restare aggiornato sulle notizie del Veneto iscriviti gratis alla newsletter del *Corriere del Veneto*. Arriva tutti i giorni direttamente nella tua casella di posta alle 12. Basta cliccare [qui](#).

20 maggio 2022 (modifica il 20 maggio 2022 | 20:23)

© RIPRODUZIONE RISERVATA

CORRIERE DELLA SERA

Gazzetta | Corriere Mobile | El Mundo | Marca | RCS Mediagroup | Fondazione Corriere | Fondazione Cutuli
 Copyright 2021 © Rcs Edizioni locali srl. Tutti i diritti sono riservati Per la pubblicità: CAIRORCS MEDIA SpA - Direzione Pubblicità - Direzione Pubblicità
 RCS EDIZIONI LOCALI S.r.l. - Sede Legale in Milano - Via Angelo Rizzoli, 8 - CAP 20132 - Tel. +39 02 25841 Capitale Sociale Euro 1.002.000 i.v. C.F. e P. IVA e Registro Imprese : 03644040960
 Soggetta ad attività di direzione e coordinamento di RCS MediaGroup S.p.A.

Chi Siamo | The Trust Project
 Servizi | Scrivi | Cookie policy e privacy





IL MARE COME NON LO AVETE MAI VISTO

L'ARSENALE DI VENEZIA DIVENTA UN LABORATORIO DOVE "INVENTARE" UN MARE DI SOSTENIBILITÀ



Per secoli qui sono state costruite le più belle e grandi imbarcazioni pronte a sfidare le onde e i venti di mari e oceani per migliaia di miglia e solo qui, all'Arsenale di Venezia, l'antica fabbrica delle navi della Serenissima, poteva essere "varato" il primo grande "laboratorio di sostenibilità sull'acqua", capace di guardare al futuro



Mare da scoprire

Cala Argentera, il tesoro delle miniere abbandonate



Diving center

Capo Galera, "prigionieri" di fondali da sogno



Regate & Eventi

I maxi yacht si sfidano nei canali di Venezia



Porti turistici

Marina di Villasimius, un mare di servizi



Barche del futuro

Bello e cattivo, lo yacht coupé è irresistibile



Hotel & Resort

Forte Village, 5 stelle vi guidano in un sogno



Musei

La Spezia, la gloria della marina rivive qui



Mare come lavoro

Morosini, la scuola di mare che fa diventare uomini



Cosmetici da mare

Pelle scura e sicura grazie a una pietra Inca

COMMENTI RECENTI

Danilo (Cagliari) 16 Maggio 2022 at 15:00 su *Patente nautica, un mare d'errori fa rinviare*

l'ontrata in vigore dei nuovi esami di teoria

In altre parole: i burocrati messi "ad minchiam" al ministero a decidere in materia di imbarcazioni - senza sapere la

VIDEOMARE QUANT'E' BELLO

Si è verificato un errore.

Prova a guardare il video su www.youtube.com oppure attiva JavaScript se è disabilitato nel browser.

HOTEL & RESORT

IMBARCAZIONI ALL'ASTA

all'andar per mare tutelandolo, promuovendo un modello ambientale. Un "laboratorio" che aprirà i battenti dal 28 maggio al 5 giugno in occasione della terza edizione del Salone nautico di Venezia, che quest'anno, oltre a consolidare il suo ruolo da protagonista nell'ambito delle grandi manifestazioni espositive dedicate alla nautica, punta a diventare un riferimento a livello mondiale per la ricerca tecnologica, l'innovazione e la sperimentazione, aprendo una nuova rotta alla cultura della nautica e sostenendo la "candidatura" di Venezia a capitale mondiale della sostenibilità ambientale. Un ruolo da protagonista assoluta nella difesa di mari e oceani sottolineata da quasi 30 convegni a tema, ma anche dalla presenza di 36 imbarcazioni elettriche presenti con i riflettori puntati in particolare su Respiro, barca prodotta da Venmar con sede al Lido di Venezia, e sul progetto di "water taxi" foiling del cantiere svedese Candela. Nuovi progetti pronti a "specchiarsi" nel fantastico bacino acqueo di 50mila metri quadrati dell'Arsenale all'interno del quale saranno installati oltre 1.000 metri lineari di pontili, e 30.000 metri quadrati di spazi espositivi esterni, con le grandi tesse, che in passato hanno accolto la costruzione delle Galere, pronte ad accogliere il meglio del design e dell'arredo nautico proposti dagli oltre 200 espositori. Numeri importanti, così come quelli delle 300 imbarcazioni in vetrina, di cui 240 in acqua, che hanno fatto registrare una crescita del 25 per cento rispetto all'edizione precedente, con la presenza dei grandi gruppi leader della costruzione nazionale e internazionale: da Azimut Benetti, presente con la Magellano 66 e la 25 metri nella versione timeless, alla Sanlorenzo, alla sua "prima" a Venezia, pronta ad accendere i riflettori sul 32 metri SL106, fino a Ferretti Group che ha deciso di cogliere l'occasione per presentare alcune novità in anteprima assoluta, come nel caso di Wallypower 58 e del più piccolo 43X, che saranno a fianco a una delle ammiraglie, il Custom Line 106 da 32 metri. Senza dimenticare la miglior cantieristica straniera, a partire da Sunseeker che dall'Inghilterra ha fatto navigare fino in laguna gioielli nautici come il 65 sport yacht, che l'anno scorso al suo debutto ha catturato l'attenzione generale, e il 68 Manhattan.

pubblicato il 20 Maggio 2022 da [admin](#) | in | commenti: 0

Scrivi un commento

Il tuo indirizzo email non sarà pubblicato. I campi obbligatori sono contrassegnati *

IMPERDIBILI



Andiamo in Regata



Risultati e nuove iscrizioni

Prodotti del mare



Le migliori materie prime dal mare

Ricette di mare

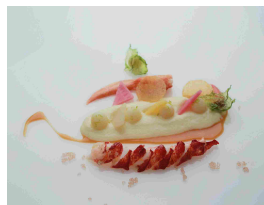

I grandi chef vi "servono" le loro ricette

Ristoranti al mare



Le rotte per i ristoranti d'autore

Voglia di crociera



REMARKETING MARINE - AUCTIONS

Mancano 8 giorni alla fine dell'asta
8 days until the end of the auction

JEANNEAU PRESTIGE 42 S

Prezzo base asta / Auction base price
€ 95.000,00
(oltre IVA / plus VAT)



REMARKETING MARINE - AUCTIONS

Mancano 10 giorni alla fine dell'asta
10 days until the end of the auction

REGAL 3760

Prezzo base asta / Auction base price
€ 25.000,00
(oltre IVA / plus VAT)



REMARKETING MARINE - AUCTIONS

Mancano 9 giorni alla fine dell'asta
9 days until the end of the auction

SEA RAY 370

Prezzo base asta / Auction base price
€ 15.000,00
(IVA assolta / VAT paid)



REMARKETING MARINE - AUCTIONS

Mancano 10 giorni alla fine dell'asta
10 days until the end of the auction

BERTH 20 M

Prezzo base asta / Auction base price
€ 65.000,00
(oltre IVA / plus VAT)



REMARKETING MARINE - AUCTIONS

È iniziata l'asta su Remarketing Marine
The auction on Remarketing Marine has begun

GARIPLAST FREEWAY 43

Prezzo base asta / Auction base price
€ 55.000,00
(IVA assolta / VAT paid)



MODA GLAMOUR ITALIA



- Magazine
- MGI - 75 Cannes Red Carpet
- MGI - J Fashion Show SS 22
- MGI - XV Immagine Italia & Co
- MGI - XIV Maremadare
- #VIP Dressing
- Redazione

sabato 21 maggio 2022

59. Biennale Arte Venezia: ARENA Sanlorenzo e Piero Lissoni



Sanlorenzo approda nella città di Venezia per sostenere ancora una volta l'arte contemporanea e partecipa come Main Sponsor del Padiglione Italia alla 59° Biennale Arte 2022.

Parallelamente all'impegno nel supportare l'Italianità e il "Made in Italy" in questo contesto Internazionale, presenta nell'ambito degli eventi collaterali della Biennale una installazione di Piero Lissoni dal titolo ARENA realizzata nella splendida cornice di ACP - Palazzo Franchetti.

ARENA è costituita da una pedana metallica dalla forma geometrica, a canocchiale, messa in sicurezza da candelieri e draglie perimetrali, che si affaccia sul Canal Grande dal giardino di ACP - Palazzo Franchetti e ben visibile dal Ponte dell'Accademia. L'intera pavimentazione dialoga con gli elementi animati e inanimati che la circondano mentre un gioco di gradini movimentata i flussi sulla pedana e la trasforma in un luogo conviviale che si relaziona con il contesto.

L'idea che anima il progetto è la volontà di dare un nuovo punto di vista sulla città di Venezia da far vivere ai visitatori durante tutti i sette mesi di Biennale. ARENA diventerà anche un luogo di ritrovo e di scambio intellettuale, che ospiterà incontri con protagonisti nel mondo della cultura, dell'arte e del Design.

"Un luogo di incontri e di nuove prospettive, affacciato sul Canal Grande: una sorta di anfiteatro che dialoga con il giardino, il palazzo e tutto quello che passerà di lì, una scultura in metallo che rivela tutto quello che c'è intorno." Piero Lissoni, Art Director di Sanlorenzo

Dopo aver consolidato, nel corso degli anni, il legame con l'arte attraverso collaborazioni con alcuni degli attori principali della scena internazionale, e con la creazione di Sanlorenzo Arts come vero produttore di cultura e Design, Sanlorenzo torna a Venezia da protagonista nel più importante evento legato al mondo dell'arte a livello globale.

Per Maggiori Informazioni: www.sanlorenzoyacht.com



Riproduzione Riservata © Loredana alle ore: 16:00



Labels: #Art, 59 Biennale di Venezia, ACP - Palazzo Franchetti, Arena Sanlorenzo, Canal Grande, Piero Lissoni, Sanlorenzo, Venezia

Home page

Post più vecchio

MGI - Whatsapp

Moda Glamour Italia - Archivio

Moda Glamour Italia - Archivio

Moda Glamour Italia - Social Media Room

GUESS
 SCOPRI IL TUO REGALO
 L'esclusiva
 Mini
 Croco Bag
 COMPRA ORA

DONNERBERG
 München
 AGGIUNGI AL CARRELLO

PREZZI SEXY

BLUEBELLA®
 OFFERTA
 FLASH
 COMPRA ORA

Sanlorenzo Alloy vince ai World Superyacht Awards

Sanlorenzo è ormai riconosciuta a livello globale come atelier della nautica, primo cantiere mono-brand al mondo nella produzione di yacht e superyacht progettati e realizzati su misura, espressione di un lusso raffinato che unisce le più avanzate tecnologie con la cura del dettaglio e l'abilità artigianale. Grazie a questa capacità nel dare un nuovo significato al modo di intendere la progettazione nautica Sanlorenzo si aggiudica i World Superyacht Awards 2022 con il superyacht ALLOY. Sintesi di una sperimentazione tipologica portata avanti negli anni da Sanlorenzo per esplorare nuovi scenari da offrire all'armatore e ai suoi ospiti, è una proposta in grado di fornire nuovi punti di vista raccontati attraverso la collaborazione con lo studio Zuccon International Project, per le linee esterne, e lo studio Christian Liaigre per gli interni. Sanlorenzo ALLOY è un modello fast-displacement di 44,5 metri di lunghezza, interamente in alluminio, con un layout che si allontana dal tradizionale impianto distributivo degli spazi per portare al massimo il concetto di vivibilità a bordo. La cabina armatoriale è l'emblema di questo approccio innovativo: concepita come un appartamento privato di 147 mq è organizzata su tre livelli connessi tra loro, con un'area indoor ed una outdoor. Un superyacht che si apre allo scenario marino proponendo spazi sorprendenti da vivere sia all'interno ma anche e soprattutto all'aperto: dal sun deck, che con la sua area esterna di 83 mq offre molteplici possibilità per relax e socialità, al grande beach club di 102 mq che si apre su tre lati consentendo una piena connessione con il mare. La collaborazione tra il team Sanlorenzo e Bernardo Zuccon, che ha curato il design delle linee esterne, ha consentito di concepire, disegnare e realizzare uno yacht a tre ponti di 490 GRT che mantiene linee essenziali e slanciate ma allo stesso tempo offre soluzioni da megayacht.



Seguici su:

Firenze

CERCA

HOME CRONACA QUARTIERI SPORT TEMPO LIBERO FOTO VIDEO ANNUNCI LOCALI CAMBIA EDIZIONE

adv



PODCAST

La giornata - Così morì Falcone: breve storia della strage di Capaci
 di Laura Pertici



Idea mega distretto Toscana-Liguria per rafforzare la nautica

di Maurizio Bogni



E' stato uno dei temi dentro e a margine di Satec, l'evento organizzato a Viareggio da Confindustria Nautica. In vista protocollo d'intesa Gianini-Toti

23 MAGGIO 2022 ALLE 06:39

2 MINUTI DI LETTURA

L'obiettivo è saldare la costa e pezzi dell'entroterra di Toscana e Liguria in un unico distretto della nautica, il più prestigioso del mondo, che vale oggi oltre la metà, il 53%, dei quasi sei miliardi di fatturato del settore in Italia (record dal 2007-2008) e un terzo degli addetti della cantieristica nautica del Paese. Si darebbero così comuni infrastrutture, strumenti di gestione amministrativa e di sostegno economico, a quello che di fatto è già un asse esistente,

VIDEO DEL GIORNO

come racconta la particolarità che i primi brand del mondo dei mega yacht hanno stabilimenti nell'una e nell'altra regione (da **Sanlorenzo** ad **Azimut** Benetti), mentre a "capitale misto" toscoligure sono ambiziose newco, come il neonato Pim, il cantiere di costruzione, demolizione e refit di Piombino, join-venture tra i livornesi del gruppo fratelli Neri e i genovesi San Giorgio del Porto.

Genio e tecnica, ecco "I pionieri della nautica"

23 Maggio 2022



"Pensiamo, per cominciare, a sostegni e iniziative congiunte a vantaggio di quel continuum territoriale di eccellenze e qualità della nautica che lega Toscana e Liguria", spiega a Repubblica il governatore della Toscana Eugenio Giani. "Il primo passo sarà un protocollo d'intesa, attualmente allo studio, tra la Toscana e la Liguria che fa leva sugli ottimi rapporti con il governatore della Liguria Giovanni Toti", uno che l'asse Liguria-Toscana lo ha nel dna, essendo nato a Viareggio, cresciuto a Marina di Massa e residente da oltre 20 anni a Bocca di Magra.

"Solo rinviato di qualche giorno l'approfondimento dei temi dell'intesa", dice Giani che ha dovuto rinunciare all'incontro con Toti fissato a Satec 2022, la convention di Confindustria Nautica che si è svolta a Viareggio lo scorso fine settimana. Toti, che a Setac ha invece partecipato, ha rilanciato l'idea della collaborazione tra le due Regioni: "Il nostro compito - ha detto - è sviluppare ulteriormente le sinergie sul "Miglio Blu" che va da La Spezia a Viareggio e che sta vivendo una stagione di ulteriore crescita".

Al meeting annuale degli associati, il presidente di Confindustria Nautica Saverio Cecchi - anche lui toscano con forti legami in Liguria - ha portato risultati e prospettive eccellenti per il settore. "Nel 2021 la crescita della nautica è stata reattiva e solida - ha detto Cecchi - con positive prospettive anche per l'anno in corso. E non è poco dati gli scenari che stiamo attraversando".

Yacht e camper, l'export spinto da voglia di open air e nuovi ricchi: giovani tycoon del digitale e di settori emergenti

di Azzurra Giorgi
 21 Febbraio 2022



Calcio, dalla curva della Lazio insulti razzisti allo steward durante partita con il Verona



I Quartieri Di Firenze

Leggi anche

Da super enologo di Frescobaldi, a capo dei volontari della Misericordia: la "conversione" di Nicolò D'Afflitto

Bianca e fiammante, alzato il velo sulla nuova Vespa firmata Justin Bieber

Si dei commissari di Tirrenia all'accordo sul debito con Moby: più vicina la salvezza di 6.000 lavoratori

Tassi di esportazione dell'86%, Confindustria Nautica sostiene che "la nautica da diporto esprime tra i moltiplicatori più elevati tra le economie del mare, è un comparto tra primi per redistribuzione della ricchezza: per ogni addetto impiegato nella cantieristica se ne attivano quasi altri dieci nella filiera e per ogni euro investito se ne attivano sette". E al momento la guerra in Ucraina e le sanzioni imposte alla Russia e ai suoi oligarchi - che si stima siano acquirenti di uno yacht su tre di quelli realizzati nel distretto di Viareggio - sembrano aver avuto un impatto sopportabile. Per il 60% delle aziende della nautica che hanno risposto ad un sondaggio dell'Ufficio studi di Confindustria Nautica, le sanzioni europee alla Russia non hanno avuto impatto sugli ordini. Anche se per il 32% del campione l'impatto c'è stato, seppure "poco significativo" e per l'8% degli intervistati è stato "significativo".

L'indagine ha anche analizzato i ritardi nella consegna delle materie prime dai fornitori, gravi nel 2021, leggermente migliorati nei primi mesi 2022. Tempi di attesa che comportano una programmazione più stringente degli ordini di materie prime e componenti. Per il 92% del campione, infine, molti fornitori hanno aumentato i listini rispetto all'anno precedente

© Riproduzione riservata

Raccomandati per te

Londra più veloce e avveniristica con la Elizabeth Line

La rivolta delle coscienze nella Palermo squassata dal tritolo

Per battere le mafie fermiamo i loro giochi sporchi senza frontiere

Maria Falcone: "Voglio sapere chi c'era dietro i boss"

BLOG



CAMBIAMO REGISTRO
di Ludovico Arte

Anche un incidente può consentire alla scuola di costruire il ...



Vai a...



Sanlorenzo Alloy vince ai World Superyacht Awards

Il superyacht della linea Alloy si aggiudica il premio grazie alle sue affascinanti scelte stilistiche ed all'inedito impianto architettonico

Cerca...



Sanlorenzo è ormai riconosciuta a livello globale come atelier della nautica, primo cantiere mono-brand al mondo nella produzione di yacht e superyacht progettati e realizzati su misura, espressione di un lusso raffinato che unisce le più avanzate tecnologie con la cura del dettaglio e l'abilità artigianale. Grazie a questa capacità nel dare un nuovo significato al modo di intendere la progettazione nautica **Sanlorenzo** si aggiudica i World Superyacht Awards 2022 con il superyacht ALLOY.

Sintesi di una sperimentazione tipologica portata avanti negli anni da **Sanlorenzo** per esplorare nuovi scenari da offrire all'armatore e ai suoi ospiti, **è una proposta in grado di fornire nuovi punti di vista** raccontati attraverso la collaborazione con lo studio **Zuccon International Project**, per le linee esterne, e lo studio **Christian Liaigre** per gli interni.

Sanlorenzo ALLOY è un modello fast-displacement di 44,5 metri di lunghezza, interamente in alluminio, con un layout che si allontana dal tradizionale impianto distributivo degli spazi per portare al massimo il concetto di vivibilità a bordo. La cabina armatoriale è l'emblema di questo approccio innovativo: concepita come un **appartamento privato di 147 mq** è organizzata su tre livelli connessi tra loro, con un'area indoor ed una outdoor.

Un superyacht che si apre allo scenario marino proponendo spazi sorprendenti da vivere sia all'interno ma anche e soprattutto all'aperto: dal *sun deck*, che con la sua area esterna di 83 mq offre molteplici possibilità per relax e socialità, al grande beach club di 102 mq che si apre su tre lati consentendo una piena connessione con il mare.

La collaborazione tra il team **Sanlorenzo** e Bernardo Zuccon, che ha curato il design delle linee esterne, ha consentito di concepire, disegnare e realizzare uno yacht a tre ponti di 490 GRT che **mantiene linee essenziali e slanciate ma allo stesso tempo offre soluzioni da megayacht**.

La capacità di dare un nuovo significato al modo di intendere la progettazione nautica, per dare vita a progetti su misura, realizzati sulle specifiche esigenze del cliente, continua a premiare

Sanlorenzo con nuovi successi a livello internazionale.

Share This Story, Choose Your Platform!



Informativa Questo sito o gli strumenti di terze parti in esso integrati trattano dati personali (es. dati di navigazione o indirizzi IP) e fanno uso di cookie o altri identificatori necessari per il funzionamento e per il raggiungimento delle finalità descritte nella cookie policy. Dichiaro di accettare l'utilizzo di cookie o altri identificatori chiudendo o nascondendo questa informativa, cliccando un link o un pulsante o continuando a navigare in altro modo. [Cookie Policy](#) [Privacy Policy](#)

OK

Resilient Italian yacht builders continue to flourish - SuperyachtNews.com

23 May 2022

Resilient Italian yacht builders continue to flourish

The Superyacht Group were recently invited on a tour of some of the biggest shipyards in Italy, here is our take..

As of recent, it hasn't been the best of times regarding the general perception of the superyacht industry. From the outside it appears battered and bruised, meekly trudging out of the spotlight after an unprecedented bashing from the mainstream media. But as the dust settles, it seems there is more to be said about the robustness and resilience of the new build sector, than there is about the devastation of clickbait journalism. The Italian yacht building industry, which is responsible for having built roughly 30 per cent of the current superyacht fleet, not only claims to be relatively unaffected by Russian sanctions, but to have thrived with order books full of American and European clients. The Superyacht Group decided to investigate further with a tour of the region organised by the Italian Marine Industry Association.

The first shipyard of the tour was Tankoa - a relatively new shipyard that relies on innovation and quality as a unique selling point rather than reputation and legacy. With just six Tankoa yachts currently an active part of the superyacht fleet, the yard is currently expected to double that number in the next three years. Tankoa will deliver two yachts this year, one yacht the following year, and four yachts in 2024. Following 2024, the goal is to maintain momentum and build four to five yachts every year from then on.

The company has not been directly affected by the Ukraine crisis but admits that there have been some issues regarding the supply chain and the rising cost of raw materials. Looking beyond the order book, Tankoa is making a concerted effort to champion hybrid technology, however, so far none of their current clients has opted for a hybrid engine on one of their custom yachts, which rings true with commentary provided by the market's more candid stakeholders.

After departing the Tankoa Shipyard in Genoa, La Spezia, the the next stop was **Baglietto**. **Baglietto** has recently become a titan in the new build sector, not just because of their financial records and number of yachts under construction, but also because of their commitment to reducing the environmental impact of their products. **Baglietto** has bet the bank on Hydrogen being the next sustainable future fuel in the marine sector, with their theoretical B-zero system involving the implementation of a hydrogen production module which uses filtered and deionised seawater. They also announced that next year they will install their first hydrogen station in their La Spezia facility.

Thanks to the DOM 133 and T52 ranges, **Baglietto** has an order book stretching into 2025 worth an estimated ?300.5 million euros. 18 of the 21 yachts that they have under construction have already been sold and six yachts will have been delivered by the end of 2022, including a fully custom 38m named 'Enterprise'.

Riva - **Ferretti** is notoriously private about its performance, largely due to the fact that they are on the stock exchange. But having visited their shipyard in La Spezia we can say this - they are very actively pushing to build more and more yachts over 100 feet, and it doesn't seem like the Russian sanctions have affected their superyacht division. In fact, in early March the **Ferretti** Group released the following statement:

With an order backlog of 1,272 million Euro as of 28 February 2022 and an Order Intake of 308 million Euro in the first two months of 2022, the Group, which is present in over 70 countries, has a geographically diversified commercial strategy and an exposure, in terms of revenues, of less than 3% to the areas currently involved in the conflict. **Ferretti** Group has no exposure to the mega and gigayacht segment - of greatest interest to the Russian elites most affected by international sanctions. Furthermore, as of today, the Group is not aware of any sales to subjects targeted by these sanctions.

For Sanlorenzo, the exposure towards customers has been marginal, representing just 7.7 per cent of the backlog, spread over three years. According to the yacht builders, the sale of new builds saw an increase of ?585.5 million in 2022 - a 28 per cent increase compared to the ?457.7 million generated in 2020. The yard claim that these sales are primarily down to a growth in sales across Europe and the Americas. The sale of superyachts amounts to ?179 million - 31.8 per cent more than in 2020 with the Steel-Line and the new X-Space Line played a major role in these financial records.

After an exciting decade of releasing new designs, securing a stable financial forecast, and investing heavily in their infrastructure, Sanlorenzo has now completed a major phase in its evolution under Massimo Perotti. The next step for the veteran yacht builders is to cement their role as true innovators in sustainable technologies and try their hand in

different sectors of the market. Having recently signed an exclusive deal with Siemens energy, **Sanlorenzo** has announced that they will be building the first hydrogen/methanol powered motor yacht by 2024.

Overmarine is currently fully focused on supplying yachts in the 40-60m bracket to their American clients. They are now in the process of building another facility to accommodate these ambitions - meaning they will have a total of 11 facilities. According to The Superyacht Agency, there are 17 yachts under construction with Mangusta and the shipyard confirmed that all their superyachts in build have been sold.

Arianna Toscano, head of image and communication at Overmarine Group stated, "In America, there was a migration of UHNWIs from New York to Florida, and this led to a boom in yacht sales in that region. we can say that roughly 80 per cent of our clients come from North America but we also see the Balearics and Israel as regions with a lot of potentials to find new clients."

Although this article has mostly been about highlighting the resilience of the Italian new build sector, it would be remiss to not include an alternative perspective from one of the many market commentators that were visited on the tour. Gennaro Candida De Matteo, CEO of Next Yacht Group, suggested that the impact of the Russian sanctions has had a bigger impact on the yacht building industry than what is currently being broadcasted.

"I smile when I see such a small figure like three per cent, the Russian market is enormous, especially so in the 40 to 50-meter range." Genarro explained that even his own brand, AB Yachts, has been affected by the sanctions on Russia. "We are of course now waiting to see what will happen with the situation in Russia. The AB Yachts brand is very popular with Russian clients because it is incredibly fast and it looks fantastic."

Under the Next Yacht Group umbrella lies three separate brands, Maiora - which focuses on liveability, comfort and luxury, AB Yachts - this brand is all about adrenaline and performance, and CBI Navi - which aims to build fully customisable yachts of over 40m for its clients. This year the company will aim to deliver three AB 100 yachts as well as an AB 120, they will also add a Maiori 40 and a Maiori Exuma to their current fleet.

The final shipyard of the tour was the elusive Amer Yachts, a company which was founded in 1973, in Sanremo, Italy, by Fernando Amerio. Today the shipyard is a third-generation family-run business. The future plans of the shipyard are to launch the new Amer 120 Quad which will be powered by an IPS Volvo Penta 1350. They also stated that the orientation of the shipyard will be to focus on electrical propulsion and they have already started their own research program for this.

Profile links



"Nel ricordo di
Alessandro
Risolo"

PRIMO PIANO

NEWS ON BOARD

STORIE SOTTOCOPERTA

A TU PER TU

DIARIO DI BORDO

MARINE STYLE

WINE BOAT

IL RISTONAUTA

NEWS NEWS ON BOARD

Sanlorenzo c'è: Alloy sul podio londinese

DI CHIARA RISOLO

PUBBLICATO IL: 24 MAGGIO 2022

CONDIVIDI: f t w in e p



Sanlorenzo sul podio. A Londra, in occasione degli **World Superyacht Awards 2022**, ovvero gli Oscar della Nautica, il cantiere ligure, guidato dal Cavalier **Massimo Perotti**, ha conquistato pubblico e giuria con **ALLOY, superyacht fast-displacement** lungo 44 metri e mezzo, realizzato interamente in alluminio. Basta guardare le immagini della gallery qui sotto per comprendere la bellezza di questa imbarcazione. E sognare.

Ultimi articoli

NEWS



RSY 38M EXP, M/Y Emocan sul tetto del mondo

OLIMPIA DE CASA -
24 MAGGIO 2022

NEWS



Sanlorenzo c'è: Alloy sul podio londinese

CHIARA RISOLO - 24 MAGGIO 2022

NEWS



Lusben: And the winner is... Masquenada

OLIMPIA DE CASA -
24 MAGGIO 2022

NEWS



Benetti fa il bis ai World Superyacht Awards

OLIMPIA DE CASA -
24 MAGGIO 2022

NEWS



WSA, doppia statuetta per Mangusta

OLIMPIA DE CASA -
24 MAGGIO 2022

SANLORENZO, ALLOY

1 di 33 < >



NEWS

Design Product, il Red Dot Award va al Pirelli 35OLIMPIA DE CASA -
24 MAGGIO 2022

Il layout si allontana dal tradizionale impianto distributivo degli spazi per esaltare il più possibile il concetto di vivibilità a bordo. La **cabina armatoriale** è l'emblema di questa rivoluzione: **concepita come un appartamento privato di 147 metri quadrati**, è organizzata su **tre livelli connessi tra loro**, con un'area indoor e una outdoor.

Il senso di libertà assoluta e di contatto con il mare sono anche negli 83 metri quadrati dello spettacolare **sun deck** e nei ben **102 del raffinato beach club**. Giusto ricordare che la collaborazione tra il team **Sanlorenzo** e **Bernardo Zuccon** (che ha curato il design delle linee esterne) ha consentito di concepire, disegnare e realizzare uno yacht a tre ponti di **490 gross tonnage** che mantiene linee essenziali e slanciate ma allo stesso tempo offre soluzioni da megayacht.

TAG Alloy Massimo Perotti Sanlorenzo World Superyacht Awards 2022



Articolo precedente

Lusben: And the winner is... Masquenada

Articolo successivo

RSY 38M EXP, M/Y Emocean sul tetto del mondo**LASCIA UN COMMENTO**

Commento:

GRIMALDI GROUP
<http://cargo.grimaldi-lines.com>

PERIODICO MARITTIMO INDIPENDENTE A DIFFUSIONE INTERNAZIONALE A BILINGUAL SHIPPING NEWSPAPER

L'INFORMATORE NAVALE
 FONDATA NEL 1964 di NAPOLI



HOME NUMERI PRECEDENTI ARCHIVIO CONTATTI

ZUCCON INTERNATIONAL PROJECT
 PARTECIPA AL SUCCESSO DI ALLOY AI
 WORLD SUPERYACHT AWARD 202



Ascolta



ALLOY di **Sanlorenzo** vince il World Superyacht Award. Complici del successo Zuccon International Project, per la progettazione delle linee esterne, e lo studio Christian Liaigre per gli interni.

Lo studio Zuccon International Project si aggiudica un altro successo grazie al progetto delle linee esterne di ALLOY. Vince infatti l'edizione 2022 del World Superyacht Award – nella categoria Motor Yacht Dislocante o planante con lunghezza pari o superiore ai 40 metri, insieme allo studio Christian Liaigre che

ne ha curato gli interni e ovviamente a **Sanlorenzo**.

Tra i più prestigiosi riconoscimenti nel mondo dello yachting, i World Superyacht Awards premiano l'ingegno e la maestria nella progettazione di yacht di lusso, avvalendosi di una giuria composta da attuali ed ex proprietari di superyacht.

ALLOY è il risultato di un processo di ricerca dei "territori dell'abitare" che lo studio opera da anni in collaborazione con **Sanlorenzo**. Bernardo Zuccon, che con la sorella Martina è alla guida dell'omonimo studio, definisce così il progetto: "Si tratta di un percorso indirizzato a esplorare la possibilità di alterare alcuni equilibri radicati nella tradizione navale, andando alla ricerca di nuovi luoghi e nuovi scenari da offrire all'armatore e a chi vivrà la barca. Questo percorso rappresenta dunque una sintesi di sperimentazione tipologica capace di raccontare una storia inedita, affascinante e coraggiosa allo stesso tempo".

In merito alla consegna del premio Bernardo ha aggiunto: "Sono molto onorato di aver ricevuto un riconoscimento così prestigioso insieme a **Sanlorenzo**, con il quale lo Studio ha un'intensa e proficua collaborazione. ALLOY è l'esempio di come l'esplorazione sul tema dei territori dell'abitare può ancora crescere, alimentarsi e tradursi in nuovi linguaggi e nuove opportunità di vita, perché in fondo è proprio questo il ruolo primario dell'architettura stessa: essere innanzitutto lo strumento per permettere all'uomo di vivere meglio".



Ultime News dal Quotidiano della P.A.

GIUSTIZIA

ULTIME NOTIZIE

ULTIMI VIDEO

Problem retrieving videos from provider: Not Found
 Visualizza tutti i video

Gabriel Max bicolor shoes mismatched shoes odd shoes
 #becolor #bedifferent
 Nutrizionista Online
 Nutrizionista Napoli

Nutrizionista Napoli

QUOTIDIANONAZIONALE

☰ 🔍 [Acquista il giornale](#)

LA NAZIONE

[Accedi](#) | [Abbonati](#) ➔

LA SPEZIA

[La Spezia](#) [Cronaca](#) [Sport](#) [Cosa fare](#) [Politica](#) [Economia](#) [Cultura](#) [Spettacoli](#) [Speciali](#) ▾[Morta Covid](#) [Morto Giovannetti](#) [Bimbo aggredito](#) [Anziani truffati](#) [Baby gang](#) [Laurea in autostop](#) [Luce](#) [Pecore Elettriche](#)

24 mag 2022

[Home](#) > [La-Spezia](#) > [Cronaca](#) > [Polo Marconi Premi Rot...](#)

Polo Marconi Premi Rotaract per i laureati

Si terrà giovedì, a partire dalle 18.30, nella sala convegni dell'Nh Hotel, la cerimonia di premiazione del concorso indetto dal Rotaract club in collaborazione con Rotary Club La Spezia, **Sanlorenzo** a e Unige sul tema della sostenibilità ambientale, con sei riconoscimenti da destinare ai laureati del polo Marconi del valore di mille euro. Vedrà la partecipazione di Cesare Perotti, del sindaco Pierluigi Peracchini, di Genziana Giacomelli, Oscar Teja, Egidio Di Spigna, Erika **Perini** e Andrea Ratti.



© Riproduzione riservata

POTREBBE INTERESSARTI ANCHE

[Cronaca](#)**Quarta dose, ripartono i camper: puntano mercati e centri anziani**[Cronaca](#)**La Spezia, incendio alla stazione: brucia locomotiva, passeggeri evacuati**[Cronaca](#)**UniFi: cosa fare dopo la laurea di primo livello? Una giornata per orientarsi**



Super Yacht
internacional

Vai a...



Sanlorenzo debutta al Salone Nautico di Venezia

Il cantiere torna protagonista a Venezia con il primo appuntamento italiano di settore del 2022.

In un 2022 che vede **Sanlorenzo** tra i principali attori della scena culturale veneziana, il cantiere partecipa per la prima volta al **Salone Nautico di Venezia**, in programma **dal 28 maggio al 5 giugno** presso l'Arsenale. Giunto alla sua terza edizione, è uno dei principali eventi fieristici internazionali di settore nel quale sfilano le eccellenze della nautica da diporto internazionale.

Ormai familiare al contesto veneziano, vista la partecipazione in qualità di main sponsor del **Padiglione Italia** alla **Biennale Arte 2022**, la presenza a Palazzo Franchetti con **ARENA** di Piero Lissoni, alla Casa dei Tre Oci con **"A point of view"** di John Pawson ed il supporto alla **Peggy Guggenheim Collection** in qualità di *Institutional Patron*, **Sanlorenzo** prende parte alla

Cerca...



kermesse con alcuni dei modelli che meglio rappresentano la propria flotta yacht: **SX88**, **SX76** e **SL78**.

I crossover **SX76** e **SX88** aprono la via agli esemplari in esposizione. Due barche pensate per i veri amanti del mare, in cui le vaste superfici vetrate consentono un dialogo costante tra indoor e outdoor. Sintesi tra il classico motoryacht con *flying bridge* e la tipologia *explorer*, il **crossover unisce stile e funzionalità in un linguaggio comune** che incontra perfettamente i desideri degli armatori più esperti, poichè frutto di un **confronto continuo tra l'azienda e i propri clienti**. La linea SX è un progetto innovativo che risponde alle esigenze di un mercato in perenne evoluzione, una linea che rappresenta totalmente le capacità sartoriali di **Sanlorenzo**, pensata per veri appassionati di nautica.

Tra le caratteristiche principali di SX88 e SX76 c'è la collocazione della timoneria sul *flying bridge*, liberando la zona a prua del salone sul ponte di coperta e permettendo di trasformare il *main deck* in un **unico ambiente open space**. Questa disponibilità di grandi spazi aperti all'interno dell'imbarcazione, affiancata alle vaste superfici vetrate, massimizza la comunicazione indoor/outdoor.

A rappresentare la gamma di plananti **SL78**, un modello storico dell'azienda. **SL78** è una barca che si contraddistingue per le linee eleganti e proporzionate oltre che per le innovazioni introdotte a bordo, tra cui l'abbassamento dell'impavesata all'altezza del salone che permette di far entrare più luce dalle grandi finestrate. Gli spazi sono stati ridisegnati per **coniugare ricerca tecnologica, eccellenza nautica e tradizione italiana**.

Il debutto di **Sanlorenzo** al Salone Nautico di Venezia aggiunge una nuova tappa, questa volta più strettamente legata alla natura del cantiere, al già **ricchissimo calendario di appuntamenti internazionali** del brand. In un anno che si sta rivelando particolarmente significativo per la propria crescita, **Sanlorenzo** continua il suo **percorso trasversale attraverso la nautica, il design e l'arte**, ricercando **modi sempre nuovi e creativi** di raccontare sé stessi e il vivere il mare e distinguendosi in ogni settore grazie ad una **visione orientata verso il futuro**, l'innovazione e la contaminazione tra linguaggi artistici differenti.

Share This Story, Choose Your Platform!



Informativa Questo sito o gli strumenti di terze parti in esso integrati trattano dati personali (es. dati di navigazione o indirizzi IP) e fanno uso di cookie o altri identificatori necessari per il funzionamento e per il raggiungimento delle finalità descritte nella cookie policy. Dichiaro di accettare l'utilizzo di cookie o altri identificatori chiudendo o nascondendo questa informativa, cliccando un link o un pulsante o continuando a navigare in altro modo. Cookie Policy Privacy Policy

OK

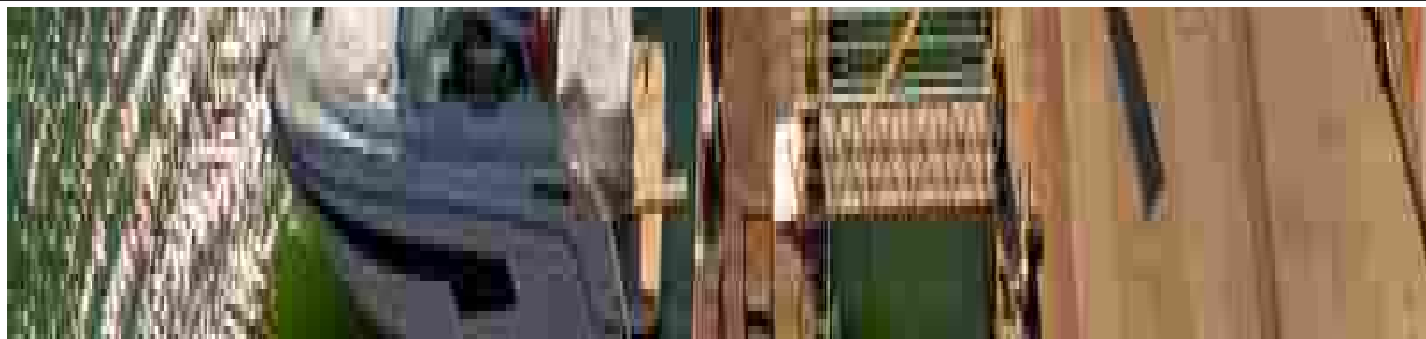

L'arte navale torna a casa: tutto pronto per il Salone Nautico 2022 | VIDEO

La nuova edizione del Salone Nautico Venezia si terrà dal 28 maggio al 5 giugno all'interno degli spazi dell'Arsenale

Vela SpA

24 maggio 2022 12:30



L'arte navale torna a casa per la terza volta: tutto pronto per l'inaugurazione della nuova edizione del [Salone Nautico Venezia](#), ancora una volta ospitato all'interno dell'Arsenale.

Dal 28 maggio al 5 giugno la manifestazione promossa dal [Comune di Venezia](#) e realizzata attraverso la società [Vela SpA](#), in collaborazione con la Marina Militare Italiana, verrà riproposta con una serie di iniziative e novità che la renderanno ancor più centrale per il **mercato della nautica** da diporto.

Le novità del Salone Nautico Venezia

Spot

Come spiegato dal direttore commerciale del [Salone Nautico Venezia](#), **Alberto Bozzo**: «Sarà un'edizione da record, con il 25% in più di imbarcazioni esposte, che passa da 240 del 2021 a 300, per una lunghezza totale di 2,7 chilometri – lo scorso anno erano 1,8 –. Riconfermato anche il 98% degli espositori, che quest'anno saranno più di duecento, e ci sarà spazio per nuovi cantieri, grandi e piccole imbarcazioni». Allestite anche intere zone dedicate al mondo dell'elettrico e delle imbarcazioni che presentano soluzioni di "refitting", ossia di conversione da termico a elettrico.

Attendi solo un istante, dopo che avrai attivato javascript...

La Riviera principale, inoltre, sarà lunga circa 300 metri e ospiterà più di 40 imbarcazioni e yacht di grandi dimensioni dei gruppi più importanti a livello internazionale, con le conferme di **Ferretti**, Azimuth e Absolute, e la partecipazione delle 'new entry' **San Lorenzo**, Arcadia e Rizzardi. Cinque tesse interne (89, 90, 91, 92 e 94) saranno quindi dedicate ad altri cantieri e ad eccellenze artigiane del territorio che si occupano di design e realizzazione di interni per imbarcazioni di lusso.

Forse potrebbe interessarti, dopo che avrai attivato javascript...

Devi attivare javascript per riprodurre il video.

«Ringrazio i cantieri che danno fiducia al Salone – ha affermato il sindaco **Luigi Brugnaro** –. Venezia è il palcoscenico migliore per i loro prodotti di eccellenza perché sa unire la tradizione ai temi della modernità. Ringrazio anche la Marina Militare per la continua collaborazione che ci consente di allestire l'Arsenale. Sarà un [evento](#) di ricerca tecnologica, innovazione, sperimentazione, design e cultura della nautica: un settore in cui l'Italia primeggia».

Focus sulla sostenibilità

Il *fil rouge* del Salone sarà ancora una volta la **sostenibilità**, come evidenziato dal direttore operativo di Vela SpA, **Fabrizio D'Oria**: «Un argomento che vede Venezia in prima linea come candidata mondiale grazie alla sua conformazione che la rende un laboratorio a cielo aperto capace di guardare al futuro promuovendo un modello ambientale. Ci saranno una trentina di convegni che indagheranno i diversi temi legati all'andar per mare in maniera sostenibile». Non a caso, infatti, saranno ben 36 le imbarcazioni elettriche esposte. In aggiunta, la E-regatta tornerà ad animare la manifestazione.

Come sempre, troverà spazio nel Salone la cantieristica tradizionale veneziana con le barche che ogni giorno servono alla città per vivere, costruite nei cantieri della Laguna con il loro profumo di tradizione ma anche di tecnologia.

I nove giorni di manifestazione saranno anche l'occasione per dare spazio all'intrattenimento con regate e trofei, con programma molto ricco tra cui spiccano manifestazioni motonautiche con l'arrivo della Pavia Venezia e regate con la **Salone Nautico Cup**, oltre a molte occasioni di relax per le famiglie e i bambini con attività, punti di ristorazione, voga e vela e riscoperta dei luoghi dell'Arsenale.

© Riproduzione riservata



1. MANIFESTAZIONI

Il Carnevale va in scena all'Arsenale tra giochi di luce, fuoco e acqua

[Related News](#)

[Popular News this Week](#)

[Popular News this Month](#)

[Latest News](#)

CHARTERWORLD

[Locations](#) [Inspiration](#) [Advice](#) [Yachts](#) [News](#) [Acclaim](#) [About](#) [Contact](#)  [VIP](#) 

[Yacht Charter & Super yacht News](#)

[Browse News Section](#)

[Home](#): > >

[Charter 52m Sanlorenzo superyacht LADY LENA in the West Mediterranean with a 5% discount](#)

Charter 52m **Sanlorenzo** superyacht LADY LENA in the West Mediterranean with a 5% discount

May 24, 2022

Written by [Sally Gardner-Cochran](#)

Experience luxury like no other this June aboard the 52m **Sanlorenzo superyacht LADY LENA** in the [West Mediterranean](#), and receive a 5% discount on 1 or more weeks between June 1st and 13th. Launched in 2020, she has in house interior styling, while the naval architecture is by [Officina Italiana Design](#). With 6 spacious cabins, the yacht can accommodate up to 12 charter guests and has a crew of 9.

Quick Enquiry

[SEND a Quick Enquiry](#)

Search

[Search](#)

Superyacht News:

Email Your Yachting News to:
news@charterworld.com

LADY LENA yacht available for charter

Her interiors have a feeling of a time gone by, featuring elegant regal styled furnishings, beautiful fabrics with intricate detailing, and stunning sea blue tones. Throughout the yacht are rich woods, sleek marble and bespoke fixtures. The main salon is open plan, comprising a lounge aft and formal dining forward. Situated forward and full beam of the vessel is the master stateroom. An upper sky lounge is perfect for entertaining, complete with a cocktail bar, games table and additional seating. Included on this level is the VIP suite, placed on starboard.

Jacuzzi

M/Y LADY LENA has exceptional outdoor living, over 3 levels, leaving plenty of options for charter guests to enjoy the Mediterranean sunshine. A partially shaded aft deck has a cosy seating arrangement. Her upper deck aft boasts alfresco dining, a bar and seating, while forward on the same level is a large seating and sunning space with tables. Sanlorenzo 52m has a generous sundeck, where there is a casual exterior dining area, cocktail bar, chaise loungers and jacuzzi. In addition to the 3 decks, the yacht offers a well-appointed beach club, ideal for relaxing or taking on some of the vast selection of water toys available.

master suite – main deck

Highlights

- ◊ One of a kind luxurious interiors
- ◊ On deck master and VIP suites
- ◊ Versatile cabin arrangement on the lower deck
- ◊ 2 lounges
- ◊ Beach club
- ◊ Jacuzzi
- ◊ Gym gear
- ◊ Assortment of water toys
- ◊ Stabilizers
- ◊ Wifi

Please [contact](#) CharterWorld - the luxury yacht charter specialist - for more on superyacht news item "Charter 52m **Sanlorenzo** superyacht LADY LENA in the West Mediterranean with a 5% discount".

Find Related News: [LADY LENA](#), [Mediterranean](#), [Sanlorenzo](#), [Western Mediterranean](#)

Charity & Fund Raising	Mega Yachts	Yacht Charter
CharterWorld News	Modern Yachts	Yacht Charter Destinations

Questo sito utilizza cookie di Google per erogare i propri servizi e per analizzare il traffico. Il tuo indirizzo IP e il tuo user agent sono condivisi con Google, unitamente alle metriche sulle prestazioni e sulla sicurezza, per garantire la qualità del servizio, generare statistiche di utilizzo e rilevare e contrastare eventuali abusi.

ULTERIORI INFORMAZIONI OK

25 maggio 2022

Alloy di **Sanlorenzo** World Superyacht Award. Zuccon



Alloy di **Sanlorenzo** vince il World Superyacht Award. Complici del successo Zuccon International Project, per la progettazione delle linee esterne, e lo studio Christian Liaigre per gli interni. Avviene per l'edizione 2022 del prestigioso riconoscimento internazionale nella categoria Motor Yacht Dislocante o planante con lunghezza pari o superiore ai 40 metri, insieme al Liaigre che firma gli interni e ovviamente a **Sanlorenzo**. Tra i più importanti riconoscimenti nel mondo dello yachting, i World Superyacht Awards premiano l'ingegno e la maestria nella progettazione di yacht di lusso, avvalendosi di una giuria composta da attuali ed ex proprietari di questo tipo di imbarcazioni. Alloy è il risultato di un processo di ricerca dei "territori dell'abitare" avviato da anni in collaborazione con **Sanlorenzo.Bernardo**

Zuccon, che con la sorella Martina è alla guida dell'omonimo studio, definisce così il progetto: "Si tratta di un percorso indirizzato a esplorare la possibilità di alterare alcuni equilibri radicati nella tradizione navale, andando alla ricerca di nuovi luoghi e nuovi scenari da offrire all'armatore e a chi vivrà la barca. Questo percorso rappresenta, dunque, una sintesi di



Martina e Bernardo Zuccon (credits Giovanni Malgarini)

sperimentazione tipologica capace di raccontare una storia inedita, affascinante e coraggiosa allo stesso tempo". In merito alla consegna del premio, Bernardo ha aggiunto: "Sono molto onorato di aver ricevuto un riconoscimento così prestigioso insieme a **Sanlorenzo**, con il quale lo Studio ha un'intensa e proficua collaborazione. Alloy è l'esempio di come l'esplorazione sul tema dei territori dell'abitare può ancora crescere, alimentarsi e tradursi in nuovi linguaggi e nuove opportunità di vita, perché in fondo è proprio questo il ruolo primario dell'architettura stessa: essere innanzitutto lo strumento per permettere all'uomo di vivere meglio". L'Alloy è un modello fast displacement interamente in alluminio con un layout molto innovativo che offre soluzioni inedite per un superyacht di queste dimensioni. Propone spazi sorprendenti non solo a disposizione dell'armatore ma anche dei suoi ospiti, da vivere sia all'interno ma anche e soprattutto all'aperto: la cabina armatoriale è concepita

[Home](#)

[Orologi](#)

[Hotel Collection](#)

[Ristoranti](#)

[Eventi e Viaggi](#)

[Personaggi](#)

[Automobili](#)

[Stile e Charme](#)

[Arte](#)

[Tempo libero](#)

[Grande Musica](#)

Top News



[I "luoghi del cuore" Granbaita Dolomites. Val Gardena](#)



[Rilanci: Carl Hansen & Søn Windsor Chair Henningsen](#)



[Con 200 espositori cresce il Salone Nautico di Venezia](#)



[Collegio Ghislieri di Pavia | Il primo Festival del Merito](#)



[Cento e 1000 Miglia, arte e vini nell'estate bresciana](#)

come un appartamento privato di 147 mq, diviso su tre livelli con un'area indoor ed una outdoor con piscina privata.



Zucon International Project, fondato a Roma nel 1972 dagli architetti Gianni Zucon e Paola Galeazzi, è oggi guidato dai figli Bernardo e Martina. E' uno studio di architettura e design industriale, che si distingue per il suo approccio multidisciplinare. Attivo in svariati campi, inclusa l'architettura civile, è considerato uno degli studi di design più autorevoli al mondo nel campo della nautica di lusso. Attualmente vanta collaborazioni con prestigiosi cantieri, tra cui **Sanlorenzo** e **Perini Navi**.



[Al Salone del Mobile.Milano 2022 Starpool "raddoppia"](#)



[Le sculture di Giacinto Bosco sul lungalago di Iseo](#)



[LA PISTA 500. Progetto artistico sul tetto del Lingotto](#)



[Cavallino Classic Modena 2022. Con Massimo Bottura](#)



[F1, soste gourmet al Gran Premio di Monaco. La guida](#)

[Home page](#)

[Post più vecchio](#)

contatto[at]stylelegends.com



Home > Diporto > **Sanlorenzo** vara la nona unità del 500Exp

Diporto Nautica

Sanlorenzo vara la nona unità del 500Exp

Di Redazione · 25 Maggio, 2022 · 0



Sanlorenzo ha varato la nona unità della **linea 500Exp**, due mesi in anticipo rispetto al programma di produzione ed agli accordi con il cliente, segnando un ulteriore ambizioso traguardo per la Divisione Superyacht.

Con 500Exp **Sanlorenzo** si conferma leader degli Explorer

Con questo esemplare in consegna al suo armatore nel mese di luglio e la decima e undicesima unità attualmente in costruzione, **Sanlorenzo** si riconferma leader nel mercato degli Explorer. La cura per i dettagli, la marcata attenzione verso la vivibilità degli spazi e la tecnologia avanzata impiegata in tutti gli esemplari si riconfermano le chiavi del successo della **linea 500Exp**, evoluzione del **460Exp** ed emblema della capacità produttiva sartoriale di **Sanlorenzo**.

Superyacht dal profilo elegante e dagli importanti volumi: con la sua autonomia di navigazione, **500Exp garantisce ampie possibilità di esplorazione**, per i veri amanti dell'avventura in mare aperto. Da oltre 60 anni i cantieri navali **Sanlorenzo** producono motoryacht di altissima qualità, frutto dell'incontro tra cura artigianale, design e avanzate tecnologie, realizzati su misura secondo le specifiche richieste dell'armatore.

La storia di **Sanlorenzo**

Fondata nel 1958 da Gianfranco Cecchi e Giuliano Pecchia con l'apertura del primo cantiere navale nei pressi di Firenze, **Sanlorenzo** fu rilevata nel 1972 da Giovanni Jannetti il quale lanciò nel 1985 la prima barca con scafo in fibra di vetro spostando poi la sede dell'azienda ad Ameglia (SP). Nel 2005, Massimo Perotti – forte della profonda esperienza maturata in oltre

vent'anni di attività nel settore – raccolte il testimone.

Sotto la gestione del Cavalier Massimo Perotti, Presidente e Chief Executive Officer di **Sanlorenzo**, il cantiere ha conosciuto una straordinaria crescita, portando i ricavi netti consolidati da nuovi yacht, dai 40 milioni di euro del 2004 ai 585,9 milioni di Euro del 2021.

Tra i principali produttori mondiali di yacht e superyacht, l'azienda può contare su quattro siti produttivi: La Spezia, dedicato alla produzione di Superyacht, Ameglia per la produzione di yacht di media e grande dimensione, Viareggio, per la produzione di yacht superiori ai 100 piedi in vetroresina e infine Massa, il centro per lo studio e sviluppo dei nuovi modelli.

LEGGI ANCHE: Tre Golfi Sailing Week, successo degli equipaggi del NIC di Catania

Con l'acquisizione, **Sanlorenzo** ha ricevuto un forte impulso all'innovazione e nel corso degli anni ha realizzato con successo numerose soluzioni assolutamente inedite che hanno cambiato profondamente l'ambito dello yachting. Un passo fondamentale in questo senso, è stata l'apertura al mondo del design attraverso la collaborazione con firme autorevoli come Dordoni Architetti, Antonio Citterio Patricia Viel, Piero Lissoni (dal 2018 Art Director dell'azienda), Patricia Urquiola e Christian Liaigre che per la prima volta hanno firmato gli interni di imbarcazioni destinate a diventare capisaldi nella storia del brand e della nautica.

Iscriviti alla Newsletter per rimanere aggiornato su tutte le news!

ISCRIVITI



Redazione

Redazione di Non solo Nautica, la rivista online sulla nautica e sul mare a cura di Davide Gambardella.

500EXP

BARCHE

SANLORENZO SUPERYACHT

SUPERYACHT

YACHT

CONDIVIDI

0



LEGGI ANCHE

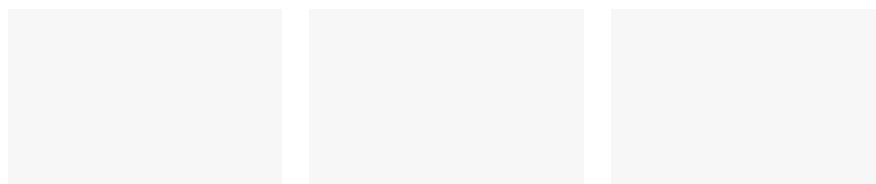



SuperYacht
internacional

Vai a...



Varata la nona unità del **Sanlorenzo 500Exp**

Sanlorenzo riconferma la propria leadership nel mercato degli Explorer

Sanlorenzo ha varato la **nona unità della linea 500Exp**, due mesi in anticipo rispetto al programma di produzione ed agli accordi con il cliente, segnando un ulteriore ambizioso traguardo per la Divisione Superyacht. Con questo esemplare in consegna al suo armatore nel mese di giugno e **la decima e undicesima unità attualmente in costruzione**, **Sanlorenzo** si riconferma leader nel mercato degli Explorer.

La cura per i dettagli, la marcata attenzione verso la vivibilità degli spazi e la tecnologia avanzata impiegata in tutti gli esemplari si riconfermano le **chiavi del successo della linea 500Exp**, evoluzione del 460Exp ed emblema della capacità produttiva sartoriale di **Sanlorenzo**.

Superyacht dal profilo elegante e dagli importanti volumi: con la sua autonomia di navigazione, 500Exp garantisce **ampie possibilità di esplorazione**, per i veri amanti dell'avventura in mare aperto.



EVENTI CULTURALI

INFORMAZIONE ARTE CULTURA FOOD&WINE EUROPA

Home La rivista Contatti Abbonamenti 

Passeggiata Morin, La Spezia | Svelamento dell'opera "Redamare" di Sabrina D'Alessandro

by **Redazione**
1 ORA AGO

COMUNICATI STAMPA **EVENTI ITALIA**

 No comments  shares



Cerca ...

Cerca

CATEGORIE PRINCIPALI

- Angoli di lusso
- Arte e cultura
- Arte e moda
- Attualità e informazione
- Cinema
- Comunicati Stampa
- Il personaggio
- Libri
- Politica nazionale
- Politica internazionale
- Teatro
- Vetrine di gusto
- Wine & Luxury

Martedì 24 maggio 2022, sul lungomare della Spezia, Passeggiata Morin, Sabrina D'Alessandro ha consegnato alla città un'opera d'arte pubblica che prende il titolo da una parola antica, "altrimenti smarrita": **Redamare**.

L'artista milanese ha da poco concluso un'importante esperienza espositiva presso il **CAMeC Centro Arte Moderna e Contemporanea**, primo museo pubblico a dedicarle una mostra antologica. Il progetto, intitolato **Resurrezioni, Insurrezioni, Azioni 2009-2021**, è documentato dall'omonimo catalogo (disponibile al CAMeC) con prefazione istituzionale e testi critici di Pietro Gaglianò, Eleonora Acerbi e Cinzia Compalati.



Le resurrezioni cui fa riferimento il titolo della mostra sono quelle dell'URPS – Ufficio Resurrezione Parole Smarrite – ente fondato dall'artista nel 2009 con lo scopo di ricercare parole poco o per nulla usate e di riportarle all'attenzione del pubblico trasformate in opere d'arte visiva e performativa, libri e progetti editoriali. Tra queste parole c'è *redamare*, prediletta voce verbale riscoperta e declinata in diverse forme dalla stessa artista.

La realizzazione e installazione di *Redamare* si devono al supporto di **Sanlorenzo S.p.A.**, già *main sponsor* del Padiglione Italia alla Biennale Arte 2022 di Venezia, azienda la cui produzione nautica è da sempre contraddistinta dal connubio fra progettazione, arte e design e da una radicata ed innovativa sensibilità in questo ambito.

Le opere di Sabrina D'Alessandro, cui l'Enciclopedia Treccani ha dedicato negli anni diversi approfondimenti, l'ultimo nel 2020, sono state esposte in Italia e all'estero, edite, tra gli altri, da Rizzoli (*Il Libro delle Parole Altrimenti Smarrite*, 2011 e *Accendipensieri*, 2021) e la Domenica del Sole24Ore (*Dipartimento Parole Imparavolate*, 2016-2017), mandate in onda da Sky Arte (*Divisione Mutoparlante*, 2016). Così il pluriennale lavoro di ricerca e divulgazione dell'artista milanese ha creato un **nuovo connubio tra arte e lessicografia**, contribuendo in modo sostanziale a ispirare l'interesse per il tema delle parole rare o in via di estinzione, oggi sempre più diffuso in ambito accademico, editoriale, mediatico.

L'opera che Sabrina D'Alessandro ha consegnato alla città della Spezia è la parola *redamare* realizzata in acciaio corten e posta fra due antichi cannoni d'avancarica. «L'installazione – spiega l'artista – ridà vita a una parola smarrita benché utilissima alla vita sulla Terra (e sul Mare). Collocata sulla passeggiata Morin, accoglie chi arriva e chi parte dal mare con un messaggio semplice e potente: *redamare*. Una parola antica, rimasta invariata dal latino che significa amore reciproco e corrisposto, per cui si ama e si è redamati. Il posizionamento di questa parola tra due cannoni che hanno ormai perso la loro funzione originaria, ne amplifica il senso. L'arma non si limita a essere innocua, diventa piattaforma per lanciare un messaggio verso l'orizzonte. **Senza amare non si può essere redamati.** *Redamare* ha che fare con l'apertura, l'ascolto, contiene il miracolo della reciprocità. Un sentimento raro che ha bisogno di tornare a espandersi. Occorre mettere parole nei nostri cannoni».

L'installazione di Sabrina D'Alessandro sulla passeggiata Morin è un vero e proprio monumento al verbo *redamare*, che edificandolo ne sancisce la rinascita. «Le parole muoiono se dimenticate – conclude D'Alessandro – ed è questo oblio che cerco di contrastare attraverso il mio lavoro con l'Ufficio Resurrezione. Avere negli occhi, giorno



ARCHIVI

Seleziona mese ▾

GLI AUTORI

Seleziona Autore... ▾

REGISTRAZIONE

ISSN 1827-6318 Registrato al Tribunale Civile di Roma sezione Stampa: n. 133 dall'1/04/2005.

<https://www.odg.it/legge-n-47-1948/24253>

Editore - Direttore responsabile:
Giornalista Filomena Pacelli.



dopo giorno, una parola perduta, le può permettere di tornare a far parte di noi».

RELATED POSTS



Redazione · 4 ANNI AGO

**QUASI NEMICI
L'IMPORTANTE È AVERE
RAGIONE**

Redazione · 1 ANNO AGO

Eventi site-specific, spettacoli per famiglie e attività all'aperto tra Civita Castellana (VT) e Oriolo Romano (VT)

Redazione · 2 ANNI AGO

Il Centro Sperimentale di Cinematografia annuncia: Paolo Cherchi Usai è il nuovo direttore della Cineteca Nazionale



di **Redazione**
25 MAGGIO 2022

< **PREVIOUS POST**

NEXT POST >

LASCIA UN COMMENTO

Il tuo indirizzo email non sarà pubblicato. I campi obbligatori sono contrassegnati *

Comment *

Name *

Email *

Website

Pubblica il commento



Inaugurata sulla Morin REDAMARE, l'opera che celebra l'amore reciproco e corrisposto In evidenza

Autore: **Redazione Gazzetta della Spezia** 0

dimensione font 🔍 🔍 Stampa Email

di Anna Mori - L'opera è stata donata alla città dall'artista Sabrina D'Alessandro con il contributo di **San Lorenzo SpA**.

CULTURA LA SPEZIA



Pubblicato il: 25-05-2022

L'artista Sabrina D'Alessandro ha consegnato alla città un'opera d'arte pubblica che prende il titolo da una parola antica "altrimenti smarrita", Redamare, e che è stata installata sulla Passeggiata Morin tra due cannoni.

"E' un'opera originale quella che oggi viene donata alla città - ha dichiarato il Sindaco della Spezia Pierluigi Peracchini - E' un'opera profonda che Sabrina D'Alessandro ha voluto andare a



commitente mandatario: Luca Sodini



riscovere ed è attualissima. Ringrazio l'autrice e **San Lorenzo**, perché questo è un loro dono dal significato profondo. L'opera è installata tra due cannoni che non possono più essere utilizzati, che guardano l'orizzonte e la parola 'REDAMARE', amare ed essere amati. Qualcuno dovrebbe andare a rivedere ed approfondire nel proprio cuore cosa vuol dire non fare la guerra ma donare l'amore al prossimo".

L'artista milanese ha concluso un'importante esperienza espositiva da Ottobre 2021 a Marzo 2022, presso il CAMEC Centro Arte Moderna e Contemporanea, primo museo pubblico a dedicarle una mostra antologica. L'opera è un'installazione concettualmente ispirata alla personale dell'artista ed è intitolata Resurrezioni, Insurrezioni, Azioni 2009-2021. Il progetto è documentato dall'omonimo catalogo (disponibile al CAMEC) con prefazione istituzionale e testi critici di Pietro Gaglianò, Eleonora Acerbi e Cinzia Compalati.

Le resurrezioni cui fa riferimento il titolo della mostra sono quelle dell'URPS – Ufficio Resurrezione Parole Smarrite – ente fondato dall'artista nel 2009 con lo scopo di ricercare parole poco o per nulla usate e di riportarle all'attenzione del pubblico trasformate in opere d'arte visiva e performativa, libri e progetti editoriali. Tra queste parole c'è redamare, prediletta voce verbale riscoperta e declinata in diverse forme dalla stessa artista.

L'opera che Sabrina D'Alessandro ha consegnato alla città della Spezia è la parola redamare realizzata in acciaio corten e posta fra due antichi cannoni d'avancarica. "L'installazione – spiega l'artista – ridà vita a una parola smarrita benché utilissima alla vita sulla Terra (e sul Mare). Collocata sulla passeggiata Morin, accoglie chi arriva e chi parte dal mare con un messaggio semplice e potente: redamare. Una parola antica, rimasta invariata dal latino che significa amore reciproco e corrisposto, per cui si ama e si è redamati. Il posizionamento di questa parola tra due cannoni che hanno ormai perso la loro funzione originaria, ne amplifica il senso. L'arma non si limita a essere innocua, diventa piattaforma per lanciare un messaggio verso l'orizzonte. Senza amare non si può essere redamati. Redamare ha che fare con l'apertura, l'ascolto, contiene il miracolo della reciprocità. Un sentimento raro che ha bisogno di tornare a espandersi. Occorre mettere parole nei nostri cannoni".

L'installazione di Sabrina D'Alessandro sulla passeggiata Morin è un vero e proprio monumento al verbo redamare, che edificandolo ne sancisce la rinascita. "Le parole muoiono se dimenticate – conclude D'Alessandro – ed è questo oblio che cerco di contrastare attraverso il mio lavoro con l'Ufficio Resurrezione. Avere negli occhi, giorno dopo giorno, una parola perduta, le può permettere di tornare a far parte di noi".

La realizzazione e installazione di Redamare si devono al supporto di **Sanlorenzo** S.p.A., già main sponsor del Padiglione Italia alla Biennale Arte 2022 di Venezia, azienda la cui produzione nautica è da sempre contraddistinta dal connubio fra progettazione, arte e design e da una radicata ed innovativa sensibilità in questo ambito.

"Questo aiuto verso la cultura qui alla Spezia, verso un altro evento d'arte – ha dichiarato Sergio Buttiglieri, Style Director di **San Lorenzo** SpA – fa parte di tutto un processo coerente che **San Lorenzo** ha messo in moto da anni. Non a caso **San Lorenzo** è forse l'unico cantiere navale presente nei momenti più importanti dell'arte contemporanea nel mondo. Siamo gli unici ad essere dentro all'Art Basel, sia a Miami, sia a Basilea che a Hong Kong, siamo patron del Guggenheim di Venezia. Riteniamo che la qualità del lavoro di questo nostro cantiere che è ormai diventato il secondo cantiere navale al mondo, si arricchisca portando anche un contributo all'eccellenza del territorio. E questa scultura è particolarmente affascinante, è un bellissimo pensiero verso il linguaggio. La qualità del nostro lavoro si arricchisce anche attraverso queste operazioni. Siamo orgogliosi di dare una mano alla città della Spezia da cui

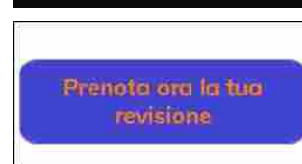

arrivano migliaia di persone che lavorano per noi”.

Le opere di Sabrina D'Alessandro, cui l'Enciclopedia Treccani ha dedicato negli anni diversi approfondimenti, l'ultimo nel 2020, sono state esposte in Italia e all'estero, edite, tra gli altri, da Rizzoli (Il Libro delle Parole Altrimenti Smarrite, 2011 e Accendipensieri, 2021) e la Domenica del Sole24Ore (Dipartimento Parole Imparavolate, 2016-2017), mandate in onda da Sky Arte (Divisione Mutoparlante, 2016). Così il pluriennale lavoro di ricerca e divulgazione dell'artista milanese ha creato un nuovo connubio tra arte e lessicografia, contribuendo in modo sostanziale a ispirare l'interesse per il tema delle parole rare o in via di estinzione, oggi sempre più diffuso in ambito accademico, editoriale, mediatico.

Prima dello svelamento dell'opera, l'artista ha voluto onorare la resurrezione della parola 'redamare' con una vera e propria cerimonia, pronunciando queste parole: "Questa non è una cerimonia ordinaria, ma una ordinaria cerimonia dell'URPS, Ufficio Resurrezione Parole Smarrite, Ente preposto al recupero delle parole smarrite, benché utilissime alla vita sulla terra. Siamo qui riuniti per resuscitare un verbo che sembra contenere il mare. Per secoli relitto sepolto in libri antichi, da oggi ritorna a vivere su questi ameni lidi. Le parole muoiono se dimenticate, ed è a tal pro che dedichiamo loro un memoriale. Cinque quintali di acciaio e due cannoni per non dimenticare, che se si vuole essere amati occorre amare. Rito di Resurrezione 12 bis, comma 522. Redamare, infinito presente, amare ed essere amati”.

1

Condividi

Tweet

È GRATIS! [Compila il form](#) per ricevere via e-mail la nostra rassegna stampa.

Gazzetta della Spezia & Provincia non riceve finanziamenti pubblici, aiutaci a migliorare il nostro servizio con una piccola donazione. GRAZIE

Donazione

Vota questo articolo  (0 Voti)

Tweet

Tags [#comune della spezia](#) [#Prima Pagina](#)

« Susanna Raule presenta il suo nuovo libro

Ultimi da Redazione Gazzetta della Spezia

- Cgil: "Basta con lo sfruttamento dei riders"



1.000.000 PEZZI DI RICAMBIO :
TROVA IL RICAMBIO GIUSTO
PER LA TUA AUTO



DLTM
DISTRETTO LIGURE
DELLE TECNOLOGIE MARINE

CONSORZIO
TECNOMAR
LIGURIA



Viale Fleschi, 18 - 19123 La Spezia
Tel. 0187.1868356 Fax 0187.1868353
Web: www.dltm.it



Via Padre Giuliani, 6
19125 La Spezia
Tel. +39 0187598080

Email: info@cnalespezia.it

Redamare: un'opera pubblica di Sabrina D'Alessandro sul lungomare della Spezia

Di Chiara Serri - Maggio 2022



Sabrina D'Alessandro, Redamare, 2022, acciaio corten e cannoni d'avancarica. Passeggiata Morin, La Spezia

Martedì 24 maggio 2022, sul lungomare della Spezia, **Passeggiata Morin**, **Sabrina D'Alessandro** ha consegnato alla città un'opera d'arte pubblica che prende il titolo da una parola antica, "altrimenti smarrita": **Redamare**.

L'artista milanese ha da poco concluso **un'importante esperienza espositiva presso il CAMeC Centro Arte Moderna e Contemporanea**, primo museo pubblico a dedicarle una mostra antologica. Il progetto, intitolato **Resurrezioni, Insurrezioni, Azioni 2009-2021**, è documentato dall'omonimo catalogo (disponibile al CAMeC) con prefazione

istituzionale e testi critici di Pietro Gaglianò, Eleonora Acerbi e Cinzia Compalati.

Le resurrezioni cui fa riferimento il titolo della mostra sono quelle dell'URPS – Ufficio Resurrezione Parole Smarrite – ente fondato dall'artista nel 2009 con lo scopo di ricercare parole poco o per nulla usate e di riportarle all'attenzione del pubblico trasformate in opere d'arte visiva e performativa, libri e progetti editoriali. Tra queste parole c'è *redamare*, prediletta voce verbale riscoperta e declinata in diverse forme dalla stessa artista.

E-book

IL GIOCO DELLA VITA

IL GIOCO DELLA VITA



Daniela Pozzone

Iscriviti alle Newsletters

Nome

Email *



Sabrina D'Alessandro accanto all'opera Redamare, 2022, acciaio corten e cannoni d'avancarica. Passeggiata Morin, La Spezia

La realizzazione e installazione di Redamare si devono al supporto di **Sanlorenzo S.p.A.**, già main sponsor del Padiglione Italia alla Biennale Arte 2022 di Venezia, azienda la cui produzione nautica è da sempre contraddistinta dal connubio fra progettazione, arte e design e da una radicata ed innovativa sensibilità in questo ambito.

Le opere di Sabrina D'Alessandro, cui l'Enciclopedia Treccani ha dedicato negli anni diversi approfondimenti, l'ultimo nel 2020, sono state esposte in Italia e all'estero, edite, tra gli altri, da Rizzoli (*Il Libro delle Parole Altrimenti Smarrite*, 2011 e *Accendipensieri*, 2021) e la Domenica del Sole24Ore (*Dipartimento Parole Imparavolate*, 2016-2017), mandate in onda da Sky Arte (*Divisione Mutoparlante*, 2016). Così il pluriennale lavoro di ricerca e divulgazione dell'artista milanese ha creato **un nuovo connubio tra arte e lessicografia**, contribuendo in modo sostanziale a ispirare l'interesse

per il tema delle parole rare o in via di estinzione, oggi sempre più diffuso in ambito accademico, editoriale, mediatico.

L'opera che Sabrina D'Alessandro ha consegnato alla città della Spezia è la parola *redamare* realizzata in acciaio corten e posta fra due antichi cannoni d'avancarica. «L'installazione – spiega l'artista – ridà vita a una parola smarrita benché utilissima alla vita sulla Terra (e sul Mare). Collocata sulla passeggiata Morin, accoglie chi arriva e chi parte dal mare con un messaggio semplice e potente: *redamare*. Una parola antica, rimasta invariata dal latino che significa amore reciproco e corrisposto, per cui si ama e si è redamati. Il posizionamento di questa parola tra due cannoni che hanno ormai perso la loro funzione originaria, ne amplifica il senso. L'arma non si limita a essere innocua, diventa piattaforma per lanciare un messaggio verso l'orizzonte. **Senza amare non si può essere redamati**. Redamare ha che fare con l'apertura, l'ascolto, contiene il miracolo della reciprocità. Un sentimento raro che ha bisogno di tornare a espandersi. Occorre mettere parole nei nostri cannoni».

L'installazione di Sabrina D'Alessandro sulla passeggiata Morin è un vero e proprio monumento al verbo *redamare*, che edificandolo ne sancisce la rinascita. «Le parole muiono se dimenticate – conclude D'Alessandro – ed è questo oblio che cerco di contrastare attraverso il mio lavoro con l'Ufficio Resurrezione. Avere negli occhi, giorno dopo giorno, una parola perduta, le può permettere di tornare a far parte di noi».



Sabrina D'Alessandro, Redamare, 2022, acciaio corten e cannoni d'avancarica. Passeggiata Morin, La Spezia, messa in opera

Sanlorenzo

Da oltre 60 anni i cantieri navali **Sanlorenzo** producono motoryacht di altissima qualità, frutto dell'incontro tra cura artigianale, design e avanzate tecnologie, realizzati su misura secondo le specifiche richieste dell'armatore.

Fondata nel 1958 da Gianfranco Cecchi e Giuliano Pecchia con l'apertura del primo cantiere navale nei pressi di Firenze, **Sanlorenzo** fu rilevata nel 1972 da Giovanni Jannetti il quale lanciò nel 1985 la prima barca con scafo in fibra di vetro spostando

poi la sede dell'azienda ad Ameglia (SP). Nel 2005, Massimo Perotti – forte della profonda esperienza maturata in oltre vent'anni di attività nel settore – raccolse il testimone.

Sotto la gestione del Cavalier Massimo Perotti, Presidente e Chief Executive Officer di

Iscriviti

Traduzioni

Italian



Invia il tuo comunicato

* Compila il campo

First Last

* Email

email@example.com

Il tuo testo

[Empty text area]

* Compila il campo

dR5hz
 Type the characters in the image

Carica la foto

Choose File No file selected
 Max file size is 52 MB.

Sanlorenzo, il cantiere ha conosciuto una straordinaria crescita, portando i ricavi netti consolidati da nuovi yacht, dai 40 milioni di euro del 2004 ai 585,9 milioni di Euro del 2021.

Invia

Tra i principali produttori mondiali di yacht e superyacht, l'azienda può contare su quattro siti produttivi: La Spezia, dedicato alla produzione di Superyacht, Ameglia per la produzione di yacht di media e grande dimensione, Viareggio, per la produzione di yacht superiori ai 100 piedi in vetroresina e infine Massa, il centro per lo studio e sviluppo dei nuovi modelli.

Con l'acquisizione, **Sanlorenzo** ha ricevuto un forte impulso all'innovazione e nel corso degli anni ha realizzato con successo numerose soluzioni assolutamente inedite che hanno cambiato profondamente l'ambito dello yachting. Un passo fondamentale in questo senso, è stata l'apertura al mondo del design attraverso la collaborazione con firme autorevoli come Dordoni Architetti, Antonio Citterio Patricia Viel, Piero Lissoni (dal 2018 Art Director dell'azienda), Patricia Urquiola e Christian Liaigre che per la prima volta hanno firmato gli interni di imbarcazioni destinate a diventare capisaldi nella storia del brand e della nautica.

Un approccio unico ed innovativo che ha spinto inoltre l'azienda a legarsi al mondo dell'arte attraverso la collaborazione con importanti Gallerie e istituzioni culturali: da Art Basel, la fiera d'arte moderna e contemporanea più significativa sulla scena internazionale, di cui è global partner per gli appuntamenti annuali di Hong Kong, Basilea e Miami Beach. Nel 2020, **Sanlorenzo** diventa inoltre Institutional Patron della Collezione Peggy Guggenheim (il più importante museo in Italia per l'arte europea e americana del XX secolo). Nel 2022 **Sanlorenzo** ha deciso di sostenere il sistema arte Italia partecipando come main sponsor del Padiglione Italia alla 59. Esposizione Internazionale d'Arte - La Biennale di Venezia, un'opportunità unica nonché un traguardo straordinario per il cantiere, il primo al mondo ad impegnarsi attivamente per promuovere e diffondere l'arte contemporanea.

TAGS [La Spezia](#) [Redamare](#) [Sabrina D'Alessandro](#) [Sanlorenzo S.p.A.](#)

Articolo precedente

Momento d'oro per l'attore Gianluca Magni

Articolo successivo

"Punti di vista", nuovo talk show di Go-Tv, debutta il 6 giugno in seconda serata

ARTICOLI CORRELATI

ALTRO DALL'AUTORE



Club Tenco / Targhe Tenco 2022: appena 7 giorni alle votazioni



Can you feel your own voice: presentata la 52esima edizione di Santarcangelo Festival



"L'età dell'innocenza", il nuovo film del regista Enrico Maisto, arriva nelle sale italiane con Wanted Cinema



PERCHÉ ESSERE UN WAKEBOARDER
QUANDO PUOI ESSERE UN WAKEBOARDER MERCURY?



BARCHE

IT EN

ABBONATI

BARCHE ▾

PEOPLE & COMPANY ▾

RUBRICHE ▾

VIDEO

SHOP ONLINE



2022 ANNO DELLO YACHTING

Homepage > BARCHE > SUPERYACHTS > Sanlorenzo 500Exp, scende in acqua la nona unità

Sanlorenzo 500Exp, scende in acqua la nona unità

News



Sanlorenzo vara la nona unità della linea 500Exp con due mesi in anticipo rispetto al programma di produzione e agli accordi con l'armatore

C'è soddisfazione nel team della Divisione Superyacht di

Iscriviti

Nome

Cognome

Indirizzo email

Iscriviti

SUNBRELLA®
HORIZON

SCOPRI LA GAMMA ▶

YAMAHA
Rings your Heart

F 115 130 150 175

SCEGLI LA TUA POTENZA. DRA.

INCENTIVI FINO A 1.850 €
RATE A PARTIRE DA 149 € AL MESE
5 ANNI DI GARANZIA

Sanlorenzo, che vara in anticipo il **nono esemplare** della linea 500Exp, evoluzione del **460Exp**. Con questo esemplare in consegna al suo armatore nel mese di giugno e la decima e undicesima unità attualmente in costruzione, **Sanlorenzo** si riconferma ai vertici della produzione Explorer.

La cura per i dettagli, l'attenzione verso la vivibilità degli spazi e la tecnologia avanzata impiegata negli esemplari fin qui prodotti hanno riscosso i favori della linea 500Exp, e confermano la capacità produttiva e sartoriale del cantiere.

Il 500Exp è un superyacht dal profilo elegante e dagli importanti volumi che con la sua autonomia di navigazione garantisce ampie **possibilità di esplorazione** in mare aperto.

(Sanlorenzo 500Exp, scende in acqua la nona unità - Barchemagazine.com - Maggio 2022)

Sanlorenzo launches ninth 500Exp ahead of schedule - Boat International

Sanlorenzo launches ninth 500EXP ahead of schedule

26 May 2022 . Written by Olivia Michel

The ninth hull of the Sanlorenzo 500EXP explorer yacht series has hit the water in Italy, launched by the shipyard two months ahead of its production schedule.

An evolution of the 460EXP, the yacht has been described by the yard as sporting an "elegant profile and significant volumes." Measuring 47 metres in length, up to 10 guests and nine crewmembers can be accommodated on board.

Renderings of the vessel released by Sanlorenzo show a two-toned silver and white hull and superstructure with an extended aft deck that can double as a helipad or additional water toy storage.

The latest launched Sanlorenzo 500Exp joins her sistership Ocean Dreamwalker III (pictured)

Other features include al fresco dining and lounge spaces including cocktail bars on two of the decks as well as a Jacuzzi, a beach club with a swimming platform and fold-out balconies for direct access to the water plus a garage which can carry a seven-metre tender. Interiors are designed in a contemporary style, with a neutral colour palette and vast panoramic windows for enjoying views out to sea.

An increased cruising range for exploring remote destinations is provided by two CAT C 32 engines.

Sanlorenzo has confirmed that the ninth unit will be delivered to its owners in July 2022, with the 10th and 11th units of the superyacht series already under construction.

The latest launched superyacht joins a fleet of well-travelled sisterships, including the world-girdling Ocean Dreamwalker III which was nominated for the 2021 Voyager's Award following an epic trip around Alaska .

More about this yacht



Salone Nautico di Venezia 2022, le barche piu' belle del mondo sbarcano in Laguna

La targa che si trova ancora oggi nella cittadella dell'Arsenale la dice lunga sui corsi e ricorsi della storia: «Nel MCIV, quando le venete armi di gloria avido e di conquista i lidi della Siria occupavano, questo arsenale ne ebbe principio». In quell'Arsenale, per secoli architetti, fabbri, cordai, falegnami costruirono le galere, le navi che fecero grande Venezia. Mosse per lo più a remi, lunghe 41 metri e con equipaggi fino a 250 persone, sono un po' le antenate di quei gioielli della tecnologia ormeggiati dal 28 maggio al 5 giugno per la terza edizione del Salone Nautico di Venezia, promosso dal Comune di Venezia e realizzato attraverso la società Vela spa, in collaborazione con la Marina militare italiana. La manifestazione Gli spazi espositivi sono distribuiti su un bacino acqueo, con 50 mila metri quadrati e oltre 1.000 metri lineari di pontili per esposizione, 240 ormeggi dedicati a yacht e superyacht, vela e altre tipologie di imbarcazioni. Uno spazio espositivo outdoor di 30.000 mq, e uno indoor di 5.000 mq. Sono presenti le eccellenze della nautica da diporto nazionale ed internazionale. Spiega il direttore commerciale del Salone Nautico Venezia, Alberto Bozzo, che il 98 % degli espositori dell'edizione del 2021 ha riconfermato la propria presenza. Gli espositori Gli espositori sono 200, tra i quali **Azimut Benetti**, **Ferretti Group**, **Sanlorenzo**. «Siamo felici di partecipare dichiara Massimo Perotti, Executive Chairman di **Sanlorenzo** siamo già main partner del Padiglione Italia della Biennale Arte, lo saremo anche per la Biennale Architettura. La nautica italiana è leader al mondo dei super yacht e delle navi da diporto, di cui costruisce 550 navi su un totale di 1024». «Abbiamo creduto nel Salone di Venezia fin dall'inizio afferma Giovanna Vitelli, vicepresidente di **Azimut Benetti** perché la sua importanza e prestigio derivano non solo dal carattere internazionale della cornice - da sempre meta di visitatori dalla Mitteleuropa e dai Paesi dell'Est - ma anche dalla grande creatività e professionalità nell'organizzazione». E per Alberto Galassi, ceo di **Ferretti**, «Venezia è la città più bella del mondo, offre logistica, la Biennale, i musei, ospitalità e fa la differenza. Il privilegio di esserci è nostro e inviteremo i nostri clienti a vedere le barche più belle del mondo nella città più bella del mondo». Dello stesso tenore Corrado Rizzardi, responsabile marketing dell'omonimo cantiere: «Venezia è un appuntamento importante, siamo pronti per le nuove sfide del mercato e soprattutto per ampliare la nostra area commerciale annunciando qui la nascita della nuova line GR, le cui forme saranno svelate l'estate prossima. A Venezia saremo presenti anche con il nostro Infive». Dall'Inghilterra arriva **Sunseeker**: «Saremo presenti spiega il ceo di **Sunseeker International**, Anfra Frabetti - con barche che sono molto rappresentative del nostro core business come il 65 sport yacht e il 68 Manhattan». Durante il Salone ci sarà la prima apparizione mondiale del nuovo Anvera 58, Monachus 70, di Wallypower58, di Absolute 56 Fly, Sessa C3X, del tender Falcon. E poi Arcadia Yacht, Vita Yacht, Pardo, Lomac, Yamaha, Besenzoni, Guidi Navico, Frauscher, Technohull. Le barche a vela Tra le barche a vela, Beneteau, More, il nuovissimo Lagoon 50 e Wauquiez. Ed è proprio la vela che, attraverso la presenza di Arsenale de Il Moro di Venezia, di cui quest'anno si celebrano i 30 anni dalla vittoria della Louis Vuitton Cup, ha fatto da ambasciatrice del Salone Nautico in diverse manifestazioni sportive, dalla Barcolana alla Venice Hospitality Challenge Gran Premio Città di Venezia, dalla regata Trieste - Venezia Two Cities, One Sea, alla Veleziana. In questa stessa logica rientra la collaborazione con la XXXIV edizione del Trofeo Marco Rizzotti, regata internazionale di optimist promossa dalla Compagnia della Vela Venezia e dal Diporto Velico Veneziano, che ha avuto luogo nel tratto di laguna davanti a Cavallino-Treporti dal 19 al 22 maggio. La competizione ha visto partecipare squadre provenienti da USA, Brasile, Thailandia, Turchia, Grecia, Finlandia, Francia, Gran Bretagna, Marocco, Croazia, Slovenia e la nazionale dell'Ucraina. «Il Salone Nautico è sempre pronto a collaborare con le manifestazioni sportive di nautica dichiara il Sindaco di Venezia Luigi Brugnaro perché aiutano a tenere viva l'attenzione su un settore sempre più strategico per il rilancio della città di Venezia. Il tutto anche nell'ottica di una sempre maggiore sostenibilità, argomento che il Salone Nautico Venezia ha abbracciato come tema principale di approfondimento e ricerca». Iscriviti alla newsletter "Whatever it Takes" di Federico Fubini. Dati, fatti e opinioni forti: le sfide della settimana per l'economia e i mercati in un mondo instabile. Ogni lunedì nella tua casella di posta. E non dimenticare le newsletter "L'Economia Opinioni" e "L'Economia Ore 18" **Ferretti ferretti group Sanlorenzo** Yacht © RIPRODUZIONE RISERVATA



FOLLOW US



pressMare
ITALIA

Trending Topics: [Salone Nautico](#) [Elettronica](#) [Fuoribordo](#) [Yacht Industry](#) [Yacht Design](#) [Barca A Vela](#) [Regate](#)



Innovazione e sostenibilità, le nuove rotte della filiera nautica

■ Servizio

Da **Salone Nautico Venezia** • 26/05/2022 - 17:53

[Evento](#) [porti](#) [Venezia](#)



La pandemia e il conflitto russo-ucraino stanno imponendo una rapida trasformazione nella fruizione dei servizi energetici e dei trasporti, un cambiamento radicale che riguarda anche il settore marittimo. Sarà questo il tema del dibattito "Innovazione e Sostenibilità. Le nuove rotte della filiera nautica" che avrà luogo lunedì 30 maggio alle ore 10.00 nella Torre di Porta Nuova dell'Arsenale di Venezia. L'evento, organizzato da Confindustria Venezia in collaborazione con l'Autorità di Sistema Portuale del Mare Adriatico Settentrionale, si svolgerà nell'ambito del Salone Nautico di Venezia. L'iniziativa, inoltre, si inserisce nel ricco programma di eventi che quest'anno animano l'area vasta Padova Treviso Venezia Rovigo, nominata Capitale della Cultura d'Impresa

La Nautica in Borsa

LATEST

BLOGGER



Innovazione e sostenibilità, le nuove rotte della filiera nautica

26/05/2022 - 15:53



Il Cannes Yachting Festival torna dal 6 all'11 settembre 2022

25/05/2022 - 14:19



A Roma, 1° Summit Blue Forum Italia Network

24/05/2022 - 18:13

2022.

Dopo i saluti dell'Amministrazione comunale di Venezia, aprirà il dibattito il Direttore Generale di ICE Roberto Luongo che metterà in evidenza il supporto dell'Agenzia per la promozione all'estero e l'internazionalizzazione delle imprese italiane a favore di quanti innovano e investono in mobilità sostenibile.

Seguirà la tavola rotonda composta da rappresentanti del settore nautico, energetico e delle infrastrutture. L'intervento di Antonella Scardino Segretario Generale dell'Autorità di Sistema Portuale Mare Adriatico Settentrionale sarà dedicato a progetti e investimenti per un porto green.

Le caratteristiche del polo di Marghera favoriscono l'integrazione tra tecnologia e mondo industriale, anche nell'ambito della mobilità. In questo contesto, il Presidente Hydrogen Park Andrea Bos illustrerà le opportunità offerte dall'Hydrogen Valley di Porto Marghera.

Dopo la testimonianza aziendale di Paolo Bertetti, Vice President R&D **Sanlorenzo** Spa, intervorrà Michele Vigliani, Responsabile Economia Circolare e Bioraffinerie Eni per illustrare la strategia Eni per lo sviluppo dell'economia circolare e la decarbonizzazione dei trasporti.

La chiusura dei lavori, moderati dal direttore del Gazzettino Roberto Papetti, sarà affidata al Presidente Confindustria Venezia Vincenzo Marinese.

L'evento è realizzato con il sostegno di Camera di Commercio di Padova, Camera di Commercio di Treviso-Belluno/Dolomiti, Camera di Commercio di Venezia Rovigo, Eni, **Fincantieri**.



Riva vince il premio di Confindustria Nautica, Pionieri della Nautica

23/05/2022 - 12:13



Confindustria Nautica fa il punto sulle sfide della filiera

21/05/2022 - 15:55



PREVIOUS POST

Inizia la costruzione del Columbus Crossover 40

Related Posts



Venezia



ambiente Regate Venezia



salone nautico Venezia

Ninth unit of the Sanlorenzo 500 EXP series launched

Ninth unit of the Sanlorenzo 500 EXP series launched

Written by Sophie Spicknell

26 May 2022 | 08:34 (UTC)

Sanlorenzo has announced the launch of the ninth 47-metre Sanlorenzo 500 EXP motor yacht, Arrow . The Italian-built yacht was launched from the La Spezia facility in Italy and has become the flagship of Sanlorenzo 's explorer line of superyachts.

The yacht is an evolution of the Sanlorenzo 460 EXP which was first launched in 2015. She offers guests an extended aft deck with the ability to land a small helicopter as well as an increased toy and tender carrying capability.

Arrow features exterior design by Francesco Paszkowski with naval architecture by her builder Sanlorenzo . She has a total connection to the sea thanks to her indoor garage that can accommodate a tender of up to 7-metres.

Performance-wise the yacht is equipped with twin Caterpillar engines that power her to a top speed of 15 knots and a comfortable cruising speed of 11 knots.

Advertisement





TG WEB

L'INTERVISTA

LE ECCELLENZE ▾

Venezia ▾ Mestre Mogliano ▾ Preganziol Zero Branco Quinto di Treviso Casier Casale sul Sile Roncade
Silea Treviso

Italia Mondo Veneto Politica Economia ▾ Sostenibilità Cultura ▾ Salute Sport Ambiente Animali
Spettacolo ▾ Lifestyle ▾

● cultura ● economia ● venezia

1992 – 2022: 30 anni di GUGGENHEIM INTRAPRESÆ, all'insegna di arte, creatività e impresa

By Redazione Il Nuovo Terraglio ◦ 26 Maggio 2022 ◦

4 minuti di lettura

♡ 0

Condividi:



Una storia lunga 30 anni quella del progetto **Guggenheim Intrapresæ** che comincia nel 1992, quando, per la prima volta in Italia, un pionieristico gruppo di imprese, eterogenee tra loro, si riunisce per fare rete e dare così vita a un progetto di sostegno museale, che vede nella cultura un veicolo di responsabilità sociale d'impresa.

Nasce così il "caso" Guggenheim Intrapresæ: il primo progetto di Corporate Membership in un museo italiano che, in questo suo lungo percorso accanto alla Collezione Peggy Guggenheim, ha significativamente contribuito alla crescita e allo sviluppo del museo e delle sue innumerevoli attività, favorendo un dialogo continuativo, sempre stimolante e creativo, tra arte e impresa.

"Servire il futuro invece di registrare il passato" era uno degli obiettivi che Peggy Guggenheim auspicava per la sua galleria-museo newyorkese Art of This Century e oggi è il motto che contraddistingue questo anniversario, che guarda al futuro, ai prossimi 30 anni di un gruppo che con la sua lungimiranza è pronto a proseguire il suo cammino accanto al museo, in un continuo scambio di valori, opportunità, visioni future e azioni concrete volte all'arricchimento e sostegno reciproco".

Nel corso di questi 30 anni, **oltre 80 note aziende italiane ed internazionali** si sono vicendevolmente riconosciute nella missione della Collezione condividendo un percorso di crescita culturale e creativa e sviluppando diversi progetti sia al fianco del museo che insieme alle altre aziende appartenenti al gruppo, in un rapporto fondato sulla condivisione di valori. Sono dodici oggi le realtà parte di **Guggenheim Intrapresæ**, ed è la diversità di ciascuna ad essere preziosa e ad aver reso, nel corso degli anni, il gruppo sempre più vivace, creativo e unito.

Si tratta di eccellenze che si distinguono per il proprio mecenatismo e per il contributo consapevole rivolto alla crescita culturale e sociale del proprio territorio di appartenenza. Guggenheim Intrapresæ annovera **Allegrini** con la sua arte vitivinicola sviluppata nel veronese e in Toscana, **Apice**, realtà consolidata del trasporto di opere d'arte in tutto il mondo, **Arper**, azienda del trevigiano nota soprattutto per le sue sedute di design. E ancora, **Florim**, celebre gruppo ceramico italiano che ha fatto della sostenibilità la sua chiave di sviluppo, **Eurofood**, brand di distribuzione alimentare che porta in Italia molti marchi internazionali, **Hangar Design Group**, che da anni è custode dell'immagine grafica del museo veneziano. Ci sono poi la creatività e i valori della formazione dell'**Istituto Europeo di Design**, **Itago**, gestore indipendente di private equity focalizzato nel supportare la crescita e lo sviluppo di PMI italiane che si è aggiunto al gruppo proprio nel 2022, **Mapei**, gigante nei prodotti per l'edilizia e nella ricerca dei materiali. E infine, le preziose creazioni da indossare di **René Caovilla**, gli eleganti e preziosi tessuti di **Rubelli**, gli originali orologi di **Swatch** che raccontano il tempo dell'arte. Ad affiancare il gruppo, il neonato progetto **Officinæ Guggenheim**: un livello "junior" di membership aziendale che permette di avvicinarsi al mondo dell'arte grazie a un investimento sostenibile, e che oggi accoglie **Slalom Acoustic** e **Panzeri**.

Il racconto di questi "primi" 30 anni è stato affidato all'agenzia creativa Hangar Design Group, che ha ideato una campagna ispirata al concetto di evoluzione, all'idea di continua crescita e innovazione, con uno sguardo rivolto al futuro. Il logo riflette, nella nuova veste grafica, proprio il concetto di evoluzione, giocando con una linea continua che disegna il "30" e suggerisce, al contempo, il simbolo dell'infinito. Il visual della campagna è invece legato a tre temi principali: il **contesto**, i **volti**, il **movimento**. Il contesto, ovvero l'arte, incarna il pay-off che ha sempre accompagnato il gruppo, **"L'arte ispira l'impresa, l'impresa fa vivere l'arte"**. Il secondo aspetto è l'umanizzazione del gruppo, grazie ai

Ambulatorio Odontoiatrico **COMET 31**
Centro di Odontoiatria e Protesi Dentale ambulatorio anelli curia **AM** **ES**

Via Bernardo Canal n° 6 Marghera (VE)



www.centroodontoiatria.it +39 041 931313 info@centroodontoiatria.it

Ultime interviste



Intervista a Tania Sacilotto, Co-founder Crypto Academy Italia, in tema di criptovalute

4 Maggio 2022



Intervista a Povia

22 Aprile 2022



Veicoli elettrici, la sfida "vinta" di Renault Trucks Italia

20 Aprile 2022



Cantina Ca' Pigneto, azienda femminile dalle nobili origini

16 Aprile 2022

volti di coloro che ne fanno parte. Il terzo aspetto è l'evoluzione, rappresentata in questo caso dal movimento dei protagonisti della campagna, che sono gli imprenditori stessi e i referenti aziendali, immersi tra alcuni capolavori della Collezione Peggy Guggenheim.

Da tempo il museo declina il **valore del sostegno aziendale** attraverso una visione legata alla **sostenibilità sociale**; pertanto, l'investimento culturale diventa non solo un elemento fondamentale di restituzione alla propria comunità ma uno strumento efficace per incentivare azioni di inclusività e accessibilità. L'impatto sociale in questo senso diventa ancor più attuale se indirizzato a una crescita collettiva affidata al potere trasformativo dell'arte e della cultura. Per questo il programma delle celebrazioni dei 30 anni del gruppo parte proprio dalle **comunità di riferimento delle aziende socie**, ovvero i loro **dipendenti**.

L'investimento in cultura, e in arte nel caso di Guggenheim Intrapresæ, ha infatti una forte componente di welfare aziendale, fondamentale per lo sviluppo della cultura d'impresa. Il museo, oltre a garantire l'ingresso gratuito a tutti i dipendenti delle imprese socie, incentiva una proposta di formazione, approfondimento e arricchimento culturale, sia in presenza che online, sui temi dell'attuale mostra **Surrealismo e Magia. La modernità incantata**.

Due saranno poi i momenti clou di questo anniversario: il **27 e 28 maggio** manager e imprenditori si ritroveranno per un fine settimana all'insegna dell'arte.

Organizzato in collaborazione con Elle Decor Italia, l'evento vedrà riuniti i soci di Guggenheim Intrapresæ insieme ad alcuni ospiti del mondo aziendale per un ricco programma culturale che prevede una serata esclusiva a Palazzo Venier dei Leoni, una visita alla 59. Esposizione Internazionale d'Arte della Biennale di Venezia, e una tappa al Salone Nautico, ospiti di **Sanlorenzo Yacht**, Institutional Patron della Collezione Peggy Guggenheim insieme a **Lavazza** ed **EFG**.

Seguirà poi ad ottobre "**Lunch Box**", un ciclo di incontri, che verranno trasmessi in diretta sul canale LinkedIn del museo nell'orario della pausa pranzo, moderati dalla filosofa e scrittrice **Ilaria Gaspari**. Trenta minuti da dedicare all'ascolto di una serie di conversazioni volte a raccontare come arte e cultura siano parte integrante della vita quotidiana e professionale di ciascuno e di come abbiano un potere trasformativo, disturbante, irriverente, visionario, che stimoli il senso critico nei confronti del nostro presente. Tra gli ospiti ci saranno Gloria Campaner, pianista di fama internazionale, Carolina Cucinelli, Co-Presidente e board member dell'azienda di famiglia e Chiara Pavan, cheffe del ristorante Venissa.

Non ci resta che augurare, **buon compleanno Guggenheim Intrapresæ!**

♡ 0

Condividi:



[← Precedente](#)

[La grandine e il vento non hanno lasciato scampo alle colture](#)

Articoli correlati



Venezia come luogo del cuore, ma anche piazza strategica nel Mediterraneo Orientale. Il Salone Nautico, in [programma](#) dal 28 maggio al 5 giugno 2022 nella città lagunare, avrà per questo ritorno in sede espositiva lo spazio al suggestivo Arsenale di Venezia, simbolo del secolare dominio militare della Repubblica Serenissima e cuore pulsante della sua industria navale. Un incomparabile contesto storico proprio nel centro di Venezia, composto da un bacino acqueo e da antichi padiglioni pienamente restaurati.

Gli spazi espositivi sono distribuiti su un bacino acqueo, con **50.000 mq** e oltre **1.000** metri lineari di pontili per esposizione, **240** ormeggi dedicati a yacht e superyacht, vela e altre tipologie di imbarcazioni. Uno spazio espositivo outdoor di **30.000 mq**, e uno spazio espositivo indoor di **5.000 mq**. Sono presenti le eccellenze della nautica da diporto internazionale. È prevista la presenza di molti cantieri nazionali e internazionali e di molte world premier.

Il Salone Nautico 2022 esplora ogni aspetto del navigare e costruire imbarcazioni: **design, motori, ambiente**.



*"Il Salone Nautico di Venezia è il luogo dei sogni per ogni appassionato di nautica: chi non vorrebbe ammirare le barche più belle del mondo nella città più bella del mondo?" ha dichiarato l'Avv. Alberto Galassi, CEO di **Ferretti Group**. "È una gioia assoluta presentare la flotta **Ferretti Group** in uno scenario unico come l'Arsenale, sospeso magicamente fra heritage e contemporaneità. Presentiamo qui in anteprima mondiale una novità formidabile: wallypower58, prodigio di design e innovazione che segna l'inizio di una nuova era per la straordinaria gamma Wally. Esporremo anche i magnifici modelli dei brand Riva, Custom Line, Pershing e **Ferretti Yachts**, tra cui la spettacolare ammiraglia **Ferretti Yachts 1000**".*

Gruppo Ferretti porta a Venezia una flotta di 10 imbarcazioni che esprimono al meglio lo stile inimitabile, l'energia innovativa e l'eccellenza progettuale tipici di ognuno dei brand.

Punta di diamante della partecipazione al Salone è l'attesissimo wallypower58, novità assoluta del cantiere Wally, che segna l'inizio del rinnovamento dell'iconica gamma del brand e che qui viene svelata in anteprima mondiale.

Al fianco della world première, **Ferretti Group** espone una strepitosa selezione degli yacht più emblematici della flotta:

- **Ferretti Yachts 670**, **Ferretti Yachts 780**, **Ferretti Yachts 850** e **Ferretti Yachts 1000**
- Rivamare
- Pershing 6X e Pershing 7X

- wallytender43X
- Custom Line 106'

Ferretti Group rinnova la collaborazione con prestigiosi marchi del lusso italiani e internazionali: Dolce&Gabbana è il creatore delle divise tailormade dello staff; Teatro La Fenice è il partner per l'evento che celebra l'anniversario dei 180 anni di Riva; Hotel Gritti Palace ospita sulla sua iconica terrazza la Riva Lounge; Cipriani e Flamigni forniscono il catering per ospiti e clienti; Lavazza propone avvolgenti miscele di caffè; Land Rover è partner ufficiale automotive; La Scolca offre un'eccellente selezione di vini; Campari prepara i più celebri signature cocktail; Seabob espone i suoi modelli di intrattenimento e velocità in acqua in edizione limitata; Frette è il partner Custom Line per esclusivi complementi d'arredo; Culti inebria con le sue intriganti essenze per ambienti; Venini espone una selezione di pregiati lampadari in vetro di Murano; Zanta mette a disposizione i suoi pianoforti; Slam è il fornitore delle divise dell'equipaggio

Ferretti Group.

ALLEANZE – novità della collaborazione con il **Comune di Venezia** e **VERITAS**, l'entrata nel capitale sociale di **Repower** e la partnership con **Aqua Superpower**. **Parliamo di e-concept** azienda fondata nel 2019 come startup innovativa nel settore della green economy con un alto valore aggiunto: coniugare gli aspetti ambientali con le necessità umane. **Aqua Superpower**, partner tecnico del Salone Nautico, fornendo tutte le infrastrutture di ricarica per le imbarcazioni elettriche nell'area P2, P4 e area Mani di Quin dell'Arsenale di Venezia. Ci sarà anche un **e-contest**, concorso d'immagini su Venezia nel futuro che e-concept ha lanciato con il supporto di **Repower** e che premierà la migliore immagine in novembre presso l'**Hotel St.Regis** di Venezia, primo hotel in Italia a dotarsi di palina elettrica per la ricarica delle imbarcazioni.

Il prodotto e-dock è invece l'infrastruttura necessaria all'allestimento di stazioni di ricarica, sia pubblica che privata, per le imbarcazioni elettriche. **e-dock** è un'infrastruttura innovativa soprattutto per il suo design e per la parte di progettazione meccanica, entrambi brevettati. La soluzione integra nella palina, l'elemento caratteristico di ormeggio nautico veneziano, la tecnologia di ricarica elettrica permettendo di ovviare alle problematiche proprie d'impatto visivo nel delicato contesto veneziano. Il design di e-dock è "made in Venice" dunque perfetto per essere usato in tutto il mondo.



Sanlorenzo per la prima volta al Salone Nautico di Venezia. A rappresentare la gamma di plananti **SL78**, un modello storico dell'azienda. **SL78** è una barca che si contraddistingue per le linee eleganti e proporzionate oltre che per le innovazioni introdotte a bordo, tra cui l'abbassamento dell'impavesata all'altezza del salone che permette di far entrare più luce dalle grandi finestrate. Gli spazi sono stati ridisegnati per **coniugare ricerca tecnologica, eccellenza nautica e tradizione italiana**.

SANLORENZO – Ormai familiare al contesto veneziano, vista la partecipazione in qualità di main sponsor del **Padiglione Italia** alla **Biennale Arte 2022**, la presenza a Palazzo Franchetti con **ARENA** di Piero Lissoni, alla Casa dei Tre Oci con **"A point of view"** di John Pawson ed il supporto alla **Peggy Guggenheim Collection** in qualità di **Institutional Patron**, **Sanlorenzo** prende parte alla kermesse con alcuni dei **modelli** che meglio rappresentano la propria flotta yacht: **SX88, SX76 e SL78**.

I crossover **SX76** e **SX88** aprono la via agli esemplari in esposizione al Salone Nautico. Due barche pensate per i veri amanti del mare, in cui le vaste superfici vetrate consentono un dialogo costante tra indoor e outdoor. Sintesi tra il classico motoryacht con *flying bridge* e la tipologia *explorer*, il **crossover unisce stile e funzionalità in un linguaggio comune** che incontra perfettamente i desideri degli armatori più esperti, poichè frutto di un **confronto continuo tra l'azienda e i propri clienti**. La linea SX è un progetto innovativo che risponde alle esigenze di un mercato in perenne evoluzione, una linea che rappresenta totalmente le capacità sartoriali di **Sanlorenzo**, pensata per veri appassionati di nautica.

Tra le caratteristiche principali di SX88 e SX76 c'è la collocazione della timoneria sul *flying bridge*, liberando la zona a prua del salone sul ponte di coperta e permettendo di trasformare il *main deck* in **un unico ambiente open space**. Questa disponibilità di grandi spazi aperti all'interno dell'imbarcazione, affiancata alle vaste superfici vetrate, massimizza la comunicazione indoor/outdoor.

CONVEGNI – Circa 30 convegni all'Arsenale di Venezia indagheranno sul rapporto della nautica con la sostenibilità. Sede principale dell'attività sarà la Torre di Porta Nuova, insieme alla Sala Modelli e alle Tese.

Si inizia **domenica 29 maggio alle 11** con **"Waterfront le declinazioni dell'acqua"**, che metterà l'accento sull'utilizzo dell'acqua come unica e fondamentale risorsa per il verde futuro del pianeta. Esperti urbanisti, architetti e professori universitari si confronteranno sulla sostenibilità sotto tre aspetti: un turismo ecologicamente sostenibile, un turismo eticamente e socialmente equo, un turismo economicamente conveniente.

Lunedì **30 maggio alle 10**, in Torre di Porta Nuova, si svolgerà il convegno **"Innovazione e sostenibilità. Le nuove rotte della cantieristica"** promosso da Confindustria Venezia con Autorità di Sistema Portuale del Mare Adriatico Settentrionale – Porti di Venezia e Chioggia, Capitale della Cultura d'Impresa Padova Treviso Venezia Rovigo. Il **giorno seguente, alle 10.30 in Tesa 102**, toccherà all'ente certificatore Rina con un appuntamento intitolato **"Il mondo dello yachting incontra la sostenibilità"** cui parteciperanno i rappresentanti dei grandi gruppi produttivi italiani che si stanno muovendo con decisione in questo settore. Ci saranno anche rappresentanti del mondo sportivo.

Sempre nel **pomeriggio a cura di CNR Ismar**, ente che dedica la sua attività alle ricerche sulla salute del mare il convegno **"Il Piano Regolatore del Mare – Verso i Piani dello Spazio Marittimo italiano"**. **Mercoledì 1 giugno alle 10.30** si terrà il convegno **"La Blue Economy si tinge di Green"** che vedrà al centro della discussione il litorale della Città Metropolitana di Venezia e del Delta del Po, i quali costituiscono un ambiente particolarissimo in Europa per la densità di economie diverse: culturale, ambientale, turistico ricettiva, ma anche industriale, commerciale portuale, ittica.

Venerdì 3 maggio alle 14.30, in Sala Modelli, Arpav con il supporto della Regione del Veneto promuove il convegno dedicato al mare intitolato **"Il monitoraggio del mare Adriatico e il progetto Marless"**, nel contesto del progetto Intereg Ita-Hr Marless-Marine Litter cross-border awareNESS and innovation actions: nel corso della discussione verranno trattati i temi della balneazione e del monitoraggio del mare in Veneto e presentati alcuni casi pilota del progetto Marless come la messa in opera dei "cestini del mare" per la raccolta dei rifiuti nei porti e la realizzazione di un Contratto di Costa per aumentare la coesione territoriale ottimizzando così gli sforzi per la protezione ambientale del territorio.

Sempre venerdì **Assonautica di Venezia** propone, alle **10.30 alla Torre di Porta Nuova**, il dibattito **"Verso la Transizione Ecologica"** che si annuncia di particolare importanza per presenza di relatori; a seguire, e come corollario di questo convegno, l'**Azienda Speciale della Camera di Commercio di Frosinone-Latina**, presenta la ricerca **"Economia del Mare: presentazione in pillole del X Rapporto Nazionale"**.

Domenica 5 giugno alle 10.30 in Sala Modelli, **DMV BCorp** organizza la conferenza **"Il mare, la sostenibilità e le opportunità di sviluppo alternative alla pesca"**: gli argomenti trattati avranno un unico filo conduttore, ossia come poter interagire con il mare in modo sostenibile e creando opportunità di crescita e sviluppo alternative alla pesca. La conferenza coinvolgerà in modo trasversale una serie di attori, start up e associazioni che si occupano o lavorano con e per il mare. Con l'occasione verrà presentato anche il progetto denominato "Mare Pulito" e verranno effettuati collegamenti in diretta.

Prima dell'apertura del Salone Nautico, la Marina Militare, nei giorni di venerdì e sabato, organizza **"Mare liberum, mare clausum. Quarant'anni dalla Convenzione di Montego Bay sul diritto del mare"**. Sono infatti passati 40 anni dalla firma di un accordo internazionale che è stato un passo fondamentale per il diritto

marittimo post seconda guerra mondiale.

*In apertura: render del nuovo progetto **Ferretti** Yachts 580: il nuovo flybridge ha le caratteristiche perfette per vivere il mare in intimità e comfort, in stile **Ferretti** Yachts.*



Read in:

 English  Italian



Redazione

Ti potrebbe interessare:



SALONE NAUTICO VENEZIA

DAILY NAUTICA

it en     

MENÙ

Mondo Nautica

Superyacht

Servizi nautici

Turismo

Webcam

LN W

Cerca...

News

Ambiente | Cronaca | Cultura | Design | Eventi e fiere | Gusto | Mercato nautica | Meteo | Nautica | Nautica e fisco | Pesca

Shipping | Sport | Subacquea | Superyacht | Surf, Kite e Windsurf | Tecnologia e accessori | Vela | Viaggi

Daily Nautica » **Eventi e fiere** » Tutto pronto per il Salone Nautico di Venezia: all'Arsenale va in scena lo spettacolo della nautica sostenibile

Tutto pronto per il Salone Nautico di Venezia: all'Arsenale va in scena lo spettacolo della nautica sostenibile

Da sabato 28 maggio a domenica 5 giugno si terrà la terza edizione del Salone Nautico di Venezia, il boat show dell'Adriatico, nella suggestiva cornice dell'Arsenale militare

27 May 2022 | di **Giuseppe Orrù**

Il Salone Nautico di Venezia

Sabato **28 maggio** si aprirà la terza edizione del **Salone Nautico di Venezia**. Fino a domenica 5 giugno la grande nautica darà spettacolo all'Arsenale della Marina Militare, con un focus particolare sulla **sostenibilità**, un termine usato sempre più spesso quando si parla di grandi e piccole imbarcazioni, che a Venezia si tocca con mano non solo passeggiando sulla banchina dedicata alle **barche elettriche** ma per le tante iniziative che i cantieri presentano proprio al salone della Serenissima.

Suggestiva cornice del Salone Nautico di Venezia sarà l'Arsenale, un bacino acqueo di 50mila metri quadrati all'interno del quale saranno installati oltre 1.000 metri lineari di pontili, e 30mila metri quadrati di spazi espositivi esterni. Le grandi tesse, che in passato hanno accolto la costruzione delle Galere, accoglieranno il meglio del design e dell'arredo nautico, esposizioni artistiche e la cantieristica artigianale veneziana, per un totale di 5mila metri quadrati.

*"In questa nuova edizione cresce del 25% il numero delle imbarcazioni esposte – ha annunciato il direttore commerciale del Salone Nautico di Venezia, **Alberto Bozzo** – che passa da 240 a 300, di cui 240 in acqua, per una lunghezza totale di 2,7 chilometri. Ben il 98% degli espositori dell'edizione del 2021 ha riconfermato la propria presenza, un dato che dimostra fiducia alla manifestazione. In totale gli espositori quest'anno saranno 200".*

La lista degli espositori comprende riconferme ma anche tante "prime volte". Citiamo, in particolare, **Arcadia Yachts**, **Azimut Yachts**, Cantiere del Pardo con **Pardo Yachts**, Cantiere nautico Feltrinelli, con **Frauscher Italia**, **Ferretti Group**, la strumentazione elettronica di **Garmin** e **Raymarine**, **Rizzardi Yachts** e **Sanlorenzo**. Esposti tramite dealer, ci saranno anche i motori **Suzuki**.

ISCRIVITI alla NEWSLETTER

CLICCA QUI >

GNV



Nautica in un ritratto

Nautica in un ritratto

Persone, storie e passioni dalla Liguria in uno scatto fotografico

Nautica in un ritratto: persone, storie e passioni in uno scatto fotografico



Olivia Lotti: "Sono nata a cresciuta tra le navi. Il mio rapporto col mare è simbiotico. Non potrei vivere senza la sua vista, il suo profumo"



A confermare l'attitudine alla sostenibilità del salone veneziano, la presenza di ben **36 imbarcazioni elettriche**. Yamaha, ad esempio, presenta Harmo, un motore elettrico montato su Respiro, barca prodotta da Venmar con sede al Lido di Venezia. Altri protagonisti saranno Huracan, Torqeedo e, dalla Svezia, il cantiere **Candela** con la prima mondiale di C8 e un nuovo progetto di "water taxi" foiling.

Argomenti: [azimut](#), [Ferretti](#), [Frauscher](#), [Garmin](#), [Pardo Yachts](#), [Raymarine](#), [rizzardi](#), [Salone nautico di Venezia](#)

Leave a Reply

Your email address will not be published. Required fields are marked *

Comment

Il lettore è responsabile a titolo individuale per i contenuti dei propri commenti. In alcun modo le idee, le opinioni, i contenuti inseriti dai lettori nei commenti ad articoli e notizie rappresentano l'opinione dell'editore, della redazione o del direttore responsabile.

Il lettore non può pubblicare contenuti che presentino rilievi di carattere diffamatorio, calunniatorio, osceno, pornografico, abusivo o a qualsiasi titolo illecito e/o illegale, né assumere atteggiamenti violenti o aggredire verbalmente gli altri lettori.

Name *

Email *



Save my name, email, and website in this browser for the next time I comment.

POST COMMENT

Vincenzo Poerio: "Amo l'innovazione e ho deciso di dedicarmi alla costruzione dei gioielli del mare: i mega yacht"



COMMENTI RECENTI

Gorbaciov

27/05/22 - 05:48

Quest'isola non è stata mai Ucraina, semplicemente con la fine della seconda...

in [Perché si chiama "Isola dei Serpenti"](#)

Stas

25/05/22 - 23:22

Nel nome in ucraino avete invertito l'ordine delle parole. --> Зміїний...

in [Perché si chiama "Isola dei Serpenti"](#)

Calzavara Daniele

22/05/22 - 17:05

Interessante veramente.

in [L'isola delle monache lussuose](#)

LE ULTIME NEWS



MARINEDI GROUP
Mediterranean Marina Network

**NAUTICA
REPORT**

NEWS, STORIE E REPORT
DI NAUTICA E TURISMO



News

Eventi

Turismo e Ormeggi

Sport Acquatici

Video

Report

CERCA

Altri titoli

Veleggiata d'altura estiva: il 20 agosto torna il Trofeo Formenton. Aperte le iscrizioni

Timone Yachts Group al Salone Nautico di Venezia

Circolo Nautico Santa Margherita: a Caorle tutto pronto per La Cinquecento Trofeo Pellegrini

Mondiale ILCA 7 Vallarta: poco vento nella prima giornata di Gold Fleet

Camper & Nicholson - SY BLUSH: Perini Navi 2007 45.3 for sale

Salone Nautico Venezia - I Musei Civici approdano in Arsenale

Tutto pronto per il debutto di Technohull al Salone Nautico di Venezia 2022

RS Electric Boats and Cheetah Marine to collaborate on electric workboats

Al Salone Nautico di Venezia Yamaha Motor presenta la propria strategia sulla sostenibilità e sulla mobilità elettrica

J/70 Cup, ad Alassio Viva di Molla-Pavan domina la flotta di oltre quaranta barche

Turismo e ormeggi



Isola di Poveglia (VE) - L'isola dei fantasmi

Poveglia è un'isola della Laguna Veneta posta a sud, di fronte a Malamocco lungo il Canal Orfano, che collega la bocca di porto di Malamocco con Venezia. La sua superficie è di 7,25 ettari, è quindi un'isola abbastanza

News / Domani all'Arsenale apre la terza edizione del Salone Nautico di ...



Domani all'Arsenale apre la terza edizione del Salone Nautico di Venezia

L'inaugurazione alle ore 11 con il Sindaco Luigi Brugnaro, il Ministro alla Pubblica Amministrazione Renato Brunetta e il Capo di Stato Maggiore della Marina Militare Ammiraglio Squadra Enrico Credendino.

27 maggio 2022- Il saluto dal cielo degli elicotteri e il lancio degli incursori della Marina Militare, la musica e il canto del **Coro della Fenice**, il taglio del nastro con il Sindaco di Venezia **Luigi Brugnaro**, il Ministero della Pubblica Amministrazione **Renato Brunetta** e il Capo di Stato Maggiore della Marina Militare Ammiraglio Squadra **Enrico Credendino**. **La terza edizione del Salone Nautico Venezia** si apre **domani mattina sabato 28 maggio** con una cerimonia prevista **dalle ore 11 nell'Area Scali** a fianco del sommergibile Dandolo con gli Incursori del Comando Subacquei e Incursori (COMSUBIN) che effettueranno un lancio di precisione col paracadute da due elicotteri delle Forze Aeree della Marina, terminando la loro discesa nelle acque dell'Arsenale.

Per la terza volta è l'antica fabbrica delle navi della **Repubblica Serenissima** la "casa" del Salone Nautico Venezia che consolida la sua posizione nell'ambito delle grandi manifestazioni espositive dedicate alla nautica e alla sostenibilità ambientale.

Un punto di riferimento per l'Adriatico e tutta la lunga rotta che da Venezia porta a Istanbul lungo il Mediterraneo Orientale. Una manifestazione fieristica che può vantare dei numeri tutti in crescita: aumentano del 25% le imbarcazioni esposte, che passano da 240 a 300 (di cui 240 in acqua) per una lunghezza totale di 2,7 chilometri. Il 98 per cento degli espositori dell'edizione del 2021 ha riconfermato la propria presenza, e quest'anno si contano 200 espositori.

"Venezia torna a celebrare l'arte navale e lo fa proprio invitando tutto il popolo del mare nel luogo dove la Serenissima dimostrava al mondo la sua egemonia raggiunta grazie alla costruzione di una imponente flotta - ha dichiarato il Sindaco di Venezia, Luigi Brugnaro- All'Arsenale, luogo simbolo dell'ingegno e dell'innovazione, saranno nove giorni dove la tradizione andrà di pari passo con la più moderne tecnologie e soprattutto dove protagonista sarà la sostenibilità ambientale, il tema su cui la nostra Città si è candidata a capitale mondiale. Buon Salone a tutti, vi aspettiamo per guardare assieme al futuro".

In Arsenale non mancheranno i grandi player della nautica di lusso. **Ferretti Group** coglierà l'occasione per presentare alcune novità in prima assoluta come l'atteso wallypower58 e il più piccolo 43X, che saranno a fianco al Custom Line 106 da 32 metri, ammiraglia a motore del Salone.



Rubriche

- BARCHE A MOTORE
- BARCHE A VELA
- BARCHE IBRIDE ELETTRICHE
- BARCHE E NAVI D'EPOCA
- CORSI, MASTER E SEMINARI
- EVENTI, MOSTRE E INCONTRI
- GOMMONI, TENDER E GOZZI
- YACHT
- YACHT CLUB STORICI
- LE PROFESSIONI DEL MARE
- LIBRI, MANUALI E PORTOLANI
- MOTORI MARINI

• NEWS

- NORMATIVE, ASSICURAZIONI E FISCO
- PATENTE NAUTICA
- PESCA SPORTIVA
- PORTI, SHIPPING E LOGISTICA
- REPORT
- RICETTE IN BARCA
- SOSTENIBILITA'
- SPORT ACQUATICI
- TECNICA E MANUTENZIONE
- TECNOLOGIA E DESIGN A BORDO
- TURISMO E ORMEGGI
- VITA SUBACQUEA

• VIDEO

• LINK

Titoli

- OGGI

[Segue...](#)

Fonte: wikipedia.org e Nautica Report
Titolo del: 27/05/2022 07:25

Azimut Benetti partecipa per la seconda volta con una flotta importante di cui Magellano 25 nella versione Timeless è la più grande. Per la prima volta arriva a Venezia anche il gruppo **Sanlorenzo**, presente con diverse barche che rappresentano il core business della sua produzione articolata in diverse linee.

• [IERI](#)

• [I PIU' LETTI](#)



SALONE NAUTICO VENEZIA

ARSENALE
28 MAGGIO — 5 GIUGNO 2022



Coral View 250

Vivi un'esclusiva esperienza panoramica.

GARMIN

GARMIN NAVIONICS+™

La soluzione numero 1 per la cartografia nautica

SCOPRI

HONDA MARINE

L'AVVENTURA COMINCIA CON HONDA

Dall'Inghilterra arriva a fianco dei cantieri italiani anche **Sunseeker**, dando così alla manifestazione veneziana un respiro internazionale.

Non solo barche: in questa terza edizione ognuno dei tre grandi gruppi occuperà una "tesa" ovvero uno dei luoghi in cui venivano allestite navi e galere della Serenissima. Per il suo allestimento il Gruppo **Azimuth** Benetti usa la creatività di **Michele De Lucchi**. **Sanlorenzo** si è affidato a **Piero Lissoni**, che è anche Art Director del marchio e ha scelto uno stile che ricorda con forza i container, elementi forti dell'estetica del mare. La firma dello stand del Gruppo **Ferretti** è di **+39 Design Management** di Chiara Chiti e Fabio Antinori. Da citare le opere d'arte esposte in Arsenale, le nuotatrici in bronzo e resina di **Carole A. Feuerman** e un viaggiatore di **Bruno Catalano**. Il Bacino di Carenaggio ospiterà un'installazione di opere realizzate con materiale plastico riciclato e rigenerato: Le Teste, Le Fonti, Gli uomini di sale e Insostenibile.

Grandi protagonisti saranno, poi, le imbarcazioni elettriche: tra queste, **Yamaha** che presenta **Harmo** un motore elettrico montato su **Respiro**, barca prodotta da **Venmar** con sede al Lido di Venezia, ma soprattutto una strategia di mobilità elettrica che non si ferma al mare. Altri protagonisti saranno **Huracan**, **Torqueedo**, dalla Svezia il cantiere **Candela** con la prima mondiale di C8 e un nuovo progetto di "water taxi" foiling. **Frauscher** presenta un catamarano full electric per acque interne, il **TimeSquare 20**. **Aqua Superpower** ha nuove stazioni di ricarica. Non mancheranno gli appuntamenti come la E-regatta giunta alla seconda edizione e la presenza del nuovissimo one design elettrico per competizioni motonautiche **E1 Racebird** in premiere mondiale sia in acqua sia a terra.

*"Il Salone cresce nei numeri e sempre di più si apre all'estero mettendo in campo una macchina organizzativa che vede impegnati oltre 2.000 operatori tra espositori e staff per accogliere il popolo del mare durante tutti i giorni della manifestazione – commenta il direttore operativo di Vela spa, **Fabrizio D'Oria** – cresce anche l'offerta culturale e convegnistica con numerose occasioni di approfondimento sui temi della sostenibilità, una vocazione della nostra città con la sua grande apertura internazionale. È importante che Venezia torni a essere quel grande centro di intrecci culturali e diplomatici che era 200 anni fa. Il mare, la sua salute sono temi naturali per noi e il Salone Nautico farà la sua parte".*

*"Gli espositori del 2021 hanno confermato la loro presenza al 98% - ha detto **Alberto Bozzo** direttore commerciale del Salone Nautico Venezia - questo indica come il nostro Salone stia andando nella direzione che loro si aspettano. L'Arsenale consente ai potenziali acquirenti di visitare le barche in maniera rilassata. Voglio anche sottolineare come in tutte le aree siano presenti soluzioni elettriche che convivono con la tecnologia termica tradizionale".*

Il tema **green** e la **sostenibilità**, che vede Venezia in prima linea come capitale, saranno il focus delle attività culturali che metteranno al centro l'attenzione all'ambiente nei diversi aspetti della fruizione del mare, della costruzione delle barche. Sarà quindi la sostenibilità il tema della ricchissima offerta culturale nei diversi meeting che ogni giorno animeranno la manifestazione: in totale una trentina di convegni tutti di grande contenuto, che porteranno i grandi protagonisti a dibattere tra loro. Sede principale sarà la **Torre di Porta Nuova**, ma non sarà l'unica a disposizione. La domenica 29 maggio si comincia con un incontro sul tema "Waterfront le declinazioni dell'acqua", il lunedì successivo Confindustria Venezia propone "Innovazione e sostenibilità. Le nuove rotte della cantieristica". Il martedì mattina il convegno dell'ente certificatore **RINA** dal titolo "Il mondo dello yachting incontra la sostenibilità". Venerdì 3 giugno Assonautica di Venezia propone un programma particolarmente ricco con il titolo "Verso la Transizione Ecologica". Nella Tesa 99 si terrà la terza edizione della mostra **MUVE Yacht Projects**, a cura della **Fondazione Musei Civici di Venezia e Vela Spa**, che presenterà i lavori selezionati tramite il Bando internazionale per la selezione di studi e progetti di barche sostenibili.

Nel pomeriggio di lunedì un momento dedicato allo sport con l'incontro in Area Sommergibile di due grandi atleti delle **Fiamme Gialle**: **Ruggero Tita**, vincitore della medaglia d'oro alle Olimpiadi di Tokio in classe Nacra 17 in equipaggio con **Caterina Banfi** e **Romano Battisti** che ha partecipato alla America's Cup a bordo di **Luna Rossa**, dopo aver conquistato una medaglia d'argento in canottaggio con il doppio.

Come sempre, troverà spazio nel Salone la cantieristica tradizionale veneziana, con le barche che ogni giorno servono alla città per vivere, costruite nei cantieri della Laguna con il loro profumo di tradizione ma anche di tecnologia. I nove giorni di manifestazione saranno anche l'occasione per dare spazio all'intrattenimento con regate e trofei, con un programma molto ricco tra cui spiccano manifestazioni motonautiche con l'arrivo della manifestazione motonautica Pavia Venezia l'ultimo giorno e regate con al centro la Salone Nautico Venezia Cup organizzata dalla **Compagnia della Vela**, oltre a molte occasioni di intrattenimento per le famiglie e i bambini con attività, punti di ristorazione, voga e vela e riscoperta dei luoghi dell'Arsenale. Da domani iniziano anche i laboratori didattici in collaborazione con **Muve**, rivolti ai bambini e alle famiglie, la caccia al

Utility

- ANSA MARE
- GUARDIA COSTIERA
- GOOGLE MAPS
- PAGINE AZZURRE
- PREVISIONI VENTO E MARE

BATTERIA POTENTE ACCURATO GPS

Route (COG)
60°

Position/Heure
50°33.269' N
4°48.524' E
12:44:30

SAILPROOF

MARINA GALA DEI SARDI
San Pantaleu • Olbia

Non il solito porto
Cimareggi fino a 60 metri in Costa Smeralda

MARINEDI GROUP
IL PRIMO NETWORK MEDITERRANEO DI MARINA

PRENOTA IL TUO POSTO BARCA
SCOPRI DI PIU'





tesoro in Arsenale, la visita al sommergibile **Enrico Dandolo** e al rifugio antiaereo della Seconda guerra mondiale, le attività ludico sportive di **Dogaressa Kids** alla scoperta delle tradizioni veneziane ma anche laboratori di manualità, esperienze di vogage per i bambini. Tutti i giorni, in rio delle Galeazze, si potrà assistere alle prove in acqua e sperimentare gli sport remieri, tra cui voga alla veneta, vela, canoa, kayak, dragon boat, oltre a passeggiate in gondola a cura dell'Associazione Gondolieri Venezia. In Bacino di Carenaggio medio, oggi e domani **H-Farm Airstream** presenterà attività rivolte a bambini e ragazzi per coinvolgerli nell'uso consapevole e creativo delle tecnologie con strumenti digitali interattivi e giochi di robotica.

L'inaugurazione sarà trasmessa in diretta streaming

www.salonenautico.venezia.it



Condividi [Tweet](#)

Fonte: Ufficio Stampa Salone Nautico Venezia
 Titolo del: 27/05/2022 16:00



TI POTREBBE INTERESSARE ANCHE

Veleggiata d'altura estiva: il 20 agosto torna il Trofeo Formenton. Aperte le iscrizioni
 - Il 20 agosto 2022 torna il Trofeo Formenton - On line l'Avviso d...

Timone Yachts Group al Salone Nautico di Venezia
 La compagine sociale tenuta a battesimo lo scorso anno proprio al Salone Nautico laguna...

Circolo Nautico Santa Margherita: a Caorle tutto pronto per La Cinquecento Trofeo Pellegrini
 La Cinquecento Trofeo Pellegrini organizzata dal Circolo Nautico Santa Margherita in co...

Mondiale ILCA 7 Vallarta: poco vento nella prima giornata di Gold Fleet
 In Messico soffia un vento leggero sulle due prime prove di Gold Fleet e la giornata pe...

Camper & Nicholson's - SY BLUSH: Perini Navi 2007 45.3 for sale
 Camper & Nicholson's is delighted to announce its appointment as Central Agents for ...

[^ Torna Su ^](#)

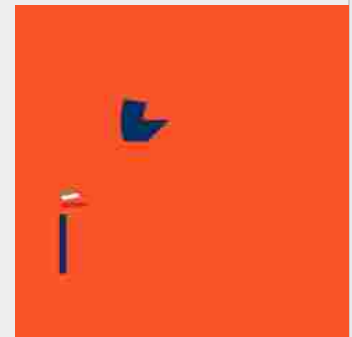

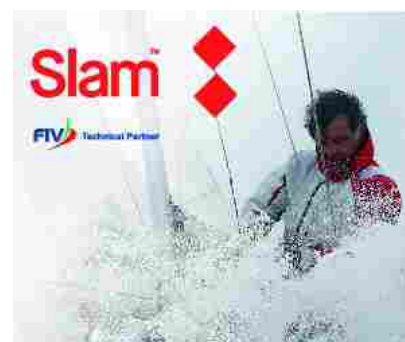
Trending Topics:  Salone Nautico  Elettronica  Fuoribordo  Yacht Industry  Yacht Design  Barca A Vela  Regate

Salone Nautico di Venezia 2022: al via l'edizione della maturità

 Editoriale

Di **Press Mare** • 27/05/2022 - 16:07

salone nautico

Yacht industry



Il countdown volge al termine, il Salone Nautico di Venezia inaugura fra poche ore la propria terza edizione, quella della maturità.

Eravamo alla conferenza stampa di Dusseldorf, durante il boot del 2019, dove Luigi Brugnaro, il Sindaco di Venezia, presentò il progetto di un evento fortemente voluto da lui e dalla città.

“Il Salone Nautico di Venezia sarà un salone dell’arte nautica internazionale, in sintonia con la Biennale, - disse Brugnaro - l’Amministrazione comunale ha deciso di finanziare l’iniziativa, per la quale abbiamo previsto uno sviluppo su tre anni, durante i quali agevoleremo tutti coloro che verranno a presentare le proprie

La Nautica in Borsa

LATEST

BLOGGER



Salone Nautico di Venezia 2022: al via l'edizione della maturità

27/05/2022 - 14:07



Massimo Patelli, il velista mancato facendo ciò che più gli piaceva

04/05/2022 - 06:32



IX Congreso Náutico de ANEN: il buon momento della nautica in Spagna

01/04/2022 - 16:00

barche e i propri progetti, così da unire l'industria produttiva all'arte e alla vitalità di una città che è stata presidio del mare Adriatico e del Mediterraneo.”



Luigi Brugnaro

Il periodo di avviamento della start-up, finanziata dal Comune con 2,9 milioni di euro, cioè le prime tre edizioni, è stato portato a termine con successo, sposato dai maggiori player del mercato nautico internazionale, che vanno a impreziosire una vetrina di barche in esposizione ampia ed eterogenea, con un congruo numero di stand per ospitare tutto ciò che compone il mondo della nautica: motori, accessori, servizi, portualità, charter ecc.. A Venezia ha preso vita e sta crescendo ciò che altri, a più riprese, avevano provato senza successo a organizzare nella città lagunare, cioè un vero boat show.



Salone Nautico di Venezia

Alberto Galassi, CEO del Gruppo **Ferretti**, è stato il primo a sposare il progetto, annunciando il suo totale supporto sin da quella conferenza di Dusseldorf, quando definì la location del boat show “degnata di Montecarlo per standing e ambiente”. La bontà della scelta la conferma anche oggi.



Il Gruppo Ferretti è sceso in Borsa sul listino di Hong Kong

31/03/2022 - 16:42



Sanzioni alla Russia, i contraccolpi sulla Superyacht Industry

02/03/2022 - 18:38



“Abbiamo creduto da subito nel Salone Nautico di Venezia, perché pensiamo che presentare l’arte nautica nella città dell’arte e della bellezza, sia un privilegio e un’opportunità da cogliere assolutamente. Questa città meravigliosa - ha aggiunto l’Avv. Galassi - piace tanto sia a noi che ai nostri armatori e amici, tanto che abbiamo deciso di celebrare qui, con un grande evento al Teatro La Fenice, due ricorrenze storiche: il 60° anniversario del legendario Aquarama, la barca più bella di tutti i tempi, e i 180 anni dalla fondazione del Cantiere Riva. Venezia per noi è un luogo del cuore ma, grazie al Salone, è anche una piazza strategica fondamentale, la vetrina più importante per quello che io chiamo il Mediterraneo Orientale. Anche quest’anno porteremo le barche più belle del mondo nella città più bella del mondo, cosa c’è di meglio?”



Con le barche del Gruppo forlivese, recentemente quotato alla borsa di Hong Kong, al Salone Nautico di Venezia vedremo esposte anche quelle di **Sanlorenzo**, l’altra società per azioni italiana associata a Confindustria Nautica, i modelli del Gruppo **Azimut/Benetti**, da oltre 20 anni il maggior produttore di superyacht al mondo, e poi quelli di Beneteau, **Sunseeker**, Cantiere del Pardo, Absolute, Arcadia, Cranchi, Anvera... Quest’anno la rassegna raggiunge quota 300 barche esposte, il 25% in più dell’edizione precedente, quasi il triplo di quelle che vedemmo alla prima.

Salone Nautico Venezia, inizia domani la terza edizione

Il saluto dal cielo degli elicotteri e il lancio degli incursori della Marina Militare, la musica e il canto del Coro della Fenice, il taglio del nastro con il Sindaco di Venezia Luigi Brugnaro, il Ministero della Pubblica Amministrazione Renato Brunetta e il Capo di Stato Maggiore della Marina Militare Ammiraglio Squadra Enrico Credendino. La terza edizione del Salone Nautico Venezia si apre domani mattina sabato 28 maggio con una cerimonia prevista dalle ore 11 nell'Area Scali a fianco del sommergibile Dandolo con gli Incursori del Comando Subacquei e Incursori (COMSUBIN) che effettueranno un lancio di precisione col paracadute da due elicotteri delle Forze Aeree della Marina, terminando la loro discesa nelle acque dell'Arsenale. Per la terza volta è l'antica fabbrica delle navi della Repubblica Serenissima la "casa" del Salone Nautico Venezia che consolida la sua posizione nell'ambito delle grandi manifestazioni espositive dedicate alla nautica e alla sostenibilità ambientale. Un punto di riferimento per l'Adriatico e tutta la lunga rotta che da Venezia porta a Istanbul lungo il Mediterraneo Orientale. Una manifestazione fieristica che può vantare dei numeri tutti in crescita: aumentano del 25% le imbarcazioni esposte, che passano da 240 a 300 (di cui 240 in acqua) per una lunghezza totale di 2,7 chilometri. Il 98 per cento degli espositori dell'edizione del 2021 ha riconfermato la propria presenza, e quest'anno si contano 200 espositori. "Venezia torna a celebrare l'arte navale e lo fa proprio invitando tutto il popolo del mare nel luogo dove la Serenissima dimostrava al mondo la sua egemonia raggiunta grazie alla costruzione di una imponente flotta ha dichiarato il Sindaco di Venezia, Luigi Brugnaro. All'Arsenale, luogo simbolo dell'ingegno e dell'innovazione, saranno nove giorni dove la tradizione andrà di pari passo con la più moderne tecnologie e soprattutto dove protagonista sarà la sostenibilità ambientale, il tema su cui la nostra Città si è candidata a capitale mondiale. Buon Salone a tutti, vi aspettiamo per guardare assieme al futuro". In Arsenale non mancheranno i grandi player della nautica di lusso. **Ferretti** Group coglierà l'occasione per presentare alcune novità in prima assoluta come l'atteso wallpower58 e il più piccolo 43X, che saranno a fianco al Custom Line 106 da 32 metri, ammiraglia a motore del Salone. **Azimut** Benetti partecipa per la seconda volta con una flotta importante di cui Magellano 25 nella versione Timeless è la più grande. Per la prima volta arriva a Venezia anche il gruppo **Sanlorenzo**, presente con diverse barche che rappresentano il core business della sua produzione articolata in diverse linee. Dall'Inghilterra arriva a fianco dei cantieri italiani anche **Sunseeker**, dando così alla manifestazione veneziana un respiro internazionale. Non solo barche: in questa terza edizione ognuno dei tre grandi gruppi occuperà una "tesa" ovvero uno dei luoghi in cui venivano allestite navi e galere della Serenissima. Per il suo allestimento il Gruppo **Azimut** Benetti usa la creatività di Michele De Lucchi. **Sanlorenzo** si è affidato a Piero Lissoni, che è anche Art Director del marchio e ha scelto uno stile che ricorda con forza i container, elementi forti dell'estetica del mare. La firma dello stand del Gruppo **Ferretti** è di +39 Design Management di Chiara Chiti e Fabio Antinori. Da citare le opere d'arte esposte in Arsenale, le nuotatrici in bronzo e resina di Carole A. Feuerman e un viaggiatori di Bruno Catalano. Il Bacino di Carenaggio ospiterà un'installazione di opere realizzate con materiale plastico riciclato e rigenerato: Le Teste, Le Fonti, Gli uomini di sale e Insostenibile. Grandi protagoniste saranno, poi, le imbarcazioni elettriche: tra queste, Yamaha che presenta Harmo un motore elettrico montato su Respiro, barca prodotta da Venmar con sede al Lido di Venezia, ma soprattutto una strategia di mobilità elettrica che non si ferma al mare. Altri protagonisti saranno Huracan, Torqeedo, dalla Svezia il cantiere Candela con la prima mondiale di C8 e un nuovo progetto di "water taxi" foiling. Frauscher presenta un catamarano full electric per acque interne, il TimeSquare 20. Aqua Superpower ha nuove stazioni di ricarica. Non mancheranno gli appuntamenti come la E-regatta giunta alla seconda edizione e la presenza del nuovissimo one design elettrico per competizioni motonautiche E1 Racebird in premiere mondiale sia in acqua sia a terra. "Il Salone cresce nei numeri e sempre di più si apre all'estero mettendo in campo una macchina organizzativa che vede impegnati oltre 2.000 operatori tra espositori e staff per accogliere il popolo del mare durante tutti i giorni della manifestazione commenta il direttore operativo di Vela spa, Fabrizio D'Oria cresce anche l'offerta culturale e convegnistica con numerose occasioni di approfondimento sui temi della sostenibilità, una vocazione della nostra città con la sua grande apertura internazionale. È importante che Venezia torni a essere quel grande centro di intrecci culturali e diplomatici che era 200 anni fa. Il mare, la sua salute sono temi naturali per noi e il Salone Nautico farà la sua parte". "Gli espositori del 2021 hanno confermato la loro presenza al 98% - ha detto Alberto Bozzo direttore commerciale del Salone Nautico Venezia - questo indica come il nostro Salone stia andando nella direzione che loro si aspettano. L'Arsenale consente



ai potenziali acquirenti di visitare le barche in maniera rilassata. Voglio anche sottolineare come in tutte le aree siano presenti soluzioni elettriche che convivono con la tecnologia termica tradizionale". Il tema green e la sostenibilità, che vede Venezia in prima linea come capitale, saranno il focus delle attività culturali che metteranno al centro l'attenzione all'ambiente nei diversi aspetti della fruizione del mare, della costruzione delle barche. Sarà quindi la sostenibilità il tema della ricchissima offerta culturale nei diversi meeting che ogni giorno animeranno la manifestazione: in totale una trentina di convegni tutti di grande contenuto, che porteranno i grandi protagonisti a dibattere tra loro. Sede principale sarà la Torre di Porta Nuova, ma non sarà l'unica a disposizione. La domenica 29 maggio si comincia con un incontro sul tema "Waterfront le declinazioni dell'acqua", il lunedì successivo Confindustria Venezia propone "Innovazione e sostenibilità. Le nuove rotte della cantieristica". Il martedì mattina il convegno dell'ente certificatore RINA dal titolo "Il mondo dello yachting incontra la sostenibilità". Venerdì 3 giugno Assonautica di Venezia propone un programma particolarmente ricco con il titolo "Verso la Transizione Ecologica". Nella Tesa 99 si terrà la terza edizione della mostra MUVE Yacht Projects, a cura della Fondazione Musei Civici di Venezia e Vela Spa, che presenterà i lavori selezionati tramite il Bando internazionale per la selezione di studi e progetti di barche sostenibili. Nel pomeriggio di lunedì un momento dedicato allo sport con l'incontro in Area Sommersibile di due grandi atleti delle Fiamme Gialle: Ruggero Tita, vincitore della medaglia d'oro alle Olimpiadi di Tokio in classe Nacra 17 in equipaggio con Caterina Banfi e Romano Battisti che ha partecipato alla America's Cup a bordo di Luna Rossa, dopo aver conquistato una medaglia d'argento in canottaggio con il doppio. Come sempre, troverà spazio nel Salone la cantieristica tradizionale veneziana, con le barche che ogni giorno servono alla città per vivere, costruite nei cantieri della Laguna con il loro profumo di tradizione ma anche di tecnologia. I nove giorni di manifestazione saranno anche l'occasione per dare spazio all'intrattenimento con regate e trofei, con un programma molto ricco tra cui spiccano manifestazioni motonautiche con l'arrivo della manifestazione motonautica Pavia Venezia l'ultimo giorno e regate con al centro la Salone Nautico Venezia Cup organizzata dalla Compagnia della Vela, oltre a molte occasioni di intrattenimento per le famiglie e i bambini con attività, punti di ristorazione, voga e vela e riscoperta dei luoghi dell'Arsenale. Da domani iniziano anche i laboratori didattici in collaborazione con Muve, rivolti ai bambini e alle famiglie, la caccia al tesoro in Arsenale, la visita al sommergibile Enrico Dandolo e al rifugio antiaereo della Seconda guerra mondiale, le attività ludico sportive di Dogaressa Kids alla scoperta delle tradizioni veneziane ma anche laboratori di manualità, esperienze di voga per i bambini. Tutti i giorni, in rio delle Galeazze, si potrà assistere alle prove in acqua e sperimentare gli sport remieri, tra cui voga alla veneta, vela, canoa, kayak, dragon boat, oltre a passeggiate in gondola a cura dell'Associazione Gondolieri Venezia. In Bacino di Carenaggio medio, oggi e domani H-Farm Airstream presenterà attività rivolte a bambini e ragazzi per coinvolgerli nell'uso consapevole e creativo delle tecnologie con strumenti digitali interattivi e giochi di robotica. Il saluto dal cielo degli elicotteri e il lancio degli incursori della Marina Militare, la musica e il canto del Coro della Fenice, il taglio del nastro con il Sindaco di Venezia Luigi Brugnaro, il Ministero della Pubblica Amministrazione Renato Brunetta e il Capo di Stato Maggiore della Marina Militare Ammiraglio Squadra Enrico Credendino. La terza edizione del Salone Nautico Venezia si apre domani mattina sabato 28 maggio con una cerimonia prevista dalle ore 11 nell'Area Scali a fianco del sommergibile Dandolo con gli Incursori del Comando Subacquei e Incursori (COMSUBIN) che effettueranno un lancio di precisione col paracadute da due elicotteri delle Forze Aeree della Marina, terminando la loro discesa nelle acque dell'Arsenale. Per la terza volta è l'antica fabbrica delle navi della Repubblica Serenissima la "casa" del Salone Nautico Venezia che consolida la sua posizione nell'ambito delle grandi manifestazioni espositive dedicate alla nautica e alla sostenibilità ambientale. Un punto di riferimento per l'Adriatico e tutta la lunga rotta che da Venezia porta a Istanbul lungo il Mediterraneo Orientale. Una manifestazione fieristica che può vantare dei numeri tutti in crescita: aumentano del 25% le imbarcazioni esposte, che passano da 240 a 300 (di cui 240 in acqua) per una lunghezza totale di 2,7 chilometri. Il 98 per cento degli espositori dell'edizione del 2021 ha riconfermato la propria presenza, e quest'anno si contano 200 espositori. "Venezia torna a celebrare l'arte navale e lo fa proprio invitando tutto il popolo del mare nel luogo dove la Serenissima dimostrava al mondo la sua egemonia raggiunta grazie alla costruzione di una imponente flotta ha dichiarato il Sindaco di Venezia, Luigi Brugnaro. All'Arsenale, luogo simbolo dell'ingegno e dell'innovazione, saranno nove giorni dove la tradizione andrà di pari passo con la più moderne tecnologie e soprattutto dove protagonista sarà la sostenibilità ambientale, il tema su cui la nostra Città si è candidata a capitale mondiale. Buon Salone a tutti, vi aspettiamo per guardare assieme al futuro". In Arsenale non mancheranno i grandi player della nautica di lusso. **Ferretti** Group coglierà l'occasione per presentare alcune novità in prima assoluta come l'atteso wallypower58 e il più piccolo 43X, che saranno a fianco al Custom Line 106 da 32 metri, ammiraglia a motore del Salone. **Azimut** Benetti partecipa per la seconda volta con una flotta importante di cui Magellano 25 nella versione Timeless è la più grande.

Per la prima volta arriva a Venezia anche il gruppo **Sanlorenzo**, presente con diverse barche che rappresentano il core business della sua produzione articolata in diverse linee. Dall'Inghilterra arriva a fianco dei cantieri italiani anche **Sunseeker**, dando così alla manifestazione veneziana un respiro internazionale. Non solo barche: in questa terza edizione ognuno dei tre grandi gruppi occuperà una "tesa" ovvero uno dei luoghi in cui venivano allestite navi e galere della Serenissima. Per il suo allestimento il Gruppo **Azimut** Benetti usa la creatività di Michele De Lucchi. **Sanlorenzo** si è affidato a Piero Lissoni, che è anche Art Director del marchio e ha scelto uno stile che ricorda con forza i container, elementi forti dell'estetica del mare. La firma dello stand del Gruppo **Ferretti** è di +39 Design Management di Chiara Chiti e Fabio Antinori. Da citare le opere d'arte esposte in Arsenale, le nuotatrici in bronzo e resina di Carole A. Feuerman e un viaggiatori di Bruno Catalano. Il Bacino di Carenaggio ospiterà un'installazione di opere realizzate con materiale plastico riciclato e rigenerato: Le Teste, Le Fonti, Gli uomini di sale e Insostenibile. Grandi protagonisti saranno, poi, le imbarcazioni elettriche: tra queste, Yamaha che presenta Harmo un motore elettrico montato su Respiro, barca prodotta da Venmar con sede al Lido di Venezia, ma soprattutto una strategia di mobilità elettrica che non si ferma al mare. Altri protagonisti saranno Huracan, Torqeedo, dalla Svezia il cantiere Candela con la prima mondiale di C8 e un nuovo progetto di "water taxi" foiling. Fauscher presenta un catamarano full electric per acque interne, il TimeSquare 20. Aqua Superpower ha nuove stazioni di ricarica. Non mancheranno gli appuntamenti come la E-regatta giunta alla seconda edizione e la presenza del nuovissimo one design elettrico per competizioni motonautiche E1 Racebird in premiere mondiale sia in acqua sia a terra. "Il Salone cresce nei numeri e sempre di più si apre all'estero mettendo in campo una macchina organizzativa che vede impegnati oltre 2.000 operatori tra espositori e staff per accogliere il popolo del mare durante tutti i giorni della manifestazione commenta il direttore operativo di Vela spa, Fabrizio D'Oria cresce anche l'offerta culturale e convegnistica con numerose occasioni di approfondimento sui temi della sostenibilità, una vocazione della nostra città con la sua grande apertura internazionale. È importante che Venezia torni a essere quel grande centro di intrecci culturali e diplomatici che era 200 anni fa. Il mare, la sua salute sono temi naturali per noi e il Salone Nautico farà la sua parte". "Gli espositori del 2021 hanno confermato la loro presenza al 98% - ha detto Alberto Bozzo direttore commerciale del Salone Nautico Venezia - questo indica come il nostro Salone stia andando nella direzione che loro si aspettano. L'Arsenale consente ai potenziali acquirenti di visitare le barche in maniera rilassata. Voglio anche sottolineare come in tutte le aree siano presenti soluzioni elettriche che convivono con la tecnologia termica tradizionale". Il tema green e la sostenibilità, che vede Venezia in prima linea come capitale, saranno il focus delle attività culturali che metteranno al centro l'attenzione all'ambiente nei diversi aspetti della fruizione del mare, della costruzione delle barche. Sarà quindi la sostenibilità il tema della ricchissima offerta culturale nei diversi meeting che ogni giorno animeranno la manifestazione: in totale una trentina di convegni tutti di grande contenuto, che porteranno i grandi protagonisti a dibattere tra loro. Sede principale sarà la Torre di Porta Nuova, ma non sarà l'unica a disposizione. La domenica 29 maggio si comincia con un incontro sul tema "Waterfront le declinazioni dell'acqua", il lunedì successivo Confindustria Venezia propone "Innovazione e sostenibilità. Le nuove rotte della cantieristica". Il martedì mattina il convegno dell'ente certificatore RINA dal titolo "Il mondo dello yachting incontra la sostenibilità". Venerdì 3 giugno Assonautica di Venezia propone un programma particolarmente ricco con il titolo "Verso la Transizione Ecologica". Nella Tesa 99 si terrà la terza edizione della mostra MUVE Yacht Projects, a cura della Fondazione Musei Civici di Venezia e Vela Spa, che presenterà i lavori selezionati tramite il Bando internazionale per la selezione di studi e progetti di barche sostenibili. Nel pomeriggio di lunedì un momento dedicato allo sport con l'incontro in Area Sommersibile di due grandi atleti delle Fiamme Gialle: Ruggero Tita, vincitore della medaglia d'oro alle Olimpiadi di Tokio in classe Nacra 17 in equipaggio con Caterina Banfi e Romano Battisti che ha partecipato alla America's Cup a bordo di Luna Rossa, dopo aver conquistato una medaglia d'argento in canottaggio con il doppio. Come sempre, troverà spazio nel Salone la cantieristica tradizionale veneziana, con le barche che ogni giorno servono alla città per vivere, costruite nei cantieri della Laguna con il loro profumo di tradizione ma anche di tecnologia. I nove giorni di manifestazione saranno anche l'occasione per dare spazio all'intrattenimento con regate e trofei, con un programma molto ricco tra cui spiccano manifestazioni motonautiche con l'arrivo della manifestazione motonautica Pavia Venezia l'ultimo giorno e regate con al centro la Salone Nautico Venezia Cup organizzata dalla Compagnia della Vela, oltre a molte occasioni di intrattenimento per le famiglie e i bambini con attività, punti di ristorazione, voga e vela e riscoperta dei luoghi dell'Arsenale. Da domani iniziano anche i laboratori didattici in collaborazione con Muve, rivolti ai bambini e alle famiglie, la caccia al tesoro in Arsenale, la visita al sommergibile Enrico Dandolo e al rifugio antiaereo della Seconda guerra mondiale, le attività ludico sportive di Dogaressa Kids alla scoperta delle tradizioni veneziane ma anche laboratori di manualità, esperienze di voga per i bambini. Tutti i giorni, in rio delle Galeazze, si potrà assistere alle prove in acqua e sperimentare gli sport remieri, tra

cui voga alla veneta, vela, canoa, kayak, dragon boat, oltre a passeggiate in gondola a cura dell'Associazione Gondolieri Venezia. In Bacino di Carenaggio medio, oggi e domani H-Farm Airstream presenterà attività rivolte a bambini e ragazzi per coinvolgerli nell'uso consapevole e creativo delle tecnologie con strumenti digitali interattivi e giochi di robotica.

[Related News](#)

[Popular News this Week](#)

[Popular News this Month](#)

[Latest News](#)



[Locations](#) [Inspiration](#) [Advice](#) [Yachts](#) [News](#) [Acclaim](#) [About](#) [Contact](#) [VIP](#)

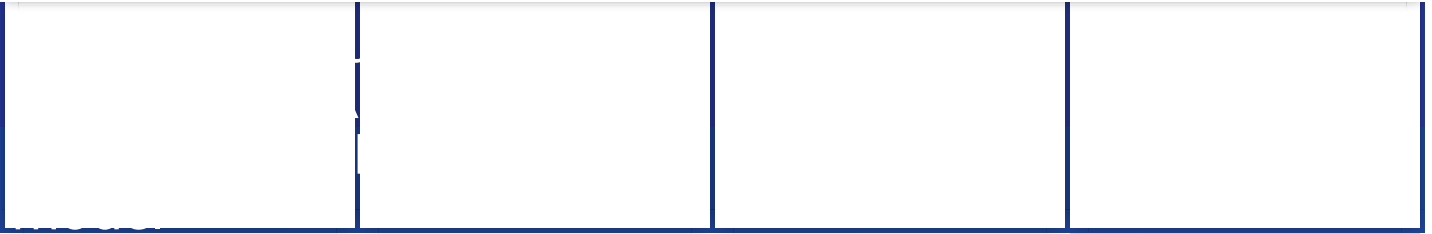

[Yacht Charter & Superyacht News](#)

[Browse News Section](#)

[Home](#) > >

[Sanlorenzo](#) launches ninth luxury yacht ARROW from the [SANLORENZO](#) 500EXP model

Sanlorenzo launches ninth luxury yacht ARROW from the [SANLORENZO](#) 500EXP model

May 27, 2022

Written by [Eva Belanyiova](#)

[Sanlorenzo](#) has announced the launch of the ninth 500EXP luxury yacht ARROW, two months ahead of schedule.

Quick Enquiry

[SEND a Quick Enquiry](#)

Search

[Search](#)

Superyacht News:

Email Your Yachting News to:
news@charterworld.com

[Sanlorenzo](#) motor yacht ARROW

This 47m/154ft expedition yacht is designed with strong attention to detail, creating a refined and comfortable everyday environment for a home on the water while undertaking an extensive cruise.

The main deck aft has a sheltered outdoor lounge and a large helipad on the stern, and a large fold-down terrace connected to the beach club/water toys storage on the lower deck. Both the upper deck aft and sundeck provide sun-exposed and sheltered spaces for dining and lounging while enjoying the stunning anchorages discovered throughout the journey.

The **Sanlorenzo** 500Exp model motor yacht has proven highly successful, with the 10th and 11th hulls currently under construction. The ninth **SANLORENZO** 500EXP will now undergo sea trials ahead of her delivery in July.

Please [contact](#) CharterWorld - the luxury yacht charter specialist - for more on superyacht news item "**Sanlorenzo** launches ninth luxury yacht ARROW from the **SANLORENZO** 500EXP model".

Find Related News: [ARROW](#), [Sanlorenzo](#)

Charity & Fund Raising	Mega Yachts	Yacht Charter
CharterWorld News	Modern Yachts	Yacht Charter Destinations
Classic Yachts	Motor Yachts	Yacht Charter Picks
Coronavirus	New Launch Yachts	Yacht Charter Specials
Cruise Ship	New To Charter	Yacht Delivered to Owner
Ecological Yachts	Open Style Sports Yachts	Yacht Designers
Expedition Yachts	Private Jets	Yacht Events & Boat Shows
Expert Broker Advice	Sailing Yachts	Yacht Fashion
Feature Superyachts	Social Media	Yacht Industry News
Interior Design	Sports Yachts	Yacht Photos
Interview	Supermaxi	Yacht Racing
Legal & VAT Yacht Issues	Superyacht Crew	Yacht Racing & Regattas
Luxury Catamarans	Superyacht Photographers	Yacht Safety Equipment
Luxury Gulet	Superyacht Products & Supplies	Yacht Support Vessels
Luxury Phinisi	Superyacht Refits	Yacht Tenders
Luxury Trimarans	Superyacht Reviews	Yacht Videos
Luxury Yacht Design	Superyachts	Yachting Associations
Luxury Yachts	Technology	Yachting Awards
Marinas & Harbours	Top Yachts	Yachting Business
Marine Ecology	Uncategorized	Yachts For Charter
Marine Electronics	Water Toys	Yachts For Sale
Marine Equipment	Yacht Builders	

SANLORENZO Sanlorenzo	DRIFTER WORLD Sanlorenzo	M/Y K1 Sanlorenzo SX88	REVE DOR Sanlorenzo
---------------------------------	------------------------------------	----------------------------------	-------------------------------

Related News

Another **Sanlorenzo** SL108 Yacht sold

Launch of 6th 46Steel motor yacht TRIDENT at **Sanlorenzo**

SO! DALIAN 2014 Wrap Up

New **Sanlorenzo** Motor Yacht SL86 to make World Premiere at Cannes Yachting Festival 2015

Sanlorenzo launches ninth luxury yacht ARROW from the **SANLORENZO** 500EXP model

Luxury yacht VIVA offering special charter rate in Croatia

59m Italian **Baglietto** superyacht VICKY offering 20% off in Southern France

Oceanco delivers 117-metre mega yacht INFINITY

Trending

52-metre luxury yacht CIAO from CRN launched in private ceremony

Leadship superyacht VIVA takes coveted Motor Yacht of the Year Award at World Superyacht Awards 2022

Vitters sailing yacht PROJECT 3083 named ALEA and launched

Charter 52m Sanlorenzo superyacht LADY LENA in the West Mediterranean with a 5% discount

Popular

160m Lurssen mega yacht PROJECT BLUE under outfitting

Luxury yacht ROCKET ONE new to charter in the Western Mediterranean

63m MAGNA GRECIA superyacht offering a 15% charter discount in Greece

Brand new Sanlorenzo luxury yacht TOGETHER available for Italy charters

Damen Yachting sells first YS53 yacht support vessel

Superyacht BOLD back for summer Mediterranean luxury yacht charters

Benetti launches 41-metre luxury yacht VICIOUS RUMOUR III

62-metre luxury charter yacht RIO by CRN delivered

FILL
YOUR
HOME
DESIGN MAGAZINE
WITH
LOVE



148714

Ritaglio stampa ad uso esclusivo del destinatario, non riproducibile.



148714

Ritaglio stampa ad uso esclusivo del destinatario, non riproducibile.



148714

Ritaglio stampa ad uso esclusivo del destinatario, non riproducibile.

Home - Yacht e barche - Arte e design al Salone Nautico di Venezia

Arte e design al Salone Nautico di Venezia

👤 Carlo Somigli 📅 27 Maggio 2022 🏆 Speciale Fiere, Yacht e barche

Indice



Il Salone Nautico di Venezia, giunto alla terza edizione, è uno dei più importanti eventi internazionali di settore, al quale partecipano i brand di eccellenza della **nautica da diporto**.

In programma **dal 28 maggio al 5 giugno** presso l'Arsenale, è legato a doppio filo con un'altra importante manifestazione veneziana, la **Biennale d'Arte**.

Iscriviti alla Newsletter

Nome

Cognome

Email

Acconto al trattamento dei miei dati personali in conformità al D.Lgs 196/2003.

Iscriviti

Il mondo della nautica, in particolare quella di lusso, ha stretto legami importanti con quello dell'**interior design**.



Il ponte interno di uno yacht arredato con mobili di design

Architetti e designer di fama internazionale prestano i loro servizi alla creazione di veri e propri **salotti sul mare**, in grado di competere con i più ricercati appartamenti e alberghi di design.

FillYourHomeWithLove sarà presente all'evento, per vedere e documentare le ultime novità dal settore nautico e non solo.



Sul ponte esterno trovano spazio arredi analoghi a quelli di terrazze e giardini

Sanlorenzo, il design al servizio della nautica

Sanlorenzo, storico brand di **motoryacht** fondato nel 1958 a Firenze, è uno dei cantieri navali più rinomati in Italia e nel mondo.



CORSO DI

PINTEREST BASE

CON MARGHERITA SUCCI



CORSO SU

COME REALIZZARE UN PIANO EDITORIALE

CON MARGHERITA SUCCI



Autore del primo scafo in fibra di vetro nel 1985, Sanlorenzo ha sempre perseguito nuove soluzioni per rivoluzionare l'ambito dello yachting.

Un passo fondamentale in questo senso, è stata l'apertura al mondo del **design** attraverso la collaborazione con firme autorevoli come **Dordoni Architetti, Antonio Citterio Patricia Viel, Piero Lissoni** (dal 2018 Art Director dell'azienda), **Patricia Urquiola** e **Christian Liaigre**.



Gli interni delle imbarcazioni sono stati dunque affidati a questi designer, per ritrovare il **lusso** riservato alle migliori abitazioni del mondo anche sulle onde del mare.

La nautica e il mondo dell'arte

Oltre ad essere tra i protagonisti del Salone Nautico, Sanlorenzo ha già stretto rapporti con la città di Venezia diventando il **main sponsor del Padiglione Italia** alla Esposizione Internazionale d'Arte, la famosa **Biennale**.

Il cantiere, primo al mondo ad impegnarsi attivamente per promuovere e diffondere l'arte contemporanea, non è nuovo alle contaminazioni artistiche.

Dal 2020 infatti, è **Institutional Patron della Collezione Peggy Guggenheim**, sempre a Venezia.



FROM 22 APRIL TO 31 OCTOBER 2022
ROYAL PALACE PALERMO

CHI SIAMO NEWSLETTER CONTATTI PUBBLICITÀ

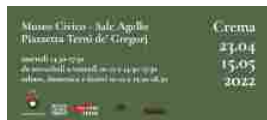

Finestre sull'Arte®
ARTE ANTICA E CONTEMPORANEA



NEWS OPERE & ARTISTI RECENSIONI MOSTRE OPINIONI VIAGGI CINEMA & TV TROVA MOSTRE LAVORO
Attualità Mostre Interviste Focus Editoria Mercato



Cerca nel sito...



Home > Arte contemporanea > La Spezia, inaugurato il monumento al verbo "Redamare" di Sabrina D'Alessandro

La Spezia, inaugurato il monumento al verbo "Redamare" di Sabrina D'Alessandro

di **Redazione**, scritto il 27/05/2022, 08:23:28

Categorie: **Arte contemporanea** / Argomenti: **Arte contemporanea**

“

A La Spezia, sulla passeggiata Morin, è stata inaugurata l'opera "Redamare" di Sabrina D'Alessandro, un vero monumento a questo verbo dell'italiano antico che significa "amare ed essere corrisposti".

È stata svelata ieri a La Spezia, sulla **passeggiata Morin**, l'opera pubblica *Redamare* di **Sabrina D'Alessandro** (Milano, 1975), opera che prende il nome dall'antico verbo "redamare", che significa amare ed essere amati allo stesso tempo. Dopo il grande successo della **recente mostra al CAMEC**, primo museo pubblico a dedicarle una mostra antologica, Sabrina D'Alessandro torna così in città con un'opera pubblica uscita dal suo "Ufficio Resurrezione Parole Smarrite" (URPS), l'ente... artistico da lei fondato nel 2009 con lo scopo di ricercare parole poco o per niente usate, oppure desuete, e riportarle all'attenzione del pubblico trasformate in opere d'arte visiva e performativa, libri e progetti editoriali. Tra queste parole c'è, appunto, "redamare", prediletto verbo riscoperto e declinato in diverse forme da Sabrina D'Alessandro.

L'opera, sistemata davanti alle acque del golfo della Spezia tra due **antichi cannoni di avancarica** per promuovere un contenuto d'amore tra due armi seppur in disuso, è realizzata in acciaio corten.

"L'installazione", ha spiegato l'artista, "ridà vita a una parola smarrita benché utilissima alla vita sulla Terra (e sul Mare). Collocata sulla passeggiata Morin, accoglie chi arriva e chi parte dal mare con un messaggio semplice e potente: redamare. Una parola antica, rimasta invariata dal latino che significa amore reciproco e corrisposto, per cui si ama e si è redamati. Il posizionamento di questa parola tra due cannoni che hanno ormai perso la loro funzione originaria, ne amplifica il senso. L'arma non si limita a essere innocua, diventa piattaforma per lanciare un messaggio verso l'orizzonte. Senza amare non si può essere redamati. Redamare ha che fare con l'apertura, l'ascolto, contiene il miracolo della reciprocità. Un sentimento raro che ha bisogno di tornare a espandersi. Occorre mettere parole nei nostri cannoni".

"L'installazione di Sabrina D'Alessandro sulla passeggiata Morin diventa così un vero **monumento al verbo "redamare"**, che edificandolo ne sancisce la rinascita. "Le parole muoiono se dimenticate", conclude D'Alessandro, "ed è questo oblio che cerco di contrastare attraverso il mio lavoro con l'Ufficio Resurrezione. Avere negli occhi, giorno dopo giorno, una parola perduta, le può permettere di tornare a far parte di noi".



La realizzazione e l'installazione di *Redamare* sono state rese possibili grazie al supporto di **Sanlorenzo S.p.A.**: l'azienda leader nel settore della produzione di yacht di lusso, che quest'anno ha sponsorizzato il Padiglione Italia alla Biennale Arte 2022 di Venezia, da tempo investe nella promozione dell'arte contemporanea.

Le opere di Sabrina D'Alessandro, cui l'**Enciclopedia Treccani** ha dedicato negli anni diversi approfondimenti, l'ultimo nel 2020, sono state esposte in Italia e all'estero, edite, tra gli altri, da Rizzoli (*Il Libro delle Parole Altrimenti Smarrite*, 2011 e *Accendipensieri*, 2021) e la Domenica del Sole24Ore (*Dipartimento Parole Imparavolate*, 2016-2017), mandate in onda da Sky Arte (*Divisione Mutoparlante*, 2016). Così il pluriennale lavoro di ricerca e divulgazione dell'artista milanese ha creato un nuovo connubio tra arte e lessicografia, contribuendo in modo sostanziale a ispirare l'interesse per il tema delle parole rare o in via di estinzione, oggi sempre più diffuso in ambito accademico, editoriale, mediatico.



La Spezia, inaugurato il monumento al verbo "Redamare" di Sabrina D'Alessandro

Quaderni di Viaggio

di Finestre sull'Arte



Lago di Varese, cosa vedere: 10 luoghi imperdibili

Redazione - 25/05/2022



Animali e luoghi fantastici nei musei d'Italia: Piemonte

Redazione - 24/05/2022



Napoli sotterranea: come vederla, cosa vedere, quali siti visitare

Redazione - 23/05/2022

Calendario della settimana

Dal 25/05/2022 al 01/06/2022
Le aste della settimana

Dal 22/05/2022 al 29/05/2022
La guida tv della settimana

Dal 23/05/2022 al 30/05/2022
Le mostre che aprono in settimana

I più letti del mese

Padova, la mostra Dal Romantico a Segantini è un disastro e un'occasione persa



Di **Federico Giannini** - scritto il 27/04/2022 alle 22:53:43 - 10 Commenti

La luce e il mare di Joaquín Sorolla a Milano. Com'è la mostra di Palazzo Reale





Se questo articolo ti è piaciuto o lo hai ritenuto interessante, *iscriviti alla nostra newsletter gratuita!*
Niente spam, una sola uscita la domenica, più eventuali extra, per aggiornarti su tutte le nostre novità!

La tua lettura settimanale su tutto il mondo dell'arte

ISCRIVITI ALLA NEWSLETTER



Venerdì, 27 Maggio 2022

 Poco o parzialmente nuvoloso per velature sparse   Accedi

Cosa fare in città **Zone**

Le cose da dire su Stranger Things 4, oltre a "come sono cresciuti"
/// Claudio Pizzigallo

Reddito di cittadinanza: la crociata contro i nababbi con 500 euro al mese
/// Antonio Piccirilli

MENO UNO

Il lancio dei militari dagli elicotteri e il Coro della Fenice aprono il Salone Nautico

Al via domani la terza edizione della manifestazione navale, che sarà ospitata fino al 5 giugno negli spazi dell'Arsenale



La Redazione
27 maggio 2022 14:33



Il Salone Nautico di Venezia all'Arsenale

Il saluto dal cielo degli elicotteri e il lancio degli incursori della Marina Militare, e la musica e il canto del Coro della Fenice daranno il via, domani mattina, alla terza edizione del Salone Nautico di Venezia, in programma all'Arsenale fino al 5 giugno. A fare gli onori di casa, al taglio del nastro, sarà il sindaco di Venezia, Luigi Brugnaro, accompagnato dal ministro per la Pubblica amministrazione, Renato Brunetta, e dal capo di Stato maggiore della marina militare, Enrico Credendino.

I numeri del Salone Nautico 2022

Sarà una manifestazione con numeri importanti, in crescita rispetto alla passata edizione: aumentano del 25% le imbarcazioni esposte, che passano da 240 a 300 (di cui 240 in acqua) per una lunghezza totale di 2,7 chilometri. Il 98 per cento dei partecipanti all'edizione del 2021 ha

Ritaglio stampa ad uso esclusivo del destinatario, non riproducibile.

riconfermato la propria presenza, e quest'anno si contano 200 espositori.

«Venezia torna a celebrare l'arte navale e lo fa proprio invitando tutto il popolo del mare nel luogo dove la Serenissima dimostrava al mondo la sua egemonia raggiunta grazie alla costruzione di una imponente flotta - ha commentato Brugnaro - All'Arsenale, luogo simbolo dell'ingegno e dell'innovazione, saranno nove giorni dove la tradizione andrà di pari passo con la più moderne tecnologie e soprattutto dove protagonista sarà la sostenibilità ambientale, il tema su cui la nostra Città si è candidata a capitale mondiale».

In Arsenale ci saranno i grandi player della nautica di lusso. **Ferretti** Group coglierà l'occasione per presentare alcune novità in prima assoluta come l'atteso wallypower58 e il più piccolo 43X; **Azimut** Benetti partecipa per la seconda volta con una flotta importante di cui Magellano 25 nella versione Timeless è la più grande. Per la prima volta arriva a Venezia anche il gruppo **Sanlorenzo**, presente con diverse barche che rappresentano il core business della sua produzione articolata in diverse linee.

Grandi protagoniste saranno le imbarcazioni elettriche: tra queste, Yamaha che presenta Harmo un motore elettrico montato su Respiro, barca prodotta da Venmar con sede al Lido di Venezia, ma soprattutto una strategia di mobilità elettrica che non si ferma al mare. Altri protagonisti saranno Huracan, Torqeedo, dalla Svezia il cantiere Candela con la prima mondiale di C8 e un nuovo progetto di "water taxi" foiling. Frauscher presenta un catamarano full electric per acque interne, il TimeSquare 20. Aqua Superpower ha nuove stazioni di ricarica. Non mancheranno gli appuntamenti come la E-regatta giunta alla seconda edizione e la presenza del nuovissimo one design elettrico per competizioni motonautiche E1 Racebird in premiere mondiale sia in acqua sia a terra.

Il tema green e la sostenibilità, che vede Venezia in prima linea come capitale, saranno il focus delle attività culturali che metteranno al centro l'attenzione all'ambiente nei diversi aspetti della fruizione del mare, della costruzione delle barche. Sarà quindi la sostenibilità il tema della ricchissima offerta culturale nei diversi meeting che ogni giorno animeranno la manifestazione (ne abbiamo parlato in un articolo a parte).

© Riproduzione riservata



Si parla di [barche](#), [manifestazioni](#), [Salone Nautico](#), [yacht](#)

Sullo stesso argomento

EVENTI

[L'Arsenale di Venezia è pronto a ospitare un Salone Nautico da record](#)

EVENTI

[Le opere iperrealiste di Carole Feuerman al Salone Nautico di Venezia](#)

EVENTI

[L'arte navale torna a casa: tutto pronto per il Salone Nautico 2022 | VIDEO](#)

I più letti

1. [EVENTI](#)
[Regata delle Repubbliche Marinare, per la prima volta in gara le donne](#)
2. [EVENTI](#)
[Meno due giorni al Salone Nautico: al centro del dibattito la sostenibilità](#)
3. [CONCERTI](#)
[Il Venezia Jazz Festival viaggia tra "stelle" e nuovi linguaggi](#)
4. [MESTRE CENTRO](#)
[I talenti della narrativa protagonisti a Mestre: torna il Grand Central literary festival](#)

In Evidenza

Guida al Salone Nautico di Venezia 2022 Dal 28 maggio al 5 giugno l'Arsenale della Serenissima

Sede storica dell'arte navale e nautica, la Serenissima ospiterà il Salone Nautico Venezia 2022 presso l'Arsenale, cuore dell'industria navale veneziana e simbolo del periodo più florido della vita della città ai tempi delle Repubbliche marinare. Da sabato 28 maggio a domenica 5 giugno l'Arsenale ospita le ultime tendenze della nautica da diporto, anticipando i consueti saloni nautici di settembre di Cannes, Genova e Monaco. Una realtà, quella del Salone Nautico Venezia, che si è fatta strada solo di recente ma che può vantare dei



numeri tutti in crescita: aumentano del 25% le imbarcazioni esposte, che passano da 240 a 300 (di cui 240 in acqua) per una lunghezza totale di 2,7 chilometri. Il 98% degli espositori dell'edizione del 2021 ha riconfermato la propria presenza, e quest'anno si contano 200 espositori. SALONE NAUTICO VENEZIA 2022: COSA VEDERE Nei nove giorni della kermesse nautica la tradizione va di pari passo con la più moderne tecnologie. Tra i grandi player della nautica di lusso, appare **Ferretti** Group con alcune novità in prima assoluta, come l'atteso wallypower58 e il più piccolo 43X, che saranno accanto al Custom Line 106 da 32 metri, ammiraglia a motore del Salone. Il gruppo **Ferretti** espone i modelli chiave di tutti gli altri brand, come il Pershing 6X e Pershing 7X, il Rivamare e diversi **Ferretti**, tra cui **Ferretti** Yachts 670, **Ferretti** Yachts 780, **Ferretti** Yachts 850 e **Ferretti** Yachts 1000. **Azimut** Benetti partecipa per la seconda volta con una flotta importante, in cui emerge il Magellano 25 nella versione Timeless. Per la prima volta arriva a Venezia anche il gruppo **Sanlorenzo**, presente con diverse barche che rappresentano la filosofia progettuale del cantiere e la sua produzione articolata in diverse linee. Ma a Venezia non ci sono solo barche Made in Italy: ad esempio, dall'Inghilterra arriva a fianco dei cantieri italiani anche **Sunseeker**, dando così alla manifestazione veneziana un respiro internazionale. Non solo barche: in questa terza edizione del Salone Nautico Venezia, ognuno dei tre grandi gruppi occupa una tesa' ovvero uno dei luoghi in cui venivano allestite navi e galere della Serenissima. Per il suo allestimento il Gruppo **Azimut** Benetti usa la creatività di Michele De Lucchi. **Sanlorenzo** si è affidato a Piero Lissoni, che è anche Art Director del marchio e ha scelto uno stile che ricorda con forza i container, elementi forti dell'estetica del mare. La firma dello stand del Gruppo **Ferretti** è di +39 Design Management di Chiara Chiti e Fabio Antinori. Grandi protagoniste sono, poi, le imbarcazioni elettriche: tra queste, Yamaha che presenta Harmo un motore elettrico montato su Respiro, barca prodotta da Venmar con sede al Lido di Venezia, ma soprattutto una strategia di mobilità elettrica che non si ferma al mare. Altri protagonisti sono Huracan, Torqeedo, dalla Svezia il cantiere Candela con la prima mondiale di C8 e un nuovo progetto di water taxi' foiling. Frauscher presenta un catamarano full electric per acque interne, il TimeSquare 20. Aqua Superpower ha nuove stazioni di ricarica. Non mancano gli appuntamenti come la E-regatta giunta alla seconda edizione e la presenza del nuovissimo one design elettrico per competizioni motonautiche E1 Racebird in premiere mondiale sia in acqua sia a terra. SALONE NAUTICO VENEZIA 2022: GLI EVENTI La sostenibilità è il tema della ricchissima offerta culturale nei diversi meeting organizzati durante il Salone Nautico Venezia presso diverse sedi, tra cui principalmente la Torre di Porta Nuova, e che ogni giorno animano la manifestazione. Come nelle scorse edizioni, la particolarità del Salone Nautico Venezia è anche quella di far conoscere la cantieristica tradizionale veneziana, con le barche costruite nei cantieri della Laguna e che ogni giorno servono alla città per vivere. I nove giorni di manifestazione sono anche l'occasione per dare spazio all'intrattenimento con regate e trofei, con un programma molto ricco tra cui spiccano manifestazioni motonautiche, con l'arrivo della Pavia Venezia l'ultimo giorno, e regate con al centro la Salone Nautico Venezia Cup organizzata dalla Compagnia della Vela. SALONE NAUTICO VENEZIA 2022: BIGLIETTI Il Salone Nautico Venezia 2022 è aperto da sabato 28 maggio a domenica 5 giugno tutti i giorni dalle ore 10.00 alle 20.00 (ultimo ingresso ore 19.00). I biglietti per visitare la kermesse possono essere acquistati on-line, direttamente sul sito della manifestazione This content is created and maintained by a third party, and imported onto this page to help users provide their email addresses. You may be able to find more information about this and similar content at piano.io

Sanlorenzo presenta i nuovi modelli del 2022

Autore: San Lorenzo Yacht

dimensione font 🔍

Tecnologie all'avanguardia, sostenibilità ambientale e stile inconfondibile.

COMUNICATI ECONOMIA



Publicato il: 28-05-2022



commitante mandatario: Luca Sodini



Nella sensazionale cornice di Palazzo Franchetti a Venezia, **Sanlorenzo** anticipa i modelli che verranno svelati ai saloni di settembre: la navetta semidislocante SD90/s e l'open coupè SP110.

SD90/s

Entry-level della rinnovata linea SD, la gamma di navette semidislocanti del cantiere, SD90/s è il terzo capitolo di una storia di successo iniziata con SD96 e SD118. Con questo nuovo modello, **Sanlorenzo** racchiude in una dimensione più contenuta una serie di importanti caratteristiche frutto della continua ricerca stilistica e tecnologica, di cui fa parte anche la motorizzazione ibrida, portata avanti dall'azienda in un dialogo aperto e continuo con i progettisti.

Con le linee esterne curate dallo studio Zuccon International Project e il progetto di interni firmato da Patricia Urquiola, SD90/s rappresenta una proposta green a 360° grazie ad una particolare attenzione data alla ricerca e all'utilizzo di materiali provenienti da fonti alternative e ad una propulsione "sustainable hybrid" progettata in collaborazione con Siemens.

SP110

Portando avanti la ricerca sullo sviluppo di tecnologie a basso impatto ambientale ma senza dimenticare l'importanza dell'esperienza di guida dello yacht, **Sanlorenzo** ha ideato il nuovo modello SP110. Una proposta avanzata, evoluta e rivoluzionaria che apre un nuovo capitolo nel settore dello yachting poiché capace di unire una sensibilità green ad un comfort unico e ineguagliabili performance.

L'obiettivo del progetto di SP110 per **Sanlorenzo** è quello di scrivere una nuova storia di successo nella nautica da diporto ed entrare nel mondo delle imbarcazioni sportive con uno yacht che esce dalle convenzioni. SP110 rappresenta una piattaforma tecnologica avanzata che unisce innovazione e sostenibilità ad un design che predilige il massimo comfort. Un progetto reso possibile dalla collaborazione di un team di professionisti ai massimi livelli nelle singole competenze: Bernardo Zuccon per gli esterni, Tilli Antonelli per lo sviluppo prodotto in **Sanlorenzo**, Marco Arnaboldi per il progetto dello scafo, Piero Lissoni per gli interni.

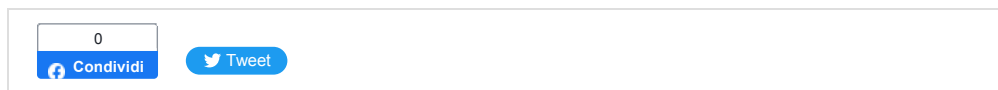
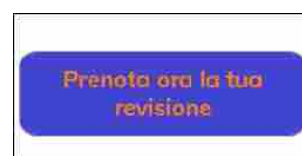

È GRATIS! [Compila il form](#) per ricevere via e-mail la nostra rassegna stampa.

Gazzetta della Spezia & Provincia non riceve finanziamenti pubblici, aiutaci a migliorare il nostro servizio con una piccola donazione. GRAZIE



Vota questo articolo (0 Voti)

Tags [#Economia](#) [#sanlorenzo](#)

« **Poste: nello spezzino pensioni in pagamento da mercoledì 1 giugno** »

Sanlorenzo lancia una nuova navetta ibrida e il primo open coupe' SP

Presentate a Venezia, in apertura del Salone nautico. Un pool di designer per due barche che guardano alla sostenibilità. A Venezia, in occasione del Salone nautico inauguratosi oggi, il presidente di Sanlorenzo Massimo Perotti ha svelato le linee di due nuovi modelli. Si tratta dell'SD90, l'entry level della gamma delle navette semidislocanti del cantiere, che segue agli SD96 e SD118, e dell'open coupé SP110. La proposta green Le linee esterne della nuova navetta sono curate dallo studio Zuccon International Project e il progetto di interni è firmato da Patricia Urquiola. A bordo, una particolare attenzione data alla ricerca e all'utilizzo di materiali provenienti da fonti alternative e ad una propulsione sustainable hybrid progettata in collaborazione con Siemens. L'ottimizzazione di efficienza energetica sulla carena è opera di Philippe Briand: le caratteristiche geometriche dello scafo permettono alla barca di avere una performance notevole sia con propulsione ibrida tra i 6 e 10 nodi sia con propulsione tradizionale a una velocità massima di 17 nodi. Strutturato su due ponti e mezzo, SD90/s presenta un fly bridge aperto e si configura con lower deck e main deck. Segnalo che l'ambiente di prua prevede due diverse configurazioni, una con zona prendisole distribuita in due aree e su due livelli, mentre la seconda è composta da tavolini, due divani e una zona prendisole sopraelevata. L'open coupé SP110 rappresenta una piattaforma tecnologica avanzata che unisce innovazione e sostenibilità ad un design che predilige il massimo comfort. Lo presenta così, il cantiere, l'open coupé SP110. Un progetto che nasce da Bernardo Zuccon per gli esterni, Tilli Antonelli per lo sviluppo prodotto in Sanlorenzo, Marco Arnaboldi per il progetto dello scafo, Piero Lissoni per gli interni. Primo yacht della gamma SP Smart Performance, è il risultato di un obiettivo progettuale ambizioso: garantire alte prestazioni con il massimo dell'efficienza energetica grazie ad una propulsione frazionata composta da tre motori sensibilmente più piccoli, con un ottimale rapporto tra peso e potenza. In base alle condizioni ed alle esigenze dell'armatore, la barca è in grado di spostarsi utilizzando un solo motore, una coppia o tutti e tre, permettendo quindi una grande flessibilità, consumi ridotti ed una diversa autonomia in funzione della velocità desiderata. Articoli rimanenti Accesso illimitato a tutti i contenuti del sito 1/mese per 3 mesi, poi 3,99/mese per 3 mesi



LA GAZZETTA MARITTIMA

HOME CHI SIAMO CONTATTI I QUADERNI ABBONAMENTI SFOGLIABILE EVENTI

Home > Cantieri Navali > I crossover Sanlorenzo a Venezia

Cantieri Navali Nautica

I crossover **Sanlorenzo** a Venezia

28 Maggio 2022

f Condividi su Facebook

🐦 Tweet su Twitter

+

📌

VIAREGGIO – In un 2022 che vede **Sanlorenzo** tra i principali attori della scena culturale veneziana, il cantiere partecipa per la prima volta al Salone Nautico di Venezia, in programma da oggi 28 maggio al 5 giugno presso l’Arsenale. Giunto alla sua terza edizione, è uno dei principali eventi fieristici internazionali di settore nel quale sfilano le eccellenze della nautica da diporto internazionale.

Ormai familiare al contesto veneziano, vista la partecipazione in qualità di main sponsor del Padiglione Italia alla Biennale Arte 2022, la presenza a Palazzo Franchetti con ARENA di Piero Lissoni, alla Casa dei Tre Oci con “A point of view” di John Pawson ed il supporto alla Peggy Guggenheim Collection in qualità di Institutional Patron, **Sanlorenzo** prende parte alla kermesse con alcuni dei modelli che meglio rappresentano la propria flotta yacht: SX88, SX76 e SL78.

I crossover SX76 e SX88 aprono la via agli esemplari in esposizione. Due barche pensate per i veri amanti del mare, in cui le vaste superfici vetrate consentono un dialogo costante tra indoor e outdoor. Sintesi tra il classico motoryacht con flying bridge e la tipologia explorer, il crossover unisce stile e funzionalità in un linguaggio comune che incontra perfettamente i desideri degli armatori più esperti, poiché frutto di un confronto continuo tra l’azienda e i propri clienti. La linea SX è un progetto innovativo che risponde alle esigenze di un mercato in perenne evoluzione, una linea che rappresenta totalmente le capacità sartoriali di **Sanlorenzo**, pensata per veri appassionati di nautica.

Tra le caratteristiche principali di SX88 e SX76 c’è la collocazione della timoneria sul flying bridge, liberando la zona a prua del salone sul ponte di coperta e permettendo di trasformare il main deck in un unico ambiente open space. Questa disponibilità di grandi spazi aperti all’interno dell’imbarcazione, affiancata alle vaste superfici vetrate, massimizza la comunicazione indoor/outdoor.

TAG crossover **Sanlorenzo** Salone nautico di Venezia

Sanlorenzo unveils SD90/s and SP110 in Venice - Boat International

Sanlorenzo unveils new hybrid SD90/s and waterjet-powered SP110 in Venice

29 May 2022 . Written by Katia Damborsky

Italian yard Sanlorenzo has lifted the lid on two new models at the Venice Boat Show (May 28). The first is a 27.4 metre sustainability-focused model called the SD90/s.

The second is the 33 metre SP110 , an open model with waterjet propulsion that forms the first unit of Sanlorenzo's brand new SP range.

There are two bow configurations on the SD90/s

The SD90/s builds on the success of the existing SD range, which includes the SD96 and SD118. Key differences include hybrid propulsion, an optimised hull design and careful consideration as to the onboard materials to produce a more eco-focused result.

It has been designed by Zuccon International, with interiors by Patricia Urquiola and Philippe Briand also contributing to the research into the yacht's efficient design.

Huge expanses of glass promote a continuous connection to the water

"In the first conversations we had from the beginning with the family, both Massimo [Perrotti] and his team were very attentive; they were all very keen to listen to what you bring as a designer from outside the nautical world," commented Patricia Urquiola, designer and architect.

"SD90/s suitably demonstrates that there was a great willingness to think about many other aspects," she continued.

Eco-focused design features include panelling made from recycled paper on the lower deck and recycled glass that forms a translucent filter on the aft.

Meanwhile, every appliance on board as been meticulously chosen for the highest quality and lowest consumption, including specialised materials for reducing electric load.

The exterior of the new model has been designed by Zuccon

In terms of liveability, the new model has been designed with the alfresco lifestyle in mind. A large window in the saloon can remain open, creating a continuous connection to the cockpit, while a generous bow area allows owners to make the most of the sunshine. Two configurations are on offer, ensuring all types of prospective owner can be accommodated.

Depending on the propulsion package, the SD90/s will be able to reach top speeds of 17 knots with a fuel capacity of 13,000 litres.

The SP110 is described as the yard's first open coupé

The second announcement at the boat show was the SP110, the first unit from the SP series - or 'Smart Performance' range, which focuses on maximising performance with optimal efficiency. Hull one has already been launched and christened Almax .

Zuccon designed the yacht's exterior, which has been likened to the profile of a great white shark. "It has a frightfully generous stern," commented Bernard Zuccon. "Where from the spacious aft beach one has access, through a system of windows, to a large loft where one can go up or down."

The model offers a generous stern area

Speaking about seeing the yacht for the first time, he continued: "I feel like I didn't step on board a fast and high-performance boat: I stepped on a house boat."

As well as "fractioned engines power pack" to reach the best performance at the lowest fuel consumption, the SP110 features a lithium battery pack and optional solar panels. The new model will be able to reach top speeds of 40 knots.

Marco Arnaboldi worked on the hull design, with Piero Lissoni helping the interiors.

The yacht has been likened to a house boat in terms of volume

Sanlorenzos' sister shipyard Bluegame also used the opportunity of the show to present the brand new BG54. Offering a large stern area and flexible layout configuration, the newest model marks a hat-trick of grand unveilings for Sanlorenzo and Bluegame.

The Bluegame BG54

Both the Sanlorenzo models are expected to debut at the international boat shows in September.



It comes at a busy time for the yard, with the ninth **Sanlorenzo** 500EXP launched ahead of schedule .
More about this yacht

ECONOMIA

Sanlorenzo ha presentato i nuovi modelli del 2022

di Redazione Città della Spezia - 29 Maggio 2022 - 11:58

Commenta  Stampa 



Nella sensazionale cornice di Palazzo Franchetti a Venezia, **Sanlorenzo** ha anticipato i modelli che verranno svelati ai saloni di settembre: la navetta semidislocante SD90/s e l'open coupè SP110.

Entry-level della rinnovata linea SD, la gamma di navette semidislocanti del cantiere, SD90/s è il terzo capitolo di una storia di successo iniziata con SD96 e SD118. Con questo nuovo modello, **Sanlorenzo** racchiude in una dimensione più contenuta una serie di importanti caratteristiche frutto della continua ricerca stilistica e tecnologica, di cui fa parte anche la motorizzazione ibrida, portata avanti dall'azienda in un dialogo aperto e continuo con i progettisti.

...

» LEGGI TUTTO

Più informazioni su

Taboola Feed



L24news24

IMPERIA "Confessare" è il nuovo romanzo del sanremese Aldo Viano

LA SPEZIA Prospero De Nobili e i Comitati elettorali

SAVONA Giornata mondiale della sclerosi multipla, in Liguria una rete di centri

MODA GLAMOUR ITALIA



FESTIVAL DE CANNES

Magazine

MGI - 75 Cannes Red Carpet

MGI - J Fashion Show SS 22

MGI - XV Immagine Italia & Co

MGI - XIV Maremadare

#VIP Dressing

Redazione

domenica 29 maggio 2022

Sanlorenzo: Debutta alla III° edizione del Salone Nautico Venezia



Un 2022 che vede protagonista **Sanlorenzo** tra i principali attori della scena culturale Veneziana, il cantiere partecipa al III° Salone Nautico Venezia, in programma fino al 5 Giugno prossimo presso l'Arsenale di Venezia.

Sanlorenzo ormai è familiare al contesto Veneziano, vista la partecipazione in qualità di Main Sponsor del Padiglione Italia alla Biennale Arte 2022, la presenza a Palazzo Franchetti con ARENA di Piero Lissoni, alla Casa dei Tre Oci con "A point of view" di John Pawson ed il supporto alla Peggy Guggenheim Collection in qualità di Institutional Patron, **Sanlorenzo** prende parte alla Kermesse con alcuni dei modelli significativi della propria flotta yacht: **SX88**, **SX76** e **SL78**.

I crossover SX76 e SX88: Sono due barche pensate per i veri amanti del mare, in cui le vaste superfici vetrate consentono un dialogo costante tra indoor e outdoor. Sintesi tra il classico motoryacht con flying bridge e la tipologia explorer, il crossover unisce stile e funzionalità in un linguaggio comune che incontra perfettamente i desideri degli armatori più esperti, poiché frutto di un confronto continuo tra l'azienda e i propri clienti. La linea SX è un progetto che risponde alle esigenze di un mercato in perenne evoluzione, una linea che rappresenta totalmente le capacità sartoriali di **Sanlorenzo**, pensata per veri appassionati di nautica.

Tra le caratteristiche principali di SX88 e SX76 c'è la collocazione della timoneria sul flying bridge, liberando la zona a prua del salone sul ponte di coperta e permettendo di trasformare il main deck in un unico ambiente open space. Questa disponibilità di grandi spazi aperti all'interno dell'imbarcazione, affiancata alle vaste superfici vetrate, massimizza la comunicazione indoor/outdoor.

SL78 è un modello storico dell'azienda, una barca che si contraddistingue per le linee eleganti e proporzionate oltre che per le innovazioni introdotte a bordo, tra cui l'abbassamento dell'impavesata all'altezza del salone che permette di far entrare più luce dalle grandi finestrate. Gli spazi sono stati ridisegnati per coniugare ricerca tecnologica, eccellenza nautica e tradizione italiana.

Il debutto di **Sanlorenzo** al Salone Nautico di Venezia aggiunge una nuova tappa, questa volta più strettamente legata alla natura del cantiere, al già ricchissimo calendario di appuntamenti internazionali del Brand. In un anno che si sta rivelando particolarmente significativo per la propria crescita, **Sanlorenzo** continua il suo percorso trasversale attraverso la nautica, il design e l'arte, ricercando modi sempre nuovi e creativi di raccontare sé stesso e il vivere il mare e distinguendosi in ogni settore grazie ad una visione orientata verso il futuro, l'innovazione e la contaminazione tra linguaggi artistici differenti.

Per Maggiori Informazioni: www.sanlorenzoyacht.com



Riproduzione Riservata © Moda Glamour Italia alle ore: 20:00



Labels: #Yacht, 59° Biennale d'Arte di Venezia, Arsenale Venezia, Salone Nautico Venezia, **Sanlorenzo**, Venezia

MGI - Whatsapp

Moda Glamour Italia - Archivio

Moda Glamour Italia - Social Media Room



Home page

Post più vecchio

PERCHÉ ESSERE UN WAKEBOARDER
QUANDO PUOI ESSERE UN WAKEBOARDER MERCURY?



BARCHE

IT EN

ABBONATI

BARCHE ▾

PEOPLE & COMPANY ▾

RUBRICHE ▾

VIDEO

SHOP ONLINE



CLICcate QUI

Homepage > BARCHE > SUPERYACHTS > SP110 **Sanlorenzo** inaugura la gamma Smart Performance

SP110 **Sanlorenzo** inaugura la gamma Smart Performance

News



Al nuovo 33 metri di **Sanlorenzo** hanno lavorato Marco Arnaboldi per lo scafo, Bernardo Zuccon per gli esterni, Piero Lissoni per gli interni, Tilli Antonelli per lo sviluppo prodotto

Il primo yacht della gamma SP ha un obiettivo ambizioso: garantire alte prestazioni con il massimo dell'efficienza

Iscriviti

Nome

Cognome

Indirizzo email

Iscriviti

SUNBRELLA®
HORIZON

SCOPRI LA GAMMA ▶

YAMAHA
Ride Your Heart

F 115
130
150
175

SCEGLI LA TUA POTENZA. DRA.

INCENTIVI FINO A 1.850 €
RATE A PARTIRE DA 149 € AL MESE
5 ANNI DI GARANZIA

energetica grazie ad una propulsione frazionata composta da tre motori sensibilmente più piccoli, con un ottimale rapporto tra peso e potenza. In base alle condizioni e alle esigenze dell'armatore, la barca è in grado di spostarsi utilizzando un solo motore, una coppia o tutti e tre, permettendo quindi una grande flessibilità, consumi ridotti ed una diversa autonomia in funzione della velocità desiderata. **Marco Arnaboldi** si è occupato della carena, per l'occasione ottimizzata per l'utilizzo con propulsione a idrogetto. Lo studio delle linee d'acqua ha permesso di ottenere uno scafo efficiente con un baglio massimo di oltre 8 metri per una lunghezza totale di 33 metri.



La propulsione a idrogetto costituisce un vantaggio rispetto a quella ad elica perché meno sensibile alle variazioni di peso dell'imbarcazione e quindi più versatile.

Gli esterni curati dallo studio Zuccon International Project sono il frutto di un complesso lavoro di ricerca per la creazione di nuovi stilemi fortemente identitari della nuova gamma, pur mantenendo continuità con la tradizione di Sanlorenzo. "L'SP110 prova a mettere in discussione alcuni canoni che caratterizzano le barche

MARTINI MARINAS
 PONTILI GALLEGGIANTI
 FLOATING PONTOONS

www.martinalfredo.it

mc

WORLD-CLASS NAUTICAL EQUIPMENT

QUICK

Fairmont
 MONTE CARLO

Nel cuore della magia...

performanti a cui siamo abituati. Rispettando stilemi che hanno storicamente caratterizzato questa tipologia di imbarcazioni, come le superfici aerodinamiche ed estremamente organiche, con **Tilli Antonelli** siamo arrivati a un compromesso: concepire una barca in cui fosse evidente il dialogo tra dinamismo e una vivibilità che normalmente non si percepisce su barche di questa metratura”, afferma **Bernardo Zuccon** di Zuccon International Project.

L’SP110 e la sostenibilità

La barca è dotata di un sistema di recupero energia che utilizza pannelli solari monocristallini ad alta efficienza da 6kW affiancati da un pacchetto di batterie al litio che permettono di mantenere per alcune ore le funzioni di hotellerie senza l’uso dei gruppi elettrogeni. Il design della tuga è stato appositamente studiato per l’applicazione dei

pannelli solari in modo da ricavare la più ampia superficie utilizzabile senza turbare l’estetica del profilo dell’imbarcazione. Per ottimizzare consumi e prestazioni, sono state utilizzate diverse soluzioni volte a garantire un notevole risparmio di peso. Materiali alleggeriti, quali il vetro stratificato usato per le ampie superfici delle finestrature, che ricoprono quasi l’80% dell’imbarcazione.

SP110 è uno yacht a due ponti che presenta un layout costituito da superfici ampie e fruibili in molteplici modi con una spiccata vivibilità interna ed esterna. Gli spazi interni, curati da **Piero Lissoni**, sono articolati in modo da favorire e semplificare la convivialità tanto quanto la privacy. Sul ponte superiore l’ampio sun deck è completato dalla timoneria che si affaccia sulla prua; l’abbassamento del piano di coperta permette invece di fruire il lower deck avendo una vista sulla zona abitativa di poppa e sul mare mentre all’esterno, dal ponte di coperta a poppa, è possibile accedere visivamente alla lower lounge nel main deck. Tali soluzioni permettono ancora una volta una totale sinergia tra ambiente interno ed esterno.



Una delle parti più peculiari del progetto è costituita dalla zona di prua, attrezzata con una estesa dinette con area pranzo e ampia zona prendisole, vivibile al suo massimo soprattutto quando lo yacht è all'ancora, perché investita pienamente dalla brezza del mare.

Per gli arredi, Piero Lissoni ha proposto un minimalismo che abbraccia perfettamente la filosofia del progetto generale di SP110. La sfida è stata quella di mantenere un'estetica elegante e raffinata senza eccedere nei dettagli e mantenendo le finiture il più essenziali possibile. Lo stesso approccio all'uso di materiali alleggeriti è stato applicato anche nell'allestimento degli interni, in particolare nei bagni, dove al posto del marmo è stata impiegata



una pietra lavica che risulta più leggera e visivamente più energica. "Ho cercato di portare anche su questa barca dalle linee sportive la stessa attitudine degli altri modelli: spazi aperti, connessione tra interno ed esterno e tantissima tecnologia. Uno degli elementi centrali è la doppia altezza a poppa che fa dialogare attraverso una scala iper-tecnologica il main deck con la lounge sottostante", ha commentato Lissoni.

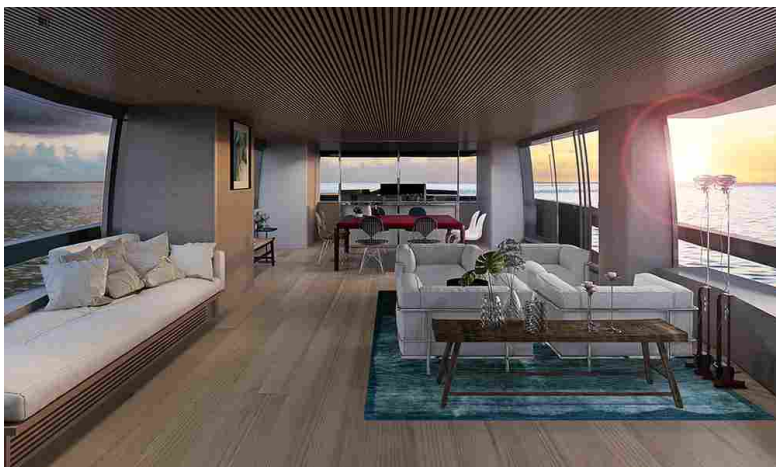

Un'ulteriore particolarità della barca è costituita dalla cucina, situata tra il salone superiore ed il ponte di comando, che può essere chiusa da pareti piene o traslucide che permettono allo sguardo di attraversare le vetrate e raggiungere visivamente la plancia regalando una prospettiva che amplia sensibilmente gli spazi.



Il pozzetto del **Sanlorenzo** SP 110 è certamente il punto focale della vivibilità della barca. Quasi 50 metri da murata a murata, la posizione ribassata che avvicina ancora di più l'ospite all'acqua, il collegamento al salone principale senza soluzione di continuità attraverso un'ampia vetrata completamente apribile, questo spazio non ha eguali su imbarcazioni di questa tipologia. Attrezzato con una zona lounge dall'utilizzo flessibile, si adatta ai diversi momenti di convivialità e la socialità a bordo. Sotto la pavimentazione è possibile collocare un tender che scompare completamente alla vista consentendo una fruizione totale degli spazi fino al livello del mare.



**L'INNOVA
LEGGERI**



(SP110 **Sanlorenzo** inaugura la gamma Smart Performance -
Barchemagazine.com - Maggio 2022)



BARCHE



Questo sito utilizza cookie tecnici e di terze parti per le sue funzionalità. Chiudendo questo banner, scorrendo questa pagina o cliccando qualunque suo elemento acconsenti all'uso dei cookie. [Accetto](#) [Leggi ancora](#)

Sanlorenzo reveals 33m jet-powered SP110 in Venice - Boat International

Sanlorenzo reveals 33m jet-powered SP110 in Venice

30 May 2022 . Written by Katia Damborsky

Italian shipyard Sanlorenzo has taken the opportunity of the Venice Boat Show to unveil its first jet-powered superyacht, the SP110.

The 33 metre sports yacht is the first in the shipyard's SP series - or 'Smart Performance' range - and represents Sanlorenzo's entry into the sports yacht market. The first hull was launched earlier this month and christened Almax .



The project is a collaboration between Bernardo Zuccon (exterior design), Marco Arnaboldi (hull design), Piero Lissoni (interiors) and Tilli Antonelli at Sanlorenzo product development. Sanlorenzo wanted to achieve a boat that was built for both performance and livability but with the lowest fuel consumption.

The SP110 features a two-deck layout with an eight-metre beam and "unexpected" interior volumes, according to the shipyard. Laminated glass covers 80 per cent of the boat with a deckhouse designed to accommodate solar panels that allow the yacht to sit at anchor for a few hours without the use of generators.

Zuccon International Project designed the yacht's exterior, which has been likened to the profile of a great white shark. "The SP110 tries to question certain canons that characterise the performance boats we are used to," said Bernardo Zuccon.

Sliding glass doors open aft lead to a two-storey atrium offering a view of both the upper and lower decks from the stern platform. The upper level features a lounge and dining area with sliding glass doors that open to starboard offering access to the sun lounge at the bow. Accommodation is found on the lower deck configured as an owner's suite, two VIP cabins and a guest cabin - all equipped with en suite bathrooms - with cabins for a crew of five.

"While respecting the stylistic features that have historically characterised this type of boat, such as the aerodynamic and extremely organic surfaces, with Tilli Antonelli we arrived at a compromise to conceive a boat dialogue between dynamism and a liveability that is not normally perceived on boats of this size," said Zuccon.

A fractional propulsion system allows the yacht to move around using just one engine, a pair or all three, offering owners greater autonomy and lower fuel consumption. The hull has been optimised for hydro jet propulsion by Marco Arnaboldi and will be able to reach a maximum speed of 40 knots. This type of propulsion is an advantage over propeller propulsion because it is less sensitive to variations in the boat's weight.

"The design of the SP110 embodies Sanlorenzo's vision in which the founding principles of sustainability, comfort and exclusivity converge, projecting the shipyard into the future with a boat that completely moves away from conventional models in the same market segment and at the same time sets a new benchmark for the models that will follow," the shipyard said.

The first hull is due to be delivered later this year. Sanlorenzo also revealed designs for a 27.4 metre model called the SD90/S.

More about this yacht



INTERNATIONAL YACHTING & SAILING WEB MAGAZINE

FONDATO DA ANTONIO RISOLO NEL 2015

DIRETTO DA OLIMPIA DE CASA CON CHIARA RISOLO



"Nel ricordo di
Alessandro
Risolo"

PRIMO PIANO

NEWS ON BOARD

STORIE SOTTOCOPERTA

A TU PER TU

DIARIO DI BORDO

MARINE STYLE

WINE BOAT

IL RISTONAUTA

PRIMO PIANO

Sanlorenzo, una preview d'eccezione

DI OLIMPIA DE CASA

PUBBLICATO IL: 30 MAGGIO 2022

CONDIVIDI: f @ in | ✉ 🖨 ↻



Ultimi articoli

PRIMO PIANO



Sanlorenzo, una preview d'eccezione

OLIMPIA DE CASA -
30 MAGGIO 2022

NEWS



Switch On, la mobilità secondo Yamaha

OLIMPIA DE CASA -
30 MAGGIO 2022

NEWS



Wallypower58, debutto mondiale in Laguna

OLIMPIA DE CASA -
27 MAGGIO 2022

NEWS



Columbus Crossover 40, al via la costruzione

OLIMPIA DE CASA -
27 MAGGIO 2022

NEWS



Accessori, la prima di Guidi a Venezia

OLIMPIA DE CASA -

L'approccio orientato verso il futuro di **Sanlorenzo**, interpretato da **Piero Lissoni** nell'installazione **Arena** (nella foto in apertura) per il giardino di **Palazzo Franchetti** che si affaccia sul Canal Grande di Venezia, è ben rappresentato dai nuovi modelli che verranno svelati ai saloni di settembre e che il cantiere guidato dal **Cav. Massimo Perotti** ha anticipato in occasione della prima partecipazione al **Salone Nautico di Venezia**. All'esposizione dei modelli crossover **SX76** e **SX88** e **SL78**, in rappresentanza della gamma dei plananti, Sanlorenzo ha aggiunto la presentazione in **anteprima di due novità** assolute: la **navetta semidislocante SD90/s** e l'**open coupé SP110**.



25 MAGGIO 2022



NEWS

Da Azimut un 13 metri outboard di pura Verve

OLIMPIA DE CASA -
25 MAGGIO 2022

L'SD90/s, nuovo modello della linea di navette semidislocanti di Sanlorenzo.

1 di 18 < >



La prima rappresenta l'*entry-level* della rinnovata **linea SD** – la gamma di navette semidislocanti del cantiere – e il terzo capitolo di una storia di successo iniziata con **SD96** e **SD118**. Con SD90/s **Sanlorenzo** racchiude in una dimensione più contenuta una serie di importanti caratteristiche frutto della continua **ricerca stilistica e tecnologica**, di cui fa parte anche la **motorizzazione ibrida**, portata avanti dall'azienda in un dialogo aperto e continuo con i progettisti. Con le linee esterne curate dallo studio **Zuccon International Project** e il progetto degli interni firmato da **Patricia Urquiola**, **SD90/s** è interprete di una **proposta green a 360°** grazie alla particolare attenzione data alla ricerca e all'utilizzo di materiali provenienti da fonti alternative e ad una propulsione "**sustainable hybrid**" progettata in collaborazione con **Siemens**.

Le caratteristiche geometriche dello scafo – elaborate coinvolgendo **Philippe Briand**, già autore dell'ottimizzazione dell'efficienza energetica raggiunta sulla carena dell'**SD96** – permettono alla barca di avere una performance notevole sia con **propulsione ibrida** tra 6 e 10 nodi sia con **propulsione tradizionale** a una velocità massima di 17 nodi.

L'SP110 è il primo open coupé della gamma Smart Performance di Sanlorenzo.

1 di 8 < >



SP110 rappresenta, invece, una proposta avanzata, evoluta e rivoluzionaria che apre un **nuovo capitolo nel settore dello yachting** poiché capace di unire una sensibilità green ad un comfort unico e a performance ineguagliabili. Con il nuovo progetto, **Sanlorenzo** punta così a scrivere una nuova storia di successo nella nautica da diporto ed entrare nel mondo delle **imbarcazioni sportive** con uno yacht che esce dalle convenzioni. **SP110** nasce infatti da una **piattaforma tecnologica avanzata** che unisce innovazione e sostenibilità a un design che predilige il massimo comfort. Un progetto reso possibile dalla collaborazione di un team di professionisti ai massimi livelli nelle singole competenze: **Bernardo Zuccon** per gli esterni, **Tilli Antonelli** per lo sviluppo prodotto in Sanlorenzo, **Marco Arnaboldi** per il progetto dello scafo, **Piero Lissoni** per gli interni.

Primo yacht della **gamma SP – “Smart Performance”** -, è il risultato di uno studio ambizioso: garantire **alte prestazioni** con il massimo dell'**efficienza energetica** grazie ad una **propulsione frazionata** composta da tre motori sensibilmente più piccoli, con un ottimale rapporto tra peso e potenza. In base alle condizioni e alle esigenze dell'armatore, la barca è in grado di spostarsi utilizzando un solo motore, una coppia o tutti e tre, permettendo quindi una grande **flessibilità, consumi ridotti** e una **diversa autonomia in funzione della velocità** desiderata.

TAG	Bernardo Zuccon	Cav. Massimo Perotti	Gamma SP	Linea SD	Marco Arnaboldi
	modelli Sanlorenzo 2022	motorizzazione ibrida	open coupè	Palazzo Franchetti	
	Patricia Urquiola	Philippe Briand	Piero Lissoni	propulsione frazionata	
	Salone nautico di Venezia 2022	Sanlorenzo	SD90/s	Siemens	Smart Performance
	SP110	sustainable hybrid	Tilli Antonelli	Zuccon International Project	



Articolo precedente

Switch On, la mobilità secondo Yamaha

FOLLOW US    pressMare
ITALIATrending Topics:  Salone Nautico  Elettronica  Fuoribordo  Yacht Industry  Yacht Design  Barca A Vela  Regate

La Nautica in Borsa

LATEST

BLOGGER

**Salone Nautico Venezia, ambiente e industria matrimonio possibile**

30/05/2022 - 12:45

**Salone Nautico di Venezia: inaugurata oggi la terza edizione**

28/05/2022 - 15:05

**Si è chiuso a San Servolo il convegno sulla Costituzione del Mare**

28/05/2022 - 09:40

Salone Nautico Venezia, ambiente e industria matrimonio possibile

 ServizioDa **Salone Nautico Venezia** • 30/05/2022 - 14:45

ambiente

salone nautico

Yacht industry



Il lunedì, terzo giorno del Salone, con le banchine frequentate da un pubblico interessato, si è aperto con il convegno "Innovazione e Sostenibilità. Le nuove rotte della filiera nautica", organizzato da Confindustria Venezia in collaborazione con l'Autorità di Sistema Portuale del Mare Adriatico Settentrionale presso la Torre di Porta Nuova dell'Arsenale di Venezia. L'iniziativa ha visto l'intervento di vari rappresentanti del settore nautico, energetico e delle infrastrutture. In

collegamento dagli uffici di La Spezia, il Vice President R&D di **Sanlorenzo** spa Paolo Bertetti ha ribadito come innovazione e sostenibilità siano delle tematiche su cui l'azienda si è focalizzata già da cinque anni, mettendo in campo risorse dedicate esclusivamente alla ricerca e sviluppo e dando importanza ad una visione a lungo raggio. Tre i temi su cui **Sanlorenzo** ha scelto di focalizzarsi: nuovi combustibili, soluzioni zero-emission radar, e soluzioni zero-emission in navigazione lenta. In rappresentanza dell'Autorità di Sistema Portuale Mare Adriatico Settentrionale, il Segretario Generale Antonella Scardino ha invece illustrato le iniziative in ambito green che stanno sviluppando, finanziate sia da fondi europei che dal PNRR, ponendo particolare attenzione alla connessione con il territorio e con il contesto di cui fanno parte. Sono stati ricordati gli accordi presi con Sapio, la creazione di un distributore d'idrogeno, oltre che la candidatura di Venezia a capitale mondiale della sostenibilità. Il Presidente di Hydrogen Park Andrea Bos ha poi illustrato le opportunità offerte dall'Hydrogen Valley di Porto Marghera, che si propone di accelerare la transizione del sistema industriale del polo e di diventare un punto di scambio domestico ed internazionale per il settore energetico.

L'appuntamento proposto da Confindustria Veneto è uno dei primi che entra nel merito della produzione industriale, delle sue relazioni con la sostenibilità come tema cui ormai tutti devono tenere conto. Tema che tornerà nei prossimi giorni soprattutto con i convegni promossi da RINA e Assonautica di Venezia. Per la nostra industria nautica la convivenza di tecnologie e di innovazione è un tema fondamentale, centrale per il Made in Italy che può mettere in campo la sua creatività e affidabilità. Qualche numero: il fatturato complessivo dell'industria nautica italiana, secondo le proiezioni più recenti che arrivano da più fonti, ammonta a circa 6 miliardi di euro, un valore importante che indica la piena salute del comparto, in netta ripresa dopo la pandemia e con una crescita "a due cifre" che supera il 20% per anno. È recente la notizia che il Gruppo **Azimut** Benetti ha raggiunto ordini per i prossimi anni superiore ai 2 miliardi di euro. Molto vicini anche gli altri due gruppi italiani e **Sanlorenzo** ha un backlog 1.2 mentre **Ferretti** Group di 1.32 miliardi.

In mattinata sono state anche presentate le novità di E-Concept, che ha fornito le infrastrutture di ricarica per la nautica elettrica allestendo i moli P2, P3 e P4 del Salone Nautico Venezia attraverso le e-dock, delle paline elettriche in grado di ricaricare le imbarcazioni.

"Il Salone Nautico nasce per mettere in mostra le migliori eccellenze della nautica e non solo per dire che l'arte navale è qui di casa, e lo è da mille anni, ma anche per raccontare le sue nuove frontiere. - ha sottolineato l'assessore allo Sviluppo economico del Comune di Venezia, Simone Venturini - C'è sostenibilità e sviluppo solo dove c'è studio, progettazione e investimenti per le infrastrutture e la laguna è il luogo migliore dove poter sperimentare. Perché ciò che funziona a Venezia può funzionare ovunque". Mentre il direttore generale di Veritas, Andrea Razzini, ha sottolineato che "questa città è il cuore delle difficoltà" e che la società da qualche anno sta investendo nella mobilità elettrica e ibrida rinnovando la flotta delle imbarcazioni. Veritas è una multiutility interamente pubblica, la prima del Veneto per dimensioni e fatturato e una delle più grandi d'Italia. Erogare servizi idrici



Quarant'anni dalla Convenzione di Montego Bay sul diritto del mare

27/05/2022 - 16:34



IV Tributo a Carlo Riva: fervono i preparativi per l'iconico evento

27/05/2022 - 15:27



integrati.

Il Corila, il Consorzio per il coordinamento delle ricerche inerente al sistema lagunare di Venezia, ha presentato al Salone Nautico tre progetti green: la piattaforma digitale per mettere in rete i piccoli porti dell'Adriatico (Framesport), i sistemi di ancoraggio sostenibili per la salvaguardia dell'habitat delle fanerogame marine (Saspas) e un robot per la pulizia subacquea e sostenibile delle incrostazioni biologiche delle barche (Greenhull). L'obiettivo è sensibilizzare il mondo nautico rispetto all'adozione di comportamenti e tecnologie green per la salvaguardia del mare e del suo ambiente naturale, laguna di Venezia e Alto Adriatico in primis. Framesport è un progetto strategico di cooperazione transfrontaliera Italia-Croazia entrato in questo momento nella "fase 2", che prevede l'attivazione di un dialogo costruttivo con gli stakeholder dei diversi territori e la raccolta capillare di informazioni, relative ai servizi e infrastrutture dei piccoli porti dell'area di programma, attraverso un questionario dedicato. Scopo del progetto è lo sviluppo di un quadro strategico per lo sviluppo dei piccoli porti delle coste dell'Adriatico attraverso l'input di nuovi modelli di business e piani d'azione.

Il progetto Saspas Interreg Italia ha invece come obiettivo la protezione della biodiversità dell'ecosistema del Mar Adriatico, attraverso la protezione della flora marina. Nel corso del convegno di oggi si è parlato di "Ancoraggi ecologici e protezione delle fanerogame marine in Adriatico" e dello studio e messa in opera di innovativi sistemi di ancoraggio per le imbarcazioni da diporto e il trapianto di fanerogame sommerse. Sono state infatti installate nella baia di Panzano e nel Parco delle Isole Incoronate in Dalmazia nuove boe dotate di ancoraggi ecologici, con strutture ad infissione al fondo.

È stato poi presentato uno dei principali risultati del Progetto GreenHull, dedicato allo sviluppo di tecnologie verdi per la pulizia dello scafo delle navi in acqua e, in particolare, alla sperimentazione di un prototipo di piattaforma robotica subacquea multisensore per la pulizia del "biofouling" dallo scafo delle imbarcazioni. Una tecnologia in grado di rimuovere le incrostazioni biologiche senza toglierle dall'acqua ed evitando al tempo stesso la dispersione di sostanze tossiche e organismi nocivi nell'ambiente marino locale. Nel progetto GreenHull sono state sviluppate tre tecnologie per la pulizia del biofouling dallo scafo delle imbarcazioni senza toglierle dall'acqua ed evitando al tempo stesso la dispersione di sostanze tossiche e organismi nocivi nell'ambiente marino locale. L'acqua di scarico viene infatti purificata nell'impianto di trattamento dedicato e restituita al mare, in conformità con i requisiti di legge.



PREVIOUS POST

Evo Yachts: Porte Aperte per salutare l'arrivo dell'estate

Sanlorenzo: evoluzione organizzativa nel management

Anche in coerenza con il desiderio di Marco Viti, President della Divisione Yacht, da oltre 30 anni in Sanlorenzo, di cui quasi 20 al fianco del Presidente Esecutivo Cav. Massimo Perotti, di ridurre il suo impegno nell'operatività quotidiana della Società, Sanlorenzo S.p.A. (Sanlorenzo o la Società) rende note le seguenti evoluzioni nella struttura organizzativa: Tommaso Vincenzi, già Vice-President della Divisione Yacht, assume la carica di President; le Divisioni Yacht e Superyacht sono accorpate sotto la nuova Direzione Generale, che viene affidata a Ferruccio Rossi, già President della Divisione Superyacht; a Ferruccio Rossi, nell'ambito della Direzione Generale, rispondono anche le funzioni corporate R&D, Information Technology e società partecipate; invariato il riporto diretto al Presidente e Chief Executive Officer Cav. Massimo Perotti della Divisione Bluegame, della Divisione High-End Services e delle funzioni corporate Sostenibilità e Marketing affidate a Carla Demaria, nonché delle funzioni corporate Amministrazione, Finanza e Controllo, dell'Ufficio Stile, delle Risorse Umane e della Qualità. All'interno della governance di Sanlorenzo, Marco Viti manterrà la carica di Amministratore nel Consiglio di Amministratore appena rinnovato. «Ho trascorso quasi due terzi della mia vita in Sanlorenzo ed ho avuto l'onore di partecipare alla sua crescita incessante e straordinaria che l'ha portata ad essere fulgido esempio nel panorama mondiale dello yachting. Un percorso entusiasmante e totalizzante che rifarei senza indugio e che oggi intendo continuare a percorrere in un ruolo non operativo che mi permetta di coltivare altre attività alle quali da tempo desidero dedicare maggiori energie.» Così Marco Viti ha spiegato la sua decisione. «Sin dal primo momento dall'acquisizione di Sanlorenzo, ho avuto in Marco Viti un grande alleato in tutte le sfide intraprese, che si sono rivelate di successo ed hanno contribuito al posizionamento di Sanlorenzo di cui siamo oggi tutti orgogliosi. Sono felice che Marco abbia accettato di continuare a condividere le nostre scelte quale membro del Consiglio di Amministrazione, dando così continuità al suo prezioso contributo», ha aggiunto il Presidente e Chief Executive Officer, Cav. Massimo Perotti.

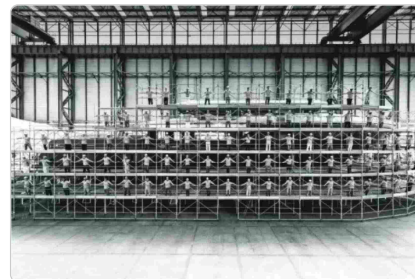

Sanlorenzo unveils two new sustainability-focused models for 2022

Sanlorenzo unveils two new sustainability-focused models for 2022

Written by Sophie Spicknell

30 May 2022 | 08:30 (UTC)

Sanlorenzo have unveiled two new sustainable models for 2022 with the 28-metre SD90/s and the 33-metre SP110. The semi-displacement SD90/s shuttle and the open coupé SP110 will be revealed at the September boat shows, with research put into lowering their environmental impact.

Photo: **Sanlorenzo** The SD90/s was developed thanks to an exclusive partnership with Siemens Energy on methanol fuel cells to make yachts more environmentally friendly. The SD90/s is the third model in Sanlorenzo's popular semi displacement series that began with the SD96 and SD118. This new smaller model sees improvements to the stylish and technological research of the shipyard to create a more efficient yacht.

Photo: **Sanlorenzo** The SD90/s uses the same optimisation of energy as the SD96 with the help of Philippe Briand . The geometric characteristics of the hull allow the boat to perform remarkably well both with hybrid propulsion between six and 10 knots, and with traditional propulsion at a maximum speed of 17 knots.

Photo: **Sanlorenzo** The external lines of the SD90/s come from the boards of Zuccon International Project who have combined sharp lines with surprising internal volumes. With two and a half decks, the SD90/s features an open flybridge and is configured with a lower deck and main deck. The bow area of the main deck is conceived as a partial full beam and characterises the volume of the owner's stateroom in an unusual way, providing a more spacious area inside compared to a traditional layout.

Photo: **Sanlorenzo** The bow area can be adapted to meet the needs of the owner with two different configurations. The first version allows for a sunbathing area distributed across two decks while the second consists of tables, two sofas and a raised sunbathing area. The fly bridge is minimal, with a lounge and dining area and a very light T-top in line with the boat's volumes.

Photo: **Sanlorenzo** The interior design of the SD90/s comes from Patricia Urquiola who has used adaptable furnishings and configurations to allow for easy transformations. The layout of the saloon on the main deck makes it possible to have both a lounge and dining area, solutions typically found on larger yachts, thanks to the use of tables that can be transformed in height and comfortable sofas.

Photo: **Sanlorenzo** The materials used onboard have also been greatly considered, with lots of raw materials and alternative sources used. The wood panelling has been clad in cannulated Paper Factor and the sustainable terrazzo used in the bathrooms has been selected to ensure a lower environmental impact. As well as this, the saloon's bow wall is made of recycled glass and bio-resins have been used for the details of the ceilings and furnishings.

Photo: **Sanlorenzo** Great attention has also been given to the sustainable hybrid propulsion system designed in collaboration with Siemens . The SD90/s aims to offer high performance by optimising the power generated by her lithium batteries when sailing. She also has a 'Zero Emission Mode' (ZEM) that allows her to produce no or little emissions or noise.

Photo: **Sanlorenzo** The research and development also continues with the SP110 that combines innovation with sustainability. The project was made possible by a collaboration between Bernardo Zuccon for the exteriors, Tilli Antonelli at **Sanlorenzo** product development, Marco Arnaboldi for the hull design, and Piero Lissoni for the interiors. The SP110 will be the first yacht in the 'Smart Performance' range with a vision for high performance with maximum energy efficiency. Thanks to a fractional propulsion system, the boat is able to move around using just one engine, a pair, or all three; thus allowing great flexibility, low consumption and different autonomy depending on the desired speed.

Photo: **Sanlorenzo** The hull of the SP110 has been optimised for use with hydro jet propulsion. This type of propulsion is an advantage over propeller propulsion because it is less sensitive to variations in the boat's weight and therefore more versatile. To further optimise consumption and performance lighter materials such as laminated glass have been used for the larger surfaces. The exterior design by Zuccon International Project also sees aerodynamic lines and a colour palette more typical for sports yachts to refer to the strong emotional character of this design.

Photo: **Sanlorenzo** "While respecting the stylistic features that have historically characterised this type of boat, such as the aerodynamic and extremely organic surfaces, with Tilli Antonelli, we arrived at a compromise: to conceive a boat dialogue between dynamism and a liveability that is not normally perceived onboats of this size." said Bernardo

Zuccon of Zuccon International Project .

Photo: **Sanlorenzo** The SP110 is equipped with an energy recovery system that uses high-efficiency 6kW monocrystalline solar panels and lithium batteries that allow the boat to maintain hotellerie functions for a few hours without the use of generators. The deckhouse also allows for solar panels to be installed on the largest usable surface without disturbing the aesthetics of the boat's profile.

Photo: **Sanlorenzo** The two deck layout of the SP110 sees an interior design by Piero Lissoni , who has tried to create a free-flowing design between interior and exterior spaces. On the upper deck, the large sundeck deck is complemented by the wheelhouse overlooking the bow. The lowered deck allows the lower deck to be enjoyed from a view of the living area aft and the sea, while outside, from the deck aft, there is visual access to the lower lounge on the main deck. These solutions once again allow a total synergy between the interior and exterior environment.

Photo: **Sanlorenzo** "I tried to bring the same attitude as the other models to this boat with its sporty lines: open spaces, connection between interior and exterior, and lots of technology. One of the central elements is the double height at the stern that makes the main deck communicate with the lounge below via a hyper-technological staircase." said Piero Lissoni .

Photo: **Sanlorenzo** The galley of the SP110 can be enclosed with solid or translucent walls to make the area seem bigger than it is. The flexible lounge area means the room can be adapted for any occasion. Under the flooring it is possible to place a tender that disappears completely from view allowing a total use of the spaces up to sea level.

The design of the SP110 embodies Sanlorenzo's vision in which the founding principles of sustainability, comfort and exclusivity converge. This new design projects the shipyard into the future and completely moves away from conventional models in the same market segment. As well as this it sets a new benchmark for the models that will follow.

Advertisement

Sanlorenzo al FuoriSalone della Milano Design Week

Sanlorenzo torna anche quest'anno a essere uno dei protagonisti della Milano Design Week on le sue installazioni iconiche, in questo caso si tratta di Fabbrica. Il cantiere del resto ha fatto della partecipazione al FuoriSalone una consuetudine che scaturisce dal proprio approccio progettuale, il cui punto di forza è la contaminazione di linguaggi creativi differenti e l'uso di contesti diversi ed inaspettati.



Progetto Fabbrica alla Milano Design Week

Per l'edizione di quest'anno Sanlorenzo torna all'Università degli Studi di Milano di via Festa del Perdono, nell'ambito della mostra-evento INTERNI DESIGN RE-GENERATION, con un progetto di Piero Lissoni dal titolo *Fabbrica* che muove dalla iconica installazione presentata nel 2019, che richiamava le strutture in legno che i maestri d'ascia realizzavano nei cantieri navali, per svelare qualcosa del luogo in cui vengono costruite le barche e far vivere a livello evocativo l'esperienza della salita a bordo e le nuove prospettive che ne conseguono.

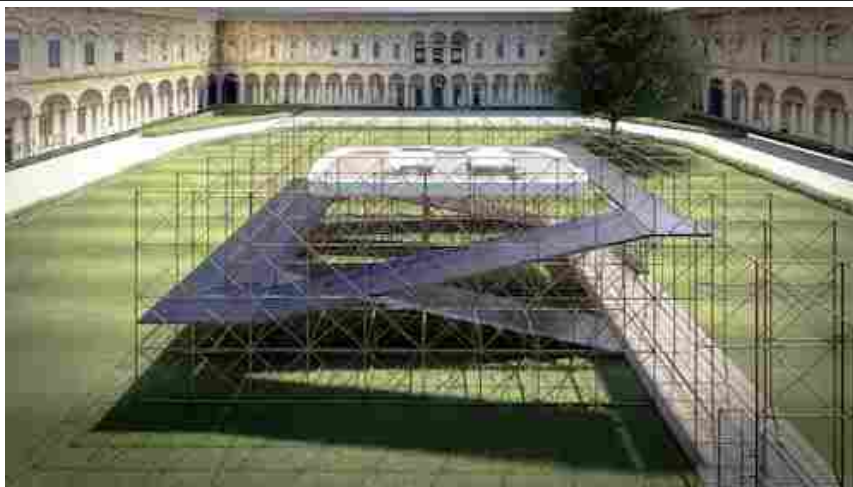

Università degli Studi di Milano per la Milano Design Week

Al centro dello storico cortile centrale, un'alta impalcatura di tubi Innocenti gioca con i pieni e vuoti del colonnato, in un intreccio di linee rette che creano il percorso che ospita il visitatore. La struttura così concepita si ricollega alla natura industriale di **Sanlorenzo** e rimanda alle strutture che vengono effettivamente utilizzate per la costruzione delle imbarcazioni all'interno dei loro cantieri.



Piero Lissoni (Art Director of Sanlorenzo)

“È come se avessimo trasportato nel Cortile dell'Università Statale un pezzo di cantiere, il luogo dove vengono costruite le barche. Sembra quasi che gli yacht nascano sotto i cavoli, ma la verità è che dietro di essi c'è il lavoro di tante persone, oltre che la ricerca, la conoscenza e la tecnologia di una complessa realtà industriale. L'intento per me è quello di svelare proprio questo aspetto.”



Come in Cantiere

In questo pensiero è espressa la volontà di **rendere visibile**, attraverso **FABBRICA**, **quello che spesso rimane nascosto**: la ricerca e la tecnologia di un'industria all'avanguardia attenta anche a ridurre l'impatto ambientale per accogliere le nuove sfide legate alla sostenibilità e quindi *“un design consapevole per un futuro nuovo”*, uno dei temi che la mostra **Design Re-Generation** vuole esplorare.



A bordo di un Sanlorenzo

L'intento del progetto è anche quello di **provare a ricreare la vibrante esperienza di salire su uno yacht Sanlorenzo** (qui tutti i post sul cantiere), offrendo l'**affascinante visuale sopraelevata** di una delle imbarcazioni attraverso un tracciato fatto di rampe che da terra accompagnano i visitatori a salire verso la parte centrale.

Quest'area, una pedana che cita la forma e i materiali del deck di una nave, è pensata per restituire al pubblico la sensazione di ospitalità che si avverte sulle barche **Sanlorenzo**, grazie anche ad un sofisticato impianto audio che riproduce suoni riconoscibili di **un'esperienza di lusso in mare**, oltre ad offrire interessanti e **nuovi punti di vista sul cortile dell'Università Statale**.



Le luci della sera

L'impatto dell'intera installazione cambia dopo il crepuscolo rivelando una sovrastruttura verticale di barre a led che si accende con il calare della sera, trasformando la percezione dell'installazione stessa e rendendo il tutto sorprendentemente scenografico.



INTERNI DESIGN RE-GENERATION

Università degli Studi di Milano – Cortile d'Onore

Via Festa del Perdono, 7

6-13 June: 10.00 am – midnight



SALONE NAUTICO VENEZIA

Arsenale, 28 maggio – 5 giugno 2022

MILANO DESIGN WEEK

SANLORENZO

SHARE ON



[PREVIOUS ARTICLE](#)

Rossinavi debutta al Superdesign Show della Milano Design Week

YOU MAY ALSO LIKE

A Ruggero Tita, Caterina Banti, Ganga Bruni

The new Issue of Top Yacht Design 29 is on

Ritaglio stampa ad uso esclusivo del destinatario, non riproducibile.



Mare, porti, trasporti, logistica e sport

IMPRESA PORTUALE - STEVEDORE COMPANY

PEYRANI BRINDISI

Direzione Via Dalmazia, 31/A 72100 Brindisi Phone - Fax +39 0831 508104 Mobile +39 335 6977355
 Ufficio Operativo - Operation Office Costa Morena - Porto di Brindisi Cell/Mobile +39 335 5294496
 peyrani@libero.it



Home > Nautica > Saloni nautici > Salone Nautico di Venezia: Ambiente e Industria, matrimonio possibile

Ambiente Cultura Trasporti Economia Eventi News Italia Nautica Saloni nautici Turismo

Il Nautilus

Mi piace 10.042 "Mi piace"

Salone Nautico di Venezia: Ambiente e Industria, matrimonio possibile

Di Redazione - 30 Maggio 2022



148714



In Arsenal un'altra giornata all'insegna della sostenibilità con tanti convegni importanti e diverse iniziative degli espositori. La salute del mare è un obiettivo comune.

Il lunedì, terzo giorno del Salone, con le banchine frequentate da un pubblico interessato, si è aperto con il convegno "Innovazione e Sostenibilità. Le nuove rotte della filiera nautica", organizzato da Confindustria Venezia in collaborazione con l'Autorità di Sistema Portuale del Mare Adriatico Settentrionale presso la Torre di Porta Nuova dell'Arsenale di Venezia. L'iniziativa ha visto l'intervento di vari rappresentanti del settore nautico, energetico e delle infrastrutture. In collegamento dagli uffici di La Spezia, il Vice President R&D di **Sanlorenzo** spa Paolo Bertetti ha ribadito come innovazione e sostenibilità siano delle tematiche su cui l'azienda si è focalizzata già da cinque anni, mettendo in campo risorse dedicate esclusivamente alla ricerca e sviluppo e dando importanza ad una visione a lungo raggio. Tre i temi su cui **Sanlorenzo** ha scelto di focalizzarsi: nuovi combustibili, soluzioni zero-emission radar, e soluzioni zero-emission in navigazione lenta. In rappresentanza dell'Autorità di Sistema Portuale Mare Adriatico Settentrionale, il Segretario Generale Antonella Scardino ha invece illustrato le iniziative in ambito green che stanno sviluppando, finanziate sia da fondi europei che dal PNRR, ponendo particolare attenzione alla connessione con il territorio e con il contesto di cui fanno parte. Sono stati ricordati gli accordi presi con Sapio, la creazione di un distributore d'idrogeno, oltre che la candidatura di Venezia a capitale mondiale della sostenibilità. Il Presidente di Hydrogen Park Andrea Bos ha poi illustrato le opportunità offerte dall'Hydrogen Valley di Porto Marghera, che si propone di accelerare la transizione del sistema industriale del polo e di diventare un punto di scambio domestico ed internazionale per il settore energetico.

L'appuntamento proposto da Confindustria Veneto è uno dei primi che entra nel merito della produzione industriale, delle sue relazioni con la sostenibilità come tema cui ormai tutti devono tenere conto. Tema che tornerà nei prossimi giorni soprattutto con i convegni promossi da RINA e Assonautica di Venezia. Per la nostra industria nautica la convivenza di tecnologie e di innovazione è un tema fondamentale, centrale per il Made in Italy che può mettere in campo la sua creatività e affidabilità. Qualche numero: il fatturato complessivo dell'industria nautica italiana, secondo le proiezioni più recenti che arrivano da più fonti, ammonta a circa 6 miliardi di euro, un valore importante che indica la piena salute del comparto, in netta ripresa dopo la pandemia e con una crescita "a due cifre" che supera il 20% per anno. È recente la notizia che il Gruppo **Azimut** Benetti ha raggiunto ordini per i prossimi anni superiore ai 2 miliardi di euro. Molto vicini anche gli altri due gruppi italiani e **Sanlorenzo** ha un backlog 1.2 mentre **Ferretti** Group di 1.32 miliardi.

In mattinata sono state anche presentate le novità di E-Concept, che ha fornito le infrastrutture di ricarica per la nautica elettrica allestendo i moli P2, P3 e P4 del Salone

Ritaglio stampa ad uso esclusivo del destinatario, non riproducibile.

Nautico Venezia attraverso le e-dock, delle paline elettriche in grado di ricaricare le imbarcazioni.

“Il Salone Nautico nasce per mettere in mostra le migliori eccellenze della nautica e non solo per dire che l’arte navale è qui di casa, e lo è da mille anni, ma anche per raccontare le sue nuove frontiere. – ha sottolineato l’assessore allo Sviluppo economico del Comune di Venezia, Simone Venturini – C’è sostenibilità e sviluppo solo dove c’è studio, progettazione e investimenti per le infrastrutture e la laguna è il luogo migliore dove poter sperimentare. Perché ciò che funziona a Venezia può funzionare ovunque”. Mentre il direttore generale di Veritas, Andrea Razzini, ha sottolineato che “questa città è il cuore delle difficoltà” e che la società da qualche anno sta investendo nella mobilità elettrica e ibrida rinnovando la flotta delle imbarcazioni. Veritas è una multiutility interamente pubblica, la prima del Veneto per dimensioni e fatturato e una delle più grandi d’Italia. Eroga servizi idrici integrati.

Il Corila, il Consorzio per il coordinamento delle ricerche inerente al sistema lagunare di Venezia, ha presentato al Salone Nautico tre progetti green: la piattaforma digitale per mettere in rete i piccoli porti dell’Adriatico (Framesport), i sistemi di ancoraggio sostenibili per la salvaguardia dell’habitat delle fanerogame marine (Saspas) e un robot per la pulizia subacquea e sostenibile delle incrostazioni biologiche delle barche (Greenhull). L’obiettivo è sensibilizzare il mondo nautico rispetto all’adozione di comportamenti e tecnologie green per la salvaguardia del mare e del suo ambiente naturale, laguna di Venezia e Alto Adriatico in primis. Framesport è un progetto strategico di cooperazione transfrontaliera Italia-Croazia entrato in questo momento nella “fase 2”, che prevede l’attivazione di un dialogo costruttivo con gli stakeholder dei diversi territori e la raccolta capillare di informazioni, relative ai servizi e infrastrutture dei piccoli porti dell’area di programma, attraverso un questionario dedicato. Scopo del progetto è lo sviluppo di un quadro strategico per lo sviluppo dei piccoli porti delle coste dell’Adriatico attraverso l’input di nuovi modelli di business e piani d’azione.

Il progetto Saspas Interreg Italia ha invece come obiettivo la protezione della biodiversità dell’ecosistema del Mar Adriatico, attraverso la protezione della flora marina. Nel corso del convegno di oggi si è parlato di “Ancoraggi ecologici e protezione delle fanerogame marine in Adriatico” e dello studio e messa in opera di innovativi sistemi di ancoraggio per le imbarcazioni da diporto e il trapianto di fanerogame sommerse. Sono state infatti installate nella baia di Panzano e nel Parco delle Isole Incoronate in Dalmazia nuove boe dotate di ancoraggi ecologici, con strutture ad infissione al fondo.

È stato poi presentato uno dei principali risultati del Progetto GreenHull, dedicato allo sviluppo di tecnologie verdi per la pulizia dello scafo delle navi in acqua e, in particolare, alla sperimentazione di un prototipo di piattaforma robotica subacquea multisensore per la pulizia del “biofouling” dallo scafo delle imbarcazioni. Una tecnologia in grado di rimuovere le incrostazioni biologiche senza toglierle dall’acqua ed evitando al tempo stesso la dispersione di sostanze tossiche e organismi nocivi nell’ambiente marino locale. Nel progetto GreenHull sono state sviluppate tre tecnologie per la pulizia del biofouling dallo scafo delle imbarcazioni senza toglierle dall’acqua ed evitando al tempo stesso la dispersione di sostanze tossiche e organismi nocivi nell’ambiente marino locale. L’acqua di scarico viene infatti purificata nell’impianto di trattamento dedicato e restituita al mare, in conformità con i requisiti di legge.

Financial press review

Newspapers

Gli analisti La crisi cinese affonda le aziende del lusso Stellantis rianimata dai giudizi sul titolo

FRANCO DE LORENZIS

■ I titoli del lusso sotto la lente di Barclays. Gli esperti si focalizzano sulla Cina ed evidenziano l'impatto delle misure di contenimento del Covid sul settore: «Ormai siamo nel mezzo del secondo trimestre e le speranze di un ritorno alla normalità in Cina entro maggio stanno scemando». Barclays vede un maggior rischio che l'intero trimestre sia penalizzato dal Covid, situazione che potrebbe per gli esperti portare ulteriore volatilità di breve termine sul settore. Ad ogni modo, il sentiment dei consumatori cinesi «per ora sembra tenere»; nel lusso Barclays continua a preferire Lvmh, Moncler e Richemont.

■BPER

«Primo trimestre 2022 superiore alle attese per maggiori commissioni e ricavi da trading», sintetizza Equita che conferma la raccomandazione sulla Banca Popolare dell'Emilia-Romagna di «attendere» e il TP a 2,2 €. Kepler invece ha ridotto da 2,6 a 2,4 € il TP. Gli analisti hanno aggiornato le stime per tener conto del contributo di B. Carige. Barclays giudizio immutato e TP a 1,8 €. UBS conferma la raccomandazione d'acquisto e il TP a 2,8 €.

QUOTAZIONE
1,64€
GIUDIZIO
Barclays 1,8€
Equita 2,2€

Kepler 2,4€ (2,6€)
Ubs 2,8€

■B GENERALI

Akros conferma la raccomandazione Accumulare e il TP a 35 € che rispetto alle quotazioni attuali contiene un potenziale rialzo superiore al 17%. La raccolta netta di aprile è stata in linea con

le attese. Intesa Sanpaolo conferma il voto positivo e il TP a 41,4 €.

QUOTAZIONE
29,75€
GIUDIZIO
Akros 35€
Intesa 41,4€

■BANCA MEDIOLANUM

Nel periodo in esame la compagnia ha realizzato un utile netto di 114,29 mln di €, in contrazione rispetto ai 133,37 mln contabilizzati nei primi tre mesi del 2021, a causa di effetti di mercato inferiori allo scorso anno. Al contrario, il margine di interesse è cresciuto da 64,84 milioni a 70,45 milioni. Akros conferma il giudizio e il TP a 8,6€ che rispetto ai prezzi attuali conserva un rialzo potenziale del 24%

QUOTAZIONE
6,9€
GIUDIZIO
Akros 8,6€

■CREDEM

Barclays conferma la racco-

mandazione e il TP a 5,9 €. I conti del primo trimestre nel complesso sono stati coerenti con le stime

QUOTAZIONE
5,71€
GIUDIZIO
Barclays 59€.

■FINECOBANK

Utile netto in crescita del 30,5% a 123,6 milioni. Il dato supera le stime di 99 milioni e quelle del consenso a 102 milioni. Akros conferma il giudizio con TP a 15,5€ che rispetto alla quotazione attuale mostra un potenziale rialzo del 32%.

QUOTAZIONE
11,77€
GIUDIZIO
Akros 15,5€

■NEXI

Kepler Cheuvreux conferma la raccomandazione d'acquisto per la società di pagamento digitale e il TP a 18 € in attesa dei conti del primo trimestre. Gli analisti si attendono «risultati piuttosto solidi, nonostante l'impatto di Omicron all'inizio dell'anno».

QUOTAZIONE
9,18€
GIUDIZIO
Kepler 18€

■PIRELLI

Akros conferma la raccomandazione Neutrale e il TP a 6 €.

QUOTAZIONE
4,44€
GIUDIZIO
Akros 6€

■RECORDATI

Jefferies conferma il giudizio e il TP a 43,2 € dopo i conti del primo trimestre.

QUOTAZIONE
42,4€
GIUDIZIO
43,2€

■SANLORENZO

Bank of America conferma la raccomandazione e il TP a 40 €. Partenza record con ricavi superiori alle attese.

QUOTAZIONE
32,9€
GIUDIZIO
Bofa 40€

■SERI I

Intermonte ha ridotto da 14,3 a 12,8€ alla luce di un più alto costo del capitale e di un abbassamento delle stime

QUOTAZIONE
6,9€
GIUDIZIO
Intermonte 12,8€ (14,3€)

■STELLANTIS

Berenberg ha avviato la copertura con giudizio molto interessante e TP a 21 €. In una nota sul settore auto gli analisti si dicono positivi. Su Stellantis scrivono: «L'impegno del management a mantenere margini a doppia cifra nel prossimo decennio ci

appare credibile. L'ampio sconto di valutazione del titolo non è meritato», spiegano gli analisti, che evidenziano come «la forte generazione di cassa sottostante lasci flessibilità per navigare nelle attuali incertezze del

settore».

QUOTAZIONE

12,8€

GIUDIZIO

Berenberg 21€

UNICREDIT

Ubs alza il prezzo obiettivo da 14,1 euro a 15,4 euro confermando il giudizio buy dopo i conti del primo trimestre pubblicati giovedì della scorsa settimana.

QUOTAZIONE

8,46

GIUDIZIO

Ubs 15,4€ (14,1€)

© RIPRODUZIONE RISERVATA



IL MIGLIORE

BPER BANCA
+7,85%

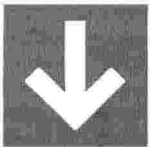

IL PEGGIORE

SAIPEM
-6,60%

TESMEC

Il gruppo Tesmec ha riportato ricavi per 55,9 milioni nel primo trimestre 2022, con un incremento del 14,1% sull'anno precedente, e un ebitda di 8,3 milioni (+16,5%).



LA CARICA DEI CHAMPIONS CI VEDIAMO IN BORSA

Lunedì 23 maggio l'evento a Palazzo Mezzanotte che svela la classifica 2022 delle mille piccole e grandi aziende eccellenti, con fatturati tra i 20 e 500 milioni di euro. E il 20 un numero speciale de L'Economia

di **Francesca Gambarini**

Una mattina a Palazzo Mezzanotte, a Milano, per festeggiare i mille nuovi Campioni della nostra industria e manifattura, le aziende Champions che L'Economia con ItalyPost individuano — ormai da cinque anni — come le punte di diamante del nostro tessuto imprenditoriale. Dopo due anni di lontananza dal palco della Borsa per le restrizioni imposte dalla pandemia, «L'Italia genera futuro», l'appuntamento che è anche simbolicamente il compleanno de L'Economia del Corriere, nell'edizione del 2022 torna dal vivo (e in diretta streaming su *Corriere.it* e sui canali social di Corriere), lunedì 23 maggio alle 10 in Piazza Affari. Non solo sarà presentata la ricerca che ha analizzato i bilanci delle aziende tricolori virtuose, le più performanti e quelle a più alto tasso di crescita, che hanno quindi saputo battere le sfide del Covid (per tenere conto degli effetti provocati dal lockdown nel 2020, i dati sono stati elaborati su parametri differenziati per settore e per canale distributivo, ndr). Il convegno sarà anche l'occasione per conoscere più

da vicino diverse storie di queste imprese che, con bilanci tra i 20 e i 500 milioni di euro (ma alcune li hanno già superati nel 2021), restituiscono uno spaccato importante del nostro made in Italy, resiliente e competitivo sui mercati globali, tra governance familiare e catene di comando più managerizzate, e un dato in comune su tutti: la costanza nell'innovazione e la cura delle proprie persone.

Gli ospiti

Sul palco saranno con noi, tra gli altri, alcuni dei volti dei Campioni: **Cristina Scocchia**, amministratore delegato di Illy, **Roberta Pizzocaro**, presidente di Olon, **Massimo Perotti**, amministratore delegato di **Sanlorenzo Yacht**, e **Anna Maria Ganassini**, vice presidente di Istituto Ganasini. Nella mattinata condotta da Da-

niele Manca, vice direttore del Corriere della Sera, Massimo Fracaro, responsabile editoriale de L'Economia, e Raffaella Polato, inviato del Corriere, intervengono anche il pre-

sidente di Rcs Mediagroup, **Urbano Cairo**, **Fabrizio Testa**, ceo di Borsa Italiana, **Pietro Salini**, amministratore delegato di Webuild. E ancora, le aziende partner dell'iniziativa con **Giampiero Maioli**, responsabile del Crédit Agricole in Italia, **Giovanni Brianza**, amministratore delegato di Edison Next, **Mario Corti**, senior partner Kpmg Italia, e **Ferrovie dello Stato**.

A Filiberto Zovico, fondatore di ItalyPost e Caterina Della Torre, partner di Special Affairs e project leader dell'analisi, il compito di illustrare i dati salienti e delineare il quadro, tra inflazione, aumento del costo e carenza delle materie prime, difficoltà logistiche e obiettivi di sostenibilità, delle sfide del prossimo futuro.

Per avere una *preview* della ricerca — così come di una selezione delle storie dei Campioni — l'appuntamento è con il numero speciale de L'Economia in edicola venerdì 20 maggio gratis con il Corriere. Per l'evento di lunedì 23, le prenotazioni sono gratuite fino a esaurimento posti a: corriere.leconomia@rcs.it.

© RIPRODUZIONE RISERVATA





Al top Da sinistra
Cristina Scocchia (Illy);
Anna Maria Ganassini
(Istituto Ganassini); Roberta
Pizzocarò (Olon); Massimo
Perotti (Sanlorenzo Yacht)

Eventi Il 23 maggio torna L'Italia Genera Futuro, l'incontro di Corriere della Sera per le PMI italiane

Lunedì 23 maggio L'Italia Genera Futuro, l'atteso appuntamento de L'Economia, il settimanale di Corriere della Sera, torna totalmente in presenza nella consueta sede di Palazzo Mezzanotte, in piazza Affari 6 a Milano. A partire dalle ore 10, anche in streaming su corriere.it e sulle pagine Facebook e LinkedIn del quotidiano, centinaia di imprese e imprenditori dedicheranno un'intera mattinata alle esperienze delle 1.000 aziende Champions dell'industria e della manifattura made in Italy, individuate quest'anno da L'Economia, in collaborazione con ItalyPost, quali punte di diamante del tessuto imprenditoriale italiano tra le aziende con bilanci tra i 20 e i 500 milioni di euro nel 2020. Nel corso dell'incontro saranno presentati i risultati della ricerca che, a partire dall'analisi degli ultimi 6 esercizi, ha determinato le 1.000 realtà che si sono evidenziate come le più virtuose nell'aver superato le sfide del Covid segnando le migliori performance e i più alti tassi di crescita. Attraverso le storie di alcune di esse, emergerà un'importante spaccato del made in Italy che si distingue per capacità reattiva, competitività sui mercati internazionali, innovazione e attenzione alle comunità.

Gli interventi

Nella mattinata in piazza Affari, i lavori inizieranno con i saluti del direttore di Corriere della Sera, Luciano Fontana. Insieme a Daniele Manca,

A Milano, Palazzo Mezzanotte, e in streaming su corriere.it e sulle pagine Facebook e LinkedIn del quotidiano. Venerdì 20 maggio, in edicola gratis con il quotidiano, numero speciale de L'Economia

illustrati da Filiberto Zovico, fondatore di ItalyPost, e Caterina Della Torre, partner di Special Affairs e project leader dell'analisi. L'evento è gratuito fino a esaurimento posti, previa prenotazione scrivendo a corriere.leconomia@rcs.it.

Il numero speciale de L'Economia

L'appuntamento sarà anticipato venerdì 20 maggio da un numero speciale de L'Economia con la preview della ricerca e una selezione delle storie dei Campioni di questa sesta edizione de L'Italia Genera Futuro, che sarà in edicola gratis con Corriere della Sera e disponibile lunedì 23 maggio per i partecipanti al convegno. Settimanale in edicola gratis ogni lunedì con Corriere della Sera e quotidiano online su economia.corriere.it, il sistema editoriale de L'Economia è completato da importanti eventi dedicati alle realtà nazionali e locali, sul territorio e digitali: tra cui Italia Genera Futuro, Economie d'Italia, L'Economia del Futuro. Nel Sistema Economia e Innovazione di Corriere della Sera, inoltre, il sistema Login, dedicato a innovazione e tecnologia e lanciato lo scorso marzo: in edicola ogni ultimo lunedì del mese, online con il canale login.corriere.it, sul territorio e online con molteplici appuntamenti, tra cui le Colazioni digitali e CampBus, l'innovativo progetto educational dedicato alle scuole. Completano i due sistemi le Guide, in edicola, le newsletter e gli account social.

vice direttore e responsabile dell'area Economia e Innovazione di Corriere della Sera, Massimo Fracaro, responsabile de L'Economia, e Raffaella Polato, inviata del quotidiano di via Solferino, ne parleranno: Urbano Cairo, presidente e amministratore delegato di RCS MediaGroup, Giampiero Maioli, responsabile di Crédit Agricole in Italia, Pietro Salini, amministratore delegato di Webuild, Fabrizio Testa, chief executive officer di Borsa Italiana, e Ferrovie dello Stato. Si proseguirà poi con i contri-

buti di Giovanni Brianza, amministratore delegato di Edision Next, e Mario Corti, senior partner Kpmg Italia. A rappresentare idealmente tutte le 1.000 imprese champions saranno le testimonianze dei vertici di quattro delle aziende emerse dalla ricerca: Cristina Scocchia, amministratore delegato di Illy, Roberta Pizzocaro, presidente di Olon, Massimo Perotti, amministratore delegato di Sanlorenzo Yacht, e Anna Maria Ganassini, vicepresidente di Istituto Ganassini. I dati della ricerca verranno

I nuovi mille campioni del Made in Italy

Il numero speciale domani con il Corriere. Lunedì l'evento in Borsa

di **Francesca Gambarini**

Primatisti di ricavi e di utili. Debiti? Pochi o quasi nulla. Nella classifica dei mille Champions del made in Italy, le aziende con i migliori tassi di sviluppo del Paese, elaborata in esclusiva per il quinto anno da *L'Economia del Corriere della Sera* con ItalyPost, ci sono imprese con i business più diversi. Un dato è in comune: tutte hanno fatto i conti prima con la pandemia e ora con la guerra, ma non hanno smesso di crescere. Nel 2021 infatti raggiungono in media una redditività industriale del 17,8% e un ritorno sul capitale del 14%. È una manifattura che ha reagito meglio che il resto del Vecchio Continente alla crisi sanitaria e che oggi, nonostante tutto — nonostante il caro energia, materie prime e logistica impazzita — non smette di correre. E di guardare oltre questa nuova crisi.

Tanto che, secondo la proiezione del Centro Studi ItalyPost sulla base dei circa 200 bilanci 2021 già pubblicati, le mille società super per-

formanti toccheranno i 90 miliardi di fatturato totali, con un ritorno sul capitale investito di quasi due punti percentuale superiore al 12,63% del 2020, anno nero del Covid.

Nella classifica completa di questi nuovi Champions, che troverete in edicola gratis domani con un numero speciale de *L'Economia*, scoprirete nomi noti e altri meno «famosi», del nostro tessuto imprenditoriale, da Nord a Sud della penisola, Pmi che da 20 milioni di ricavi arrivano a 500. E alcune di loro sfonderanno questo tetto nell'anno in corso. A riprova che, certo, la guerra fa paura, ma chi ha giocato le carte giuste sta già guardando più in là. Trascinandolo con sé anche il Pil della penisola.

Tra i Campioni ci sono — e sono solo alcuni dei molti esempi possibili — le strategie sostenibili della pasta de La Molisana; il design di Veneta Cucina o di Minotti, l'hi-tech di Technoprobe, che «testa» i microprocessori per le aziende di tutto il mondo, la qualità e l'innovazione dell'abbigliamento tecnico di Scarpa, la filiera iper controllata delle marmellate Rigoni di Asiago, i brand storici e in espansione

come i Moon Boot di Tecnica, i gioielli di Morellato, i vini di Antinori. E via così.

Le loro storie spiegano che è possibile crescere anche in mezzo alle bufere. Come? I Champions, imprenditori, capi azienda, famiglie e manager, risponderebbero: investendo su se stessi. O ancora, anticipando i mercati e non limitandosi a solcarli come acque tranquille e conosciute. Del resto, saper navigare in mezzo alle crisi — Lehman, il Covid, la guerra — è parte del loro modo di fare impresa. Ci riescono grazie a una solidità finanziaria costruita negli anni e che si basa anche su un costante investimento per il capitale umano e su strategie di sostenibilità che permeano tutta la filiera. Senza la quale, e queste aziende lo sanno bene, dalle crisi non si esce.

I Champions saranno protagonisti anche sul palco della Borsa di Milano dove simbolicamente li festeggeremo lunedì 23 maggio, a partire dalle 10, e in diretta streaming su *Corriere.it*. Nella mattinata condotta da Daniele Manca, vice direttore del *Corriere della Sera*, e Massimo Fracaro, responsabile editoriale de

L'Economia, intervorranno il presidente di Rcs Mediagroup, Urbano Cairo, il direttore del *Corriere della Sera* Luciano Fontana, insieme a Vittorio Colao, ministro per l'Innovazione tecnologica e la transizione digitale, Fabrizio Testa, ceo di Borsa Italiana, Gianmario Verona, rettore dell'Università Bocconi, e Pietro Salini, amministratore delegato di Webuild. E ancora, le aziende partner dell'iniziativa, con Giampiero Maioli, responsabile del Crédit Agricole in Italia, Giovanni Brianza, amministratore delegato di Edison Next, Mario Corti, senior partner di Kpmg in Italia, e Ferrovie dello Stato.

Sul palco, naturalmente, spazio anche ai volti dei Campioni: Cristina Scocchia, amministratore delegato di Illy, Roberta Pizzocaro, presidente di Olon, Massimo Perotti, amministratore delegato di Sanlorenzo Yacht, e Anna Maria Ganassini, vice presidente di Istituto Ganassini.

Le prenotazioni per l'evento sono gratuite, fino a esaurimento posti, scrivendo all'indirizzo: corriere.leconomia@rcs.it.

© RIPRODUZIONE RISERVATA





UN MODELLO VINCENTE Il confronto tra i ricavi del 2021 delle aziende Champions rispetto alla media di settore ■ Indici di settore ■ Champions

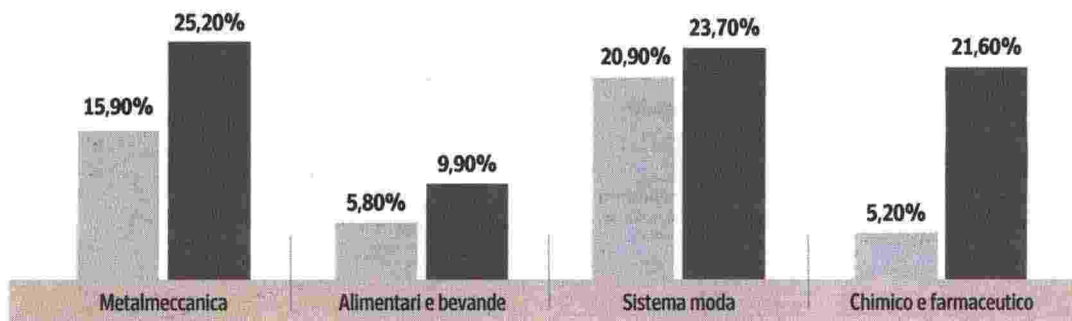

MANIFATTURA ITALIANA Per settore



Ritaglio stampa ad uso esclusivo del destinatario, non riproducibile.

CORRIAMO (NONOSTANTE TUTTO)

I mille Campioni del made in Italy hanno superato la crisi del Covid a ritmi da boom. Anche in questi mesi difficili non si sono fermati e già progettano il prossimo rilancio. Ecco come

di **Francesca Gambarini** e **Raffaella Poiato**. Con articoli di **Caterina Della Torre**, **Mario Corti**, **Franco Mosconi**, **Filiberto Zovico**



Alberto Zanatta
presidente
di Tecnica

Anna Maria Ganassini
vice
presidente
di Istituto
Ganassini

Giovanni Galeotti
ceo
di Ludovico
Martelli

Nella classifica del made in Italy con i migliori tassi di sviluppo ci sono aziende con i business più diversi che hanno fatto i conti prima con la pandemia e ora con la guerra, senza appoggiarsi troppo agli aiuti di Stato

Risultato? Una redditività industriale al 17,8% e un ritorno sul capitale del 14%

di **Raffaella Polato**

Ricavi
2019: 454 milioni. Stessa voce

nel bilancio 2020: 393 milioni. Nei conti 2021: 690 milioni. Di un'azienda così, con un fatturato che oscilla tipo scala Richter, in un mondo normale diremmo che c'è qualcosa di schizofrenico. Ma non siamo in un mondo normale. Forse ci torneremo. Per ora, ciò che sappiamo — perché l'abbiamo imparato prima dalla crisi Lehman, poi dal Covid, adesso dalla guerra — è che i cambiamenti e gli stress sono sempre più ravvicinati, più marcati, più violenti. Lo straordinario è diventato ordinario. I cigni neri capaci di sconquassare le economie, non semplicemente di far male, non sono più una specie rara. Allo stesso modo, quando alla fine il black swan di turno se ne va, quel che lascia è uno spazio di risalita a ritmi persino più esasperati, spesso, di quelli che avevano accompagnato il crollo. Vedi, appunto, i dati dell'azienda di cui sopra.

Si chiama Società Gas Rimini. La guida Micaela Dionigi. È per molti aspetti il miglior paradigma delle imprese Champions 2022, cioè delle mille piccole e medie imprese top performer protagoniste dell'analisi *L'Economia-ItalyPost*. Sì, è vero, il business del gruppo romagnolo è distribuire e vendere gas ed energia elettrica, quindi siamo nel settore che in questi due anni ha vissuto le fibrillazioni più esagerate. È vero anche che, ora che la guerra ha portato i prezzi a livelli ancora più folli di quanto già non fossero a fine 2021, i rialzi che mandano alle stelle i ricavi delle società energetiche li paghiamo tutti noi. Le bollette fuori controllo sono un problema per i privati, per le aziende, per gli stessi Champions. E tuttavia, è «anche» per questo che l'andamento dei ricavi Sgr è una sintesi emblematica, per quanto estrema, di quel che l'edizione 2022 del nostro rapporto racconta. Cioè lo sconvolgimento (globale) portato dal Covid. L'impazzimento dei mercati, durante e dopo. I settori che nell'anno uno della pandemia sono affondati, per poi decollare nell'anno due (o viceversa). E, dietro a tutto, le ragioni per cui oggi, maggio 2022, nel mezzo di un conflitto di cui nessuno sa prevedere nulla, su una cosa si potrebbe comunque scommettere. Questa: saranno i Champions, per noi, la linea di difesa. La nostra Maginot industriale. Costruita, peraltro, cercando di immaginare già la ripartenza quando anche questa guerra, come tutto, finalmente finirà.

Esagerazione? Azzardo, magari? Neanche tanto. Siamo alla quinta edizione del report, il che significa che abbiamo monitorato ormai dieci anni di bilanci. È un buon arco di tempo. Sufficiente per poter affermare, per esempio, che è anche grazie ai Champions se l'Italia ha retto all'infinita crisi globale iniziata nel 2008 con Lehman Brothers, poi ha agganciato il primo mini-recupero, dopo an-

cora ha evitato di precipitare oltre il già disastroso crollo provocato dal Covid e infine si è scoperta, l'anno scorso, addirittura locomotiva dell'Europa manifatturiera.

Novanta miliardi, più o meno, sarà alla fine il contributo complessivo delle Top Mille al fatturato dell'Italia Spa 2021. In un Paese povero di grandi gruppi, e che al vertice delle classifiche per dimensioni ha sempre e inesorabilmente i tre colossi pubblici dell'energia (Enel, Eni, Gse), il peso specifico di quei 90 miliardi è molto più alto di quanto dica la cifra in sé. È più dei ricavi dell'Enel, spinti dall'aumento di domanda e prezzi a 88 miliardi dai 66 del 2020 (quando, nonostante il Covid, le Champions avevano chiuso stabili a quota 84). Ed è all'incirca quattro volte il volume d'affari di quella che un tempo si chiamava Fca Italia e che, per quanto sia ormai più francese che italiana, resta il primo gruppo industriale privato di questo Paese. Che ha solo 200 aziende — anzi, un po' meno — sopra il miliardo di giro d'affari. Non proprio uno squadrone. A ogni modo: non c'è dubbio che saranno le file dei Champions a rafforzarne i ranghi.

Cambiare per crescere

Tra i ricambi interni alla Top Mille, in questi cinque anni, c'è chi ha rimpiazzato aziende uscite perché non hanno saputo (o potuto) mantenere le performance di crescita, redditività, solidità richieste (e l'asticella è molto alta). Quel che più conta è, però, che suppergiù sugli stessi livelli si aggira il numero di chi fuori dai Champions ci è andato (o ci andrà) perché ormai troppo grande. La ricerca L'Economia-ItalyPost seleziona le aziende migliori della fascia 20-500 milioni. Bene. Solo quest'anno, guerra o non guerra, potrebbero essere almeno una decina gli imprenditori che scavalcheranno il tetto. Come già hanno fatto anche nel 2021 nuovi e vecchi protagonisti. Di Società Gas Rimini, per esempio, abbiamo detto: è okay, prima o dopo il prezzo del gas crollerà, ma è difficile che da 690 milioni di ricavi possa precipitare sotto i 500. Oppure, ancora. Massimo Perotti e Marco Viti quest'anno di sicuro non vedranno oligarchi russi: però ormai gli yacht Sanlorenzo sono attorno ai 600 milioni e vedono un 2022 oltre i 700. Stesso discorso, più o meno, per i macchinari agricolo-forestali di Emak, o per la Faac dei «cancelli del cielo» (cosiddetti perché l'azionista è la Curia di Bologna), o per i laser medicali di Elen: forse i loro tassi di sviluppo 2021 sono irripetibili, ma intanto li hanno portati molto al di là di quota 500.

Questo per il passato. Per il futuro, anche immediato, è vero che la regola del mon-

do impazzito è che sembrano non essercene più, di regole. Il che si tradurrà, per i Champions, in un ricambio probabilmente molto più forte di quello fisiologico, e non necessariamente legato a meriti/colpe di chi ha la gestione. Alcune aziende pagheranno il conto dei settori più colpiti, altre navigheranno in mercati che le crisi invece favoriscono. Lo abbiamo visto chiaramente già nel 2020. Eppure. Persino nell'annus horribilis, con il mondo chiuso per pandemia, il cluster dei Campioni ha mantenuto stabile il volume di attività. Mentre il Pil crollava del 9%, tanto per dare un termine di confronto, le Top Mille fatturavano ancora 84 miliardi (ovvero come nel 2019) e confermavano una crescita media del 10% negli ultimi sei anni. Soprattutto: hanno continuato a fare utili. In parte è ovvio. Finché è chiusa, una fabbrica non produce, quindi non vende, dunque non guadagna. D'altro canto non ha nemmeno tutta una serie di costi. Non sempre i risparmi hanno pur solo pareggiato i mancati ricavi, e per molti il mix è stato fatale. Per molti altri, però, l'effetto lockdown ha funzionato all'opposto.

I Champions stanno in questa fascia, parte alta. In ogni senso. Intanto, non hanno delegato proprio tutto agli aiuti di Stato: hanno preso le ricche casse aziendali e fatto la loro parte a sostegno di dipendenti e fornitori. Secondo: è vero che potevano permetterselo, ma è vero anche che la scelta ha pagato, quando mercati sono ripartiti. E infatti a fine 2020 avevano mantenuto la redditività industriale al 17%, aumentato gli utili netti da 8 a 8,5 milioni, addirittura raddoppiato la cassa (da 3,9 a 7,7 miliardi). Il «dettaglio» che meglio racconta il Modello Champions è però un altro. Nell'anno finora peggiore sotto qualunque punto di vista, i Top Performer hanno rafforzato il patrimonio netto con una robusta iniezione: da 54,7 a 67,3 miliardi.

Si può leggere questa mossa in chiave difensiva. Lo è solo in parte. Il punto è che tutto chiudeva, tutto crollava ma lì, tra le Mille, la preoccupazione principale non erano le perdite del momento: era preparare tutto per ripartire quando il peggio fosse stato alle spalle. Cosa che è successa l'anno scorso. L'economia mondiale è tornata a correre, quella italiana è cresciuta come mai da decenni: +6,6%. Tra i Campioni, motori a pieni giri: secondo la proiezione del Centro Studi ItalyPost sulla base dei circa 200 bilanci 2021 già pubblicati, i 90 miliardi di fatturato previsti produrranno una redditività industriale media del 17,80% e un ritorno sul capitale investito di nuovo superiore al 14% (dal 12,63% del 2020). Sono stime prudenziali, peraltro. Bastano comunque a spiegare perché persino l'economia di guerra faccia paura anche ai Champions, ed è ovvio, ma loro almeno non vedano, davanti, solo un unico, nerissimo tunnel senza fine.

© RIPRODUZIONE RISERVATA

COME CRESCERE TRA DUE BUFERE INVESTENDO SU SE STESSI



Gruppo Sgr Micaela Dionigi, presidente di Società Gas Rimini: le folle delle quotazioni energetiche hanno fatto prima precipitare e poi raddoppiare i ricavi



Sanlorenzo Anche gli yacht di Massimo Perotti saranno presto «troppo grandi» per i Champions: ricavi 2021 vicini ai 600 milioni, oltre i 700 l'obiettivo 2022



Faac L'azienda controllata dalla Curia di Bologna e guidata da Andrea Marcellan è un altro Champion storico cresciuto, in questi cinque anni, oltre la «taglia Pmi»



Emak È tra i leader mondiali nelle macchine per la cura del verde. Tra i Champions 2022 con 470 milioni di ricavi, l'ad Luigi Bartoli l'ha portata nel frattempo a quota 588



Ritaglio stampa ad uso esclusivo del destinatario, non riproducibile.

LUNEDÌ A MILANO

Champions, in Borsa la festa dei «Mille» con il ministro Colao

Una giornata per festeggiare i Champions, le mille aziende più performanti d'Italia, che cominciamo a raccontarvi in questo numero speciale de *L'Economia* che avete tra le mani. Per conoscerli più da vicino, l'appuntamento è rinnovato a lunedì 23 maggio a Palazzo Mezzanotte, a Milano, alle ore 10 (ingresso libero fino a esaurimento posti, prenotazioni: corriere.leconomia@rcs.it), e in diretta streaming su Corriere.it e sui canali social del Corriere. Sarà una vera giornata di festa, che coincide simbolicamente anche con il compleanno del settimanale economico del Corriere della Sera, e che darà spazio non solo alle aziende protagoniste della ricerca realizzata in collaborazione con ItalyPost, ma anche a istituzioni e a università.



L'Economia

37

I BILANCI

L'Economia



I MAGNIFICI

Fatturano tra 120 e 500 milioni, hanno una redditività del 16%. E cominciano ad aprirsi. Per crescere

Qui è dove i «piccoli» di oggi scalano posizioni con l'obiettivo di diventare i «grandi» di domani. E chiaro che non tutti ci riescono. Alcuni passano la mano. La fila dei fondi è del resto sempre molto lunga, alle porte delle famiglie che controllano le aziende Top Performer, come lo è quella di concorrenti che sono, magari, colossi mondiali pronti a sborsare multipli inarrivabili pur di assicurarsi un'eccellenza made in Italy. Quindi sì, quando le dimensioni incominciano a essere queste — tra i 120 e i 500 milioni di fatturato — l'insistenza degli aspiranti compratori aumenta, e aumentano anche le tentazioni dei potenziali venditori. Quel che è successo, in questi primi cinque anni di Champions, è che alla fine pochissimi hanno mollato tutto, pochi continuano a ripetere che «mai, mai, mai» faranno entrare «strane» nel capitale, molti riconoscono che

a un certo punto c'è una questione di base, da risolvere: la crescita ha le sue esigenze, diverse a ogni gradino, e non è detto che la famiglia-azionista sia in grado di rispondere a tutte. Non sono ancora la maggioranza, però tra i Top 200 edizione 2022 ci sono molte più aziende «aperte» (nel senso di partecipate da gestori professionali, o quotate in Borsa, o semplicemente gestite da manager cercati sul mercato) che non tra i Campioni degli anni precedenti. Forse — anzi, è probabile — non c'è alcun legame con gli sconquassi che il Covid (e ora la guerra) ha portato su mercati di per sé stessi sempre più complessi. Le imprese Champions non ne sono peraltro uscite troppo ammaccate: non era scontato mantenere nel 2020 gli stessi livelli di fatturato (45 miliardi) dell'anno pre-pandemia, confermare una crescita del 9,57% l'anno per ciascuno degli ultimi sei esercizi e una redditività industriale superiore al 16%, continuare a produrre cash invece che debiti. Lo hanno fatto. Adattando nel frattempo le aziende ai nuovi modelli di business. E per questo che nel 2021 hanno fatto da traino alla crescita record dell'economia italiana. E anche adesso, in fondo, guardano già oltre la guerra.

© RIPRODUZIONE RISERVATA

Ragione sociale	Regione	Fatturato 2020	Fatturato 2014	Media CAGR 2014-2020	Media CAGR 2014-2020	EBITDA 2020	EBITDA % medio 3 anni	Risultato esercizio 2020	Patrim netto 2020	Roe 2020	Rating 2020	Addetti	Descrizione attività
Attività Industriali Merlo	Piemonte	491.769	335.231	7,63%	93,796	17,19%	67.338	878.462	7,67%	A	1.394	Produzione sollevatori telescopici, betoniere, trattori forestali, mezzi ingolfati	
Smeg	E. Romagna	490.347	343.326	5,65%	75.793	13,16%	47.938	492.933	9,73%	AA	753	Produzione elettrodomestici	
Compagnia Generale Trattori	Piemonte	476.291	330.223	6,93%	62.092	12,72%	28.904	219.466	13,17%	A	944	Distribuzione macchinari per il utilizzo e movimentazione terra	
Emak	E. Romagna	469.778	354.757	4,45%	56.777	11,38%	19.300	222.300	8,68%	BB	2.136	Produzione macchinari per i settori agricolo e forestale. Quotata	
Sanlorenzo	Liguria	464.178	164.178	21,24%	64.687	12,12%	33.997	192.463	17,67%	BBB	476	Produzione imbarcazioni e yacht di lusso. Quotata	
Olon	Lombardia	462.931	161.451	19,89%	99.675	21,63%	46.628	392.080	11,89%	BBB	2.160	Produzione principi attivi per l'industria farmaceutica (Gruppo P&R)	
Poltrotesofa	E. Romagna	459.243	207.219	15,21%	93.184	16,94%	60.113	590.671	10,18%	A	677	Distribuzione retail mobili imbottiti	
Faac Partecipazioni Industriali	E. Romagna	456.634	327.701	6,38%	83.800	19,57%	41.656	511.171	8,15%	BBB	3.280	Produzione automazioni per cancelli, barriere, ingressi	
illycaffè	Friuli V. G.	445.452	390.811	4,07%	52.479	13,20%	5.019	141.384	3,55%	BB	1.348	Produzione e distribuzione caffè	
Società Investimenti di M. Marchesini e C. S.A.P.A.	Lombardia	444.384	238.968	11,83%	111.124	24,88%	60.611	457.852	13,24%	A	2.328	Produzione macchinari per il packaging settori cosmetico e farmaceutico	
Esesco Group	Piemonte	442.956	324.995	5,01%	71.410	18,07%	25.460	326.036	7,81%	BBB	1.286	Produzione componenti chimici e derivati	
Industrie de Nora	Lombardia	441.302	262.741	9,94%	82.985	17,84%	32.634	413.118	7,90%	BBB	1.633	Produzione impianti elettrochimici per la produzione di cloro e derivati	
Manuli Rubber Industries	Lombardia	423.703	327.240	3,80%	62.119	13,66%	22.062	200.916	10,98%	BB	4.391	Produzione di tubi in gomma per l'industria	
Spazio Group	Piemonte	419.917	243.929	10,65%	63.798	10,99%	42.819	144.974	29,54%	AAA	191	Concessionaria d'auto plurimarca	
Red Lions (Gruppo Mutti)	E. Romagna	415.564	190.753	13,09%	45.887	8,90%	21.383	393.010	5,44%	A	613	Produzione prodotti della lavorazione del pomodoro	
Etea	Piemonte	409.148	101.873	24,89%	78.268	18,27%	20.037	291.687	6,87%	BBB	453	Produzione ingredienti per i settori alimentare, mangimistico e industriale	
El.en.	Toscana	408.084	180.009	15,99%	39.755	10,62%	20.255	240.664	8,42%	A	1.562	Produzione sistemi laser per applicazioni nel settore medicale. Quotata	
Lu-ve	Lombardia	401.457	212.073	12,10%	43.756	11,77%	10.699	150.924	7,09%	BB	3.156	Produzione macchinari per refrigerazione e condizionamento. Quotata	
Pietro Fiorentini	Veneto	397.792	168.969	14,77%	76.115	17,09%	39.390	291.674	13,50%	A	1.563	Produzione regolatori di pressione gas, valvole e contatori	
ZI (Gruppo Zapi)	E. Romagna	393.788	238.526	10,88%	118.476	26,26%	52.740	543.988	9,70%	AA	1.246	Produzione batterie e cariche batterie per veicoli elettrici	
Gruppo Società Gas Rimini	E. Romagna	393.304	208.566	14,01%	46.690	11,13%	24.402	410.208	5,95%	A	508	Vendita e distribuzione gas ed energia elettrica	
G.S.G.R. (Gruppo Sgr)	E. Romagna	393.289	208.551	14,01%	46.857	11,15%	26.024	414.729	6,27%	A	469	Distribuzione luce, gas e servizi energetici	
Salvagnini Holding	Veneto	390.498	257.920	7,86%	50.598	13,10%	28.707	239.957	11,96%	A	1.878	Produzione macchinari per la lavorazione della lamiera	
Tecnica Group	Veneto	382.187	331.061	3,74%	56.621	11,96%	8.370	85.570	9,78%	BB	3.214	Produzione attrezzature sportive (sci, scarponi, scarpe da trekking, pattini)	
Quartz Life (Gruppo Barmiloli)	E. Romagna	380.839	217.025	12,60%	39.313	16,52%	4.229	286.417	1,48%	BBB	2.119	Produzione di vetro cavo	
Euroitalia	Lombardia	373.085	246.519	9,92%	92.653	19,99%	63.069	482.732	13,06%	A	51	Produzione e distribuzione profumi su licenze	
Gvs	E. Romagna	363.296	117.399	17,43%	138.403	31,38%	78.063	242.697	32,16%	A	3.113	Produzione filtri per uso industriale e medicale. Quotata	
Adventus International (Gruppo Dkc)	Lazio	355.655	250.576	6,74%	72.036	20,02%	37.118	225.946	16,43%	A	3.548	Produzione quadri elettrici e dispositivi di storage per energia elettrica	
Laminazione Sottile	Campania	354.544	259.612	5,73%	35.662	9,17%	16.735	273.894	6,11%	BBB	932	Produzione laminati in alluminio, packaging e foggi di alluminio	
Tiberina Holding	Umbria	348.777	199.947	13,02%	48.717	15,35%	9.540	161.146	5,92%	BB	1.914	Produzione componenti stampati per il settore automotive	
Italware (Gruppo Digital Value)	Lazio	344.997	84.630	25,48%	35.555	9,03%	22.784	63.239	36,03%	BBB	12	Servizi di IT e system integration per le imprese	
Salecf Group	Lazio	338.184	161.518	12,81%	79.428	22,88%	41.149	269.870	15,25%	BBB	1.256	Costruzione di infrastrutture ferroviarie e tranviarie. Quotata	
Igefi	Abruzzo	335.436	191.442	10,20%	31.162	9,26%	27.185	296.237	9,18%	BBB	1.188	Produzione impianti nel settore energia oil & gas	
Carel Industries	Veneto	331.610	126.350	19,21%	65.195	18,64%	35.112	159.620	22,00%	BBB	1.717	Produzione componenti impianti di refrigerazione. Quotata	
Gruppo Desa	Lombardia	324.538	229.327	5,27%	55.349	15,38%	30.972	274.107	11,30%	A	420	Produzione detersivi per home/personal care (Charteraid, quasar, Sauber)	
Impresa Tonon	Veneto	322.396	243.939	5,90%	39.731	10,35%	13.277	143.537	9,25%	BBB	915	Edilizia industriale, commerciale e residenziale	
Monge & C.	Piemonte	321.078	128.059	16,01%	41.278	13,85%	24.031	433.499	5,54%	A	339	Produzione alimenti per animali domestici	
Sit	Veneto	320.731	179.878	12,25%	43.749	13,21%	13.225	153.221	8,63%	BB	2.326	Produzione apparecchiature di controllo per il riscaldamento. Quotata	
Molteni	Lombardia	320.524	250.009	6,05%	30.608	9,39%	5.592	142.467	3,93%	BB	969	Produzione arredamento di design	
Nuova Ompi (Gruppo Stevanato)	Veneto	315.154	160.213	11,66%	105.372	32,75%	52.797	284.993	18,53%	AA	1.625	Produzione packaging in vetro per il settore farmaceutico	
Caleffi	Piemonte	309.320	235.828	5,38%	71.189	21,54%	39.707	442.044	8,96%	A	1.331	Produzione componenti idro-termostatici	
Aetna Group Holding	E. Romagna	308.565	97.836	23,53%	36.735	10,88%	16.981	136.785	12,41%	BB	1.604	Produzione macchinari per il packaging	
Zignago Vetro	Veneto	306.713	231.544	5,86%	69.875	24,75%	45.627	230.020	19,84%	BBB	1.713	Produzione di vetro cavo	
Gestioni (Gruppo Fassi Gru)	Lombardia	305.489	140.351	16,76%	65.328	19,09%	40.666	492.042	8,26%	A	1.179	Produzione di gru idrauliche per autocamion	
Copan Italia	Lombardia	304.412	81.767	18,04%	125.853	32,11%	86.009	395.172	29,14%	AAA	656	Produzione materiali plastici ed apparecchi per analisi di laboratorio	
Giordano Rielo (Gruppo Aermec)	Veneto	301.353	206.238	7,85%	31.629	8,99%	17.621	168.359	10,47%	A	1.176	Sistemi di climatizzazione e trattamento dell'aria	
Florim Ceramiche	E. Romagna	297.054	232.724	5,04%	57.876	21,58%	26.461	489.858	5,40%	BBB	1.106	Produzione pavimenti e rivestimenti in gres porcellanato	

Ritaglio stampa ad uso esclusivo del destinatario, non riproducibile.

VENEDÌ 20.05.2022

CORRIERE DELLA SERA

38

L'Economia

L'Economia

I BILANCI

Table with columns: Regione sociale, Regione, Fatturato 2020, Fatturato 2014, Media Cap. 2010/2014, Ebitda 2020, Ebitda % medio 3 anni, Risultato esercizio 2020, Pagine, neto 2020, Roe 2020, Rating 2020, Addetti, Descrizione attività.

Ritaglio stampa ad uso esclusivo del destinatario, non riproducibile.

CORRIERE DELLA SERA

VENERDÌ 20.05.2022

L'Economia

39

I BILANCI

L'Economia

Ragione sociale	Regione	Fatturato 2021	Fatturato 2020	Mezza Capg 2019/2014	Mezza Capg 2020/2014	Ebitda 2020	Ebitda % medio 3 anni	Risultato esercizio 2020	Profitto netto 2020	Roe 2020	Ratnav 2020	Addetti	Descrizione attività
Eurostampa Holding	Piemonte	170.803	101.012	9,72%	25.423	10,38%	11.244	59.037	19.04%	BBB	929	Produzione etichette e packaging per prodotti alimentari e cosmetici	
Galminoli	Piemonte	168.726	135.636	4,11%	20.816	10,20%	6.961	152.064	4,58%	BBB	702	Produzione di sistemi radianti per riscaldamento e raffrescamento	
Saes Getters	Lombardia	168.703	131.701	5,47%	26.949	17,50%	4.787	238.162	2,01%	BBB	995	Produzione componenti per applicazioni industriali e medicali. Quotata	
Athesia	Trentino A. A.	167.501	119.017	10,37%	21.804	14,03%	32.176	195.022	16,50%	A	1.151	Attività editoriale	
Mirato	Piemonte	166.509	118.682	6,42%	21.240	13,12%	9.695	111.321	8,71%	A	457	Prodotti per igiene e la cura della persona (Intesa, Malizia, Clinians)	
Silcompa	E. Romagna	165.585	110.290	3,51%	28.470	9,57%	17.102	29.454	59,06%	A	85	Produzione alcol etilico ad uso industriale e alimentare	
Bsp Pharmaceuticals	Lazio	165.183	50.850	22,15%	81.118	49,14%	55.886	294.106	21,84%	AA	601	Sviluppo e produzione in outsourcing di farmaci e specialità farmaceutiche	
Beta Utensili	Lombardia	164.655	96.721	11,08%	22.592	15,81%	14.583	147.399	9,89%	BBB	836	Produzione utensili per il settore automobilistico e per l'hobbistica	
Magni Telescopic Handlers	E. Romagna	163.945	30.740	36,54%	17.302	13,42%	8.231	66.828	12,32%	BB	210	Produzione sollevatori telescopici	
Industrie Caltex	Toscana	163.621	84.453	13,04%	19.505	9,61%	10.387	75.069	13,84%	A	327	Produzione carte tissue	
Hopafin (Gruppo Tecnocasa)	Lombardia	163.231	113.111	8,55%	41.793	23,40%	18.403	399.837	4,60%	BBB	181	Servizi di intermediazione immobiliare in franchising	
Acta (Gruppo Italpiza)	E. Romagna	162.569	75.193	14,08%	19.151	10,15%	7.933	75.988	10,44%	BB	182	Produzione pizze surgelate principalmente per il canale Gdo	
Overmach	E. Romagna	159.976	110.523	11,59%	23.543	16,66%	16.787	118.789	14,13%	A	202	Distribuzione macchine utensili	
Maggioli	E. Romagna	159.484	96.542	9,66%	28.744	16,70%	12.730	33.728	37,74%	BBB	1.821	Editoria professionale e produzione software	
Prontofoods	Lombardia	159.436	122.619	4,37%	36.615	24,60%	8.256	236.195	3,50%	AA	293	Produzione di bevande istantanee calde e fredde (Ristora)	
Arredo 3	Veneto	159.032	95.922	10,01%	21.675	12,45%	13.363	70.378	18,99%	AA	276	Produzione mobili per cucina e living	
Coswell	E. Romagna	157.265	98.190	7,93%	24.061	14,50%	9.265	167.739	5,52%	BBB	416	Commercializzazione di prodotti per il personal care e di profumeria	
Magnis Holding	Lombardia	157.180	95.799	8,12%	15.923	8,88%	5.521	56.989	9,69%	BB	281	Distribuzione prodotti e noleggio macchine per la pulizia professionale	
Mnlg(Sorma Group)	E. Romagna	157.131	120.570	4,36%	34.071	19,90%	14.149	134.832	10,49%	A	671	Produzione macchinari per la lavorazione e il packaging della frutta	
Lincolec Rubbiano	E. Romagna	156.860	65.177	16,68%	25.108	21,23%	1.876	70.410	2,66%	BB	1.161	Tecnologie di investimento per impianti nei settori energia e aeronautico	
S.I.T. (Gruppo Scaglia)	Lombardia	156.740	118.255	6,64%	20.142	14,93%	8.519	167.356	5,09%	BBB	1.065	Produzione sistemi di trasmissione del moto	
Adige	Trentino A. A.	155.612	89.949	13,14%	22.263	18,76%	10.897	174.858	6,23%	A	217	Produzione macchine utensili e sistemi per la lavorazione del tubo	
Focchi	E. Romagna	155.133	33.093	24,98%	9.019	16,95%	5.524	93.464	10,33%	BB	793	Progettazione e produzione fasciati continue	
F.I.I. Campagnolo	Veneto	154.865	125.109	5,00%	15.691	9,17%	8.017	80.726	9,93%	BBB	649	Produzione abbigliamento sportivo, per bambino e homewear	
Davines	E. Romagna	153.060	80.910	13,13%	29.706	15,86%	14.747	114.916	12,83%	BBB	552	Produzione e commercializzazione cosmetici	
Tid Holding (Gruppo Durante)	Friuli V. G.	150.532	51.592	22,23%	25.531	12,07%	12.855	87.362	14,72%	A	362	Produzione adesivi, colle, vernici e stucchi	
Arti Grafiche Reggiane & Lai	E. Romagna	149.794	122.814	4,02%	19.467	11,42%	8.456	118.657	7,13%	BBB	589	Produzione packaging ad espositori in carta e cartone	
Sime Partecipazioni	Lombardia	148.541	122.871	4,37%	23.525	14,71%	8.103	100.599	8,05%	BBB	147	Distribuzione gas metano	
Medicair Group	Lombardia	147.729	98.662	6,64%	29.825	20,03%	14.397	89.213	16,14%	A	313	Distribuzione gas medicali e servizi di home care	
General (Gruppo Ipersoap)	Toscana	147.350	116.385	3,80%	15.015	8,96%	10.188	65.930	15,45%	A	553	GDO prodotti per il home care e il personal care	
Pinser (Gruppo Ponzio)	Abruzzo	147.234	85.221	11,53%	16.008	9,95%	5.927	89.201	6,64%	BBB	n.d.	Produzione serramenti e sistemi di chiusura in metallo	
Leo Shoes	Puglia	147.230	24.836	39,42%	19.542	15,21%	13.711	31.118	42,45%	A	666	Produzione calzature per conto di brand del luxury	
Elixa (Gruppo Raicam)	Abruzzo	146.987	103.627	8,24%	25.320	17,38%	12.619	121.975	10,35%	BBB	976	Produzione componentistica per l'automotive	
Hbc Gruppo Bianchi	Lombardia	143.288	120.247	4,79%	10.459	8,88%	3.985	117.963	3,38%	BBB	482	Produzione cuscinetti e componenti per la trasmissione del moto	
Industria Bioria	Piemonte	138.129	105.100	6,72%	50.079	35,18%	34.441	123.375	27,92%	AAA	240	Produzione attrezzature in plastica e gomma ad utilizzo sanitario	
Iimed Servizi	Piemonte	138.163	59.681	14,55%	8.971	8,48%	1.181	32.709	3,61%	BB	874	Logistica industriale, servizi automotive e produzione impianti industriali	
Margaritelli	Umbria	137.868	121.587	3,80%	24.754	19,39%	10.891	93.621	11,63%	BBB	654	Produzione pavimenti in legno e traverse ferroviarie	
Cembre	Lombardia	137.137	112.905	4,31%	36.297	25,53%	18.975	163.589	11,60%	A	753	Produzione connettori elettrici a compressione. Quotata	
Gruppo Ceramiche Gresmalt	E. Romagna	137.013	89.158	8,42%	32.808	22,27%	18.117	120.747	15,00%	BBB	378	Smaltatura piastrelle, produzione e vendita prodotti ceramici e affini	
Pmp Industries	Friuli V. G.	136.493	100.834	4,61%	22.590	18,40%	8.502	71.684	11,86%	BBB	860	Produzione trasmissioni per autobotilieri e per veicoli elettrici industriali	
Minotti	Lombardia	136.250	73.688	11,79%	39.911	26,73%	31.965	130.866	24,43%	AA	207	Produzione mobili imbottiti (divani e poltrone)	
A.L.A.	Campania	135.977	66.169	14,04%	13.038	8,52%	5.968	33.222	17,96%	BB	261	Servizi di logistica nei settori Aerospace & Defense, Energy & Rail & Industrial	
Efn (Gruppo Unox)	Veneto	135.424	71.325	12,24%	44.989	29,40%	24.460	183.029	13,36%	AA	480	Produzione forni per la ristorazione professionale	
Dicci	E. Romagna	135.331	107.212	6,79%	37.609	14,31%	27.764	118.512	23,43%	AA	292	Produzione sollevatori telescopici	
Spinelli	Liguria	134.657	71.059	13,77%	29.759	22,39%	15.528	22.882	47,22%	BBB	639	Servizi terminali portuali e trasporto merci	
Custom	E. Romagna	134.545	62.432	18,78%	20.134	18,17%	8.866	80.818	10,97%	A	644	Produzione tecnologie di stampa e scansione per mercati professionali.	
Ombi Valves	Lombardia	134.302	92.883	6,65%	13.332	10,31%	705	74.504	0,95%	BB	402	Produzione valvole per il settore oil & gas	
Trans - Italia	Campania	133.429	70.152	11,69%	11.908	8,41%	2.162	38.036	5,68%	BBB	375	Trasporti e logistica intermodale	
Silfab	Veneto	132.825	52.263	19,99%	14.775	13,62%	4.290	44.801	9,58%	BBB	433	Produzione pannelli fotovoltaici	
Sandra	E. Romagna	131.552	94.891	6,18%	19.861	15,91%	15.912	66.720	23,85%	BBB	311	Produzione packaging in carta e cartone	
Fl.ma	E. Romagna	130.904	105.136	4,04%	29.347	19,35%	15.375	253.109	6,07%	BBB	566	Produzione pavimenti in gres e ceramica (Coem e Sant'Agostino)	
Telmotor	Lombardia	130.805	98.528	7,08%	10.085	9,02%	7.870	73.829	10,66%	A	316	Distribuzione di prodotti per l'automazione industriale e forniture elettriche	
Pfe	Lombardia	130.576	55.638	15,60%	12.712	9,28%	6.199	18.635	32,27%	BBB	5.598	Servizi di facility management	
Rigioni di Asiago	Veneto	130.428	80.233	8,42%	17.478	12,20%	8.435	81.185	10,39%	BB	215	Produzione marmellate	
D.I.R. (Orsa Group)	Lombardia	129.874	3.585	94,45%	16.582	12,28%	6.053	109.693	5,53%	BB	653	Produzione tessuto non tessuto e polimeri espansi flessibili	
Finrel (Gruppo Casappa)	E. Romagna	129.784	107.193	5,47%	15.529	14,03%	6.511	173.240	3,76%	BBB	756	Produzione componenti del sistema idraulico (pompe e motori filtri)	
Texa	Veneto	129.306	56.311	17,07%	30.237	22,56%	22.164	76.748	28,88%	AAA	655	Produzione sistemi di diagnostica per il settore automotive	
Gds-holding	Veneto	129.138	73.860	10,14%	13.756	10,41%	2.241	42.564	5,27%	BB	952	Produzione illuminotecnica civile e domestica, display e monitor	
General Medical Merate	Lombardia	126.788	59.409	14,06%	20.552	13,44%	12.850	69.445	18,50%	A	341	Produzione apparecchiature radiologiche medicali	
Mare Holding	Lombardia	126.380	100.222	4,28%	27.349	18,04%	17.710	209.927	8,44%	AA	167	Produzione soluzioni chimiche per applicazioni industriali	
Filterex	Lombardia	125.813	21.865	32,35%	58.549	44,10%	41.105	80.140	51,29%	AAA	139	Produzione filtri e sistemi di depurazione	
La Sportiva	Trentino A. A.	125.429	65.339	12,85%	18.725	14,92%	7.766	70.838	10,96%	BB	412	Produzione scarpe da montagna e da arrampicata, abbigliamento sportivo	
Bodega G. & C.	Lombardia	125.046	86.765	8,88%	14.376	9,44%	6.867	49.001	14,01%	BBB	331	Produzione estrusi in alluminio	
C.P.C.	E. Romagna	124.885	32.720	25,60%	51.117	38,51%	38.165	102.892	37,09%	AA	460	Lavorazioni meccaniche per racing, automotive, industriali e aeronautica	
Ec Holding* (Gruppo Sogimi)	Lazio	124.787	59.223	15,12%	14.553	11,30%	6.637	65.109	7,12%	BBB	673	Produzione materie plastiche per l'industria	
Indiel B	E. Romagna	124.281	66.661	14,46%	14.774	14,44%	6.188	92.673	6,68%	BBB	598	Produzione impianti climatizzazione e minibar per il settore alberghiero. Quotata	
Impafin (Gruppo Imal-pal-globus)	E. Romagna	123.969	89.140	10,21%	12.050	14,39%	6.830	103.569	6,59%	BB	412	Produzione macchinari per la lavorazione del legno	
Techbau	Lombardia	122.308	36.035	17,71%	14.495	9,00%	8.488	23.913	35,50%	BB	115	Progettazione e realizzazione centri commerciali, poli logistici, edifici residenziali	
Ognibene	E. Romagna	122.186	99.275	4,43%	15.260	11,52%	6.278	86.489	7,26%	A	819	Produzione attuatori ed unità di guida oleodinamica	
Cleaf	Lombardia	122.169	91.833	6,44%	25.694	18,59%	15.689	82.599	18,99%	AA	273	Produzione pannelli e superfici per il settore arredamento	
Cofra	Puglia	121.928	93.663	5,68%	24.033	20,75%	22.000	159.940	13,76%	A	407	Produzione calzature da lavoro e antinfortunistica	
Atos	Lombardia	121.443	90.679	6,56%	29.677	26,33%	18.052	142.779	12,64%	AA	696	Produzione componenti e apparecchiature oleodinamiche	
Agf88 Holding (Gruppo Pettenon)	Veneto	120.618	47.198	17,40%	26.679	20,87%	18.382	128.908	14,26%	A	310	Produzione cosmetici e prodotti per l'hair care	
The Italian Sea Group	Toscana	120.379	46.906	15,90%	13.194	10,23%	6.235	40.220	15,50%	BBB	278	Produzione imbarcazioni e yacht di lusso.	
Bonarfin (Gruppo Spa)	Piemonte	120.191	97.218	3,82%	22.865	20,49%	12.192	183.405	6,65%	A	840	Produzione sistemi di colatura microchip e schede elettroniche	

1200 Champions sono stati selezionati a partire dai database di Aida - Bureau Van Dijk e del Registro Imprese di Infocamerce, relativi alle aziende con fatturato 2020 compreso tra i 120 e i 500 milioni e con riferimento agli ultimi sei bilanci depositati (2014 - 2020).
 Criteri di selezione, oltre al fatturato, sono: crescita media aggregata (Capg) 2014-2020 pari ad almeno il 3,26%; media annua dei profitti industriali lordi (Ebitda) negli ultimi tre esercizi pari ad almeno il 5,67% del fatturato; rating "equilibrato" o scottimo, compreso cioè fra doppia B e triple A, sulla base dell'attribuzione dell'agenzia di rating Modelfinance - rapporto PFN/ebitda medio inferiore a 2,5. Sono state escluse le società controllate da soggetti esteri, da fondi di private equity, da gruppi nazionali con fatturato superiore ai 500 milioni di euro e le società cooperative. Dati in milioni di euro o in percentuale.

LA RICERCA E L'EVENTO
I MILLE «CAMPIONI»
DEL MADE IN ITALY:
OGGI IN BORSA
LA FESTA DELLE PMI

di **Francesca Gambarini** 11

I CHAMPIONS CORRONO OGGI FESTA IN BORSA

Le mille eccellenze del made in Italy protagoniste a Milano con il ministro Colao. Tra innovazione e investimenti, così stanno già progettando il rilancio

di **Francesca Gambarini**

I nuovi mille Campioni de L'Economia e ItalyPost sono oggi i protagonisti in Borsa a Milano, a Palazzo Mezzanotte, a partire dalle 10 e in diretta streaming su Corriere.it, in una festa che celebra le aziende più performanti del Paese, eccellenze del nostro tessuto manifatturiero e industriale per ricavi e redditività, a debiti quasi zero. Sono state selezionate nella quinta edizione dell'esclusiva ricerca che analizza i bilanci delle Pmi italiane con ricavi tra i 20 e i 500 milioni di euro (qui sotto due delle storie di aziende Champions).

Sul palco saranno con noi, tra gli altri, alcuni dei volti dei Campioni: **Cristina Scocchia**, amministratore delegato di Illy, **Roberta Pizzocaro**, presidente di Olon, **Massimo Perotti**, amministratore delegato di **Sanlorenzo** Yacht, e **Anna Maria Ganassini**, vice presi-

dente di Istituto Ganassini.

Nella mattinata condotta da Daniele Manca, vice direttore del Corriere della Sera, Massimo Fracaro, responsabile editoriale de L'Economia, e Raffaella Polato, inviato del Corriere, intervengono anche il presidente di Rcs Mediagroup, **Urbano Cairo**, **Fabrizio Testa**, ceo di Borsa Italiana, **Vittorio Colao**, ministro per l'Innovazione tecnologica e la transizione digitale, **Gianmario Verona**, rettore dell'Università Bocconi, **Pietro Salini**, amministratore delegato di Webuild. E ancora, le aziende partner dell'iniziativa con **Giampiero Maioli**, responsabile del Crédit Agricole in Italia, **Giovanni Brianza**, amministratore delegato di Edison Next, **Mario Corti**, senior partner Kpmg Italia, e Ferrovie dello Stato.

© RIPRODUZIONE RISERVATA



Ritaglio stampa ad uso esclusivo del destinatario, non riproducibile.

Industria, servizi, hi tech il mix che sostiene il territorio

Abbandonato da tempo il modello della "monocultura", la Liguria ha capito che per il rilancio è fondamentale scommettere su più ambiti. La manifattura resiste, soprattutto alla luce delle nuove soluzioni tecnologiche, ma continua a crescere un terziario di qualità reso più solido da turismo e iniziative culturali



I numeri

45,8

Valore della produzione
Nel 2020 il valore della produzione delle aziende Top 500 della Liguria ha raggiunto i 45,778 miliardi contro i 54,478 del 2019 (-16%)

13

Energy
Tra i macrosettori al primo posto si conferma l'energy con un valore della produzione di 13,293 miliardi (-16,54) rispetto ai 15,926 del 2019



Le 500 aziende liguri del 2020

Dati in migliaia di euro

Rank 2020	Rank 2019	Ragione sociale	Valore della produzione		Utile (Perdita)		Posizione finanziaria netta	
			2020	2019	2020	2019	2020	2019
1	2	IREN MERCATO S.P.A.	2.005.275	2.512.514	49.185	38.885	-41.023	-14.858
2	3	AXPO ITALIA S.P.A.	1.775.635	2.380.596	33.772	8.827	10.427	-7.603
3	7	DUFERCO ENERGIA S.P.A.	1.473.288	1.455.542	2.258	5.039	108.563	114.833
4	1	COSTA CROCIERE S.P.A.	1.364.215	4.445.401	-1.466.102	662.632	3.710.823	2.780.674
5	11	ANSALDO ENERGIA S.P.A.	1.107.858	1.023.479	-102.788	-255.720	895.966	1.162.507
6	4	COSULICH INTERNATIONAL S.R.L.	1.105.063	1.553.441	15.201	11.156	76.792	74.610
7	10	ALLIANCE HEALTHCARE ITALIA S.P.A.	1.101.527	1.028.634	-6.454	-17.747	406.664	403.711
8	6	HITACHI RAIL STS S.P.A.	1.062.914	1.497.027	10.638	138.422	275.904	98.801
9	12	ORSERO S.P.A.	1.045.286	1.009.719	12.269	2.264	102.050	126.392
10	9	ERG S.P.A.	995.573	1.044.389	109.540	32.771	1.539.927	1.555.770
11	14	SOEGROSS S.P.A.	963.353	945.483	17.788	5.101	15.119	32.693
12	5	ALPHA TRADING S.P.A.	909.412	1.522.636	13.535	11.588	14.965	21.310
13	13	INFINEUM ITALIA S.R.L.	887.246	984.864	224.846	244.768	-108.280	-139.794
14	16	UNOENERGY S.P.A.	784.963	840.720	26.035	23.055	15.412	78.314
15	19	COOP LIGURIA SOCIETÀ COOPERATIVA DI CONSUMO	763.877	784.024	10.551	8.147	167.123	211.625
16	15	IPILOM S.P.A.	650.156	901.586	-11.322	-9.733	132.378	115.816
17	18	RETTITALIA S.P.A.	614.843	795.268	849	1.238	-2.294	2.740
18	8	CANARBINO S.P.A.	602.559	1.102.703	10.875	11.809	-32.157	-32.414
19	20	IRETIS S.P.A.	591.609	590.956	108.748	118.244	752.871	652.443
20	22	BLACK OILS S.P.A.	568.036	575.222	38.194	1.409	79.259	86.615
21	21	VERALLIA ITALIA S.P.A.	560.512	578.429	87.808	49.021	305.076	345.555
22	30	ORIZZONTE - SISTEMI NAVALI S.P.A.	538.572	415.522	141	60	-111.229	-114.441
23	24	SANLORENZO S.P.A. IN SIGLA SL S.P.A.	533.196	537.938	34.408	26.818	-3.697	15.209
24	25	METINVEST TRAMETAL S.P.A.	525.437	518.098	11.624	17.525	54.131	93.899
25	17	SPIGAS S.R.L.	513.083	812.849	2.948	2.067	-11.940	22.081
26	23	ITALMATCH CHEMICALS S.P.A.	504.491	539.998	-61.468	-25.258	574.143	464.150
27	28	RINA S.P.A.	494.957	476.178	4.885	3.678	178.581	181.969
28	29	DUFERCO COMMERCIALE S.P.A. CON SIGLA DUFERCO COMMERCIALE S.P.A.	462.203	436.985	1.257	338	194.335	118.278
29	26	QUIRIS DI FRANCESCO QUIRICO, UMBERTO RISSO & C. S.P.A.	453.782	506.551	8.627	3.673	153.344	166.458
30	27	COMARCO - COMPAGNIA GENERALE DI COMMERCIO, ARBITRAGGIO E COPERTURE S.P.A.	453.071	495.589	124	361	7.413	568
31	35	INTERGLOBO GROUP S.R.L.	371.299	310.135	12.862	7.696	-858	-2.858
32	34	AGRIFARMA S.P.A.	360.389	326.967	7.323	-4.076	70.441	93.518
33	33	VITTORIO CAUVIN S.P.A.	337.175	355.117	2.972	3.442	40.484	44.758
34	32	GRANDI NAVI VELOCI S.P.A.	303.771	401.237	-42.805	1.490	289.032	225.694
35		IGNAZIO MESSINA & C. S.P.A.	283.786	248.791	111.987	-36.852	287.177	542.568
36	43	GENOVA INDUSTRIE NAVALI S.P.A.	279.203	210.734	10.516	2.721	87.180	39.787
37	31	EGO SOCIETÀ A RESPONSABILITÀ LIMITATA	268.722	410.729	948	598	-25.322	-16.338

Rank 2020	Rank 2019	Ragione sociale	Valore della produzione		Utile (Perdita)		Posizione finanziaria netta	
			2020	2019	2020	2019	2020	2019
38	36	BOMBARDIER TRANSPORTATION ITALY S.P.A.	249.834	285.255	24.918	47.749	-33.477	-17.481
39	52	ECO ERIDANIA S.P.A.	226.056	175.632	13.122	6.445	168.548	131.819
40	39	ESAOTE S.P.A.	224.517	241.535	1.004	-7581	54.728	85.262
41	46	EUCHEMIA S.P.A.	218.628	206.149	9.796	11.877	-44.352	-43.469
42	40	IREN ACQUA S.P.A.	211.794	225.547	42.295	45.968	66.111	34.768
43	38	AUTOSTRADA DEI FIORI S.P.A.	209.711	263.690	42.729	50.151	-28.693	-64.206
44	41	AZIENDA MOBILITA' E TRASPORTI S.P.A.	196.945	220.080	77	70	12.084	32.173
45		CONTINENTAL AUTOMOTIVE ITALY S.P.A.	189.415	304.220	-1.246	-4.706	22.615	1.288
46	53	TERMOMECCANICA - S.P.A.	188.657	175.142	13.703	-14.534	35.170	47.028
47	44	BAOSTEEL ITALIA DISTRIBUTION CENTER S.P.A.	179.737	207.928	-1.272	1.216	-13.283	18.452
48	277	ARROW DIAGNOSTICS S.R.L.	177.495	22.833	9.098	1.450	-7.878	824
49	45	OUTOKUMPU S.R.L.	168.718	207.088	2.009	3.152	-62.643	-51.733
50	49	GAMA S.P.A. (SI PRECISA CHE NELLA DENOMINAZIONE RISULTANTE DAGLI ATTI DEPOSITATI, LE INIZIALI DELLE SILLABE GAMA, SONO RIPORTATE IN CARATTERE MAIUSCOLO)	168.007	189.178	1.989	7565	-4.459	-1.276
51	54	AZIENDA MULTISERVIZI E IGIENE URBANA GENOVA S.P.A. IN FORMA ABBREVIATA A.M.U.GENOVA S.P.A.	167.585	171.505	408	47	28.394	20.770
52	60	FRATELLI CARLI S.P.A. SOCIETÀ BENEFIT SIKLABLE IN FRATELLI CARLI S.P.A. S.B.	159.637	160.938	5.696	1.263	44.468	56.598
53	61	MERCITALIA SHUNTING & TERMINAL S.R.L.	158.705	156.024	1.688	3.313	19.735	18.518
54	42	DE WAVE S.R.L.	155.940	219.873	-40.302	1.546	94.791	62.549
55	50	FORSHIP S.P.A.	147.996	185.661	3.063	2.331	1.843	5.148
56	57	ARINOX S.P.A.	145.921	168.410	6.760	10.963	-34.828	-8.493
57	68	GENERALE CONSERVE S.P.A.	145.857	127.186	4.516	1.537	38.854	38.543
58		AGAVE S.R.L.	145.240	168.635	2.394	9.802	-11.580	-7.277
59	55	SPININVEST S.R.L.	145.213	169.472	7.668	12.671	82.146	65.534
60	48	PSA GENOVA PRA S.P.A.	143.549	194.757	10.258	24.913	98.284	103.238
61	47	PAUL WURTH ITALIA S.P.A.	137.437	205.169	121	-1.912	-36.278	-11.915
62		ICE HOLDING S.R.L.	136.640	232.790	-11.614	3.164	27.759	31.479
63	59	LA SPEZIA CONTAINER TERMINAL - S.P.A.	135.225	161.628	28.512	33.041	53.172	71.624
64	51	RIMORCHIATORI RIUNITI - S.P.A.	132.103	179.520	-28.102	12.415	90.689	84.678
65	64	TARROS S.P.A.	131.888	141.462	3.642	4.492	7.732	2.974
66	65	ELAH DJFOUR S.P.A.	131.547	138.925	5.194	11.663	-64.996	-47.934
67	71	ARIMONDO HOLDING S.R.L.	127.603	121.374	1.985	2.301	34.544	25.377
68		CSM ITALIA - GATE S.P.A.	124.976	98.258	6.887	-3.916	85.041	85.557
69		MEDLOG ITALIA S.R.L.	122.630	36.989	1.900	328	6.482	-503
70	72	MADI VENTURA S.P.A.	119.188	120.256	3.270	2.591	28.904	36.581

Rank 2020	Rank 2019	Ragione sociale	Valore della produzione		Utile (Perdita)		Posizione finanziaria netta	
			2020	2019	2020	2019	2020	2019
71	79	RELIFE S.P.A.	115.508	113.857	6.083	2.323	41.715	52.196
72	69	INTERCONSULT S.P.A.	113.182	125.091	149	135	11.109	8.717
73		NOBERASCO HOLDING - S.P.A. (IN SIGLA NOBERASCO HOLDING - S.P.A.)	112.737	168.060	301	-5.732	79.514	68.630
74	66	ROLLS-ROYCE SOLUTIONS ITALIA S.R.L.	112.557	135.569	1.813	2.882	-9.932	-18.667
75	81	CARFIN S.P.A.	111.421	109.398	929	795	9.111	8.618
76	76	NAVALIMPIANTI - S.P.A.	111.361	117.447	15.228	11.604	-30.879	-28.570
77	73	NKG BERO ITALIA S.P.A. UNIPERSONALE	104.471	119.861	639	825	23.487	16.580
78	87	AGRAS DELIC.S.P.A.	102.076	88.808	6.309	6.814	7.461	-11.554
79	67	EMES FEEDERING S.R.L.	101.505	132.221	277	929	2.337	2.008
80	83	APRILE S.P.A.	95.498	102.753	-3.149	-3.477	24.363	33.141
81	80	NOVELLI 1934 S.R.L.	93.426	112.227	-3.528	-452	10.358	13.640
82	88	GRUPPO GE S.P.A.	91.053	88.651	133	242	8.994	8.229
83	85	BOERO BARTOLOMEO - S.P.A.	88.001	94.737	3.796	708	14.075	20.400
84	56	VANDEMOORTELE BAKERY PRODUCTS ITALIA S.P.A.	86.445	169.216	535	2.012	-5	-2.231
85	99	ALMO NATURE SOCIETÀ BENEFIT PER AZIONI	85.772	78.898	9.789	10.399	-25.757	-16.524
86	109	SANTAGATA 1907 S.P.A.	83.307	66.518	1.575	1.104	8.875	12.469
87	104	SAIF S.P.A.	77.996	73.736	951	949	7.631	11.101
88	89	BOCCHIOTTI S.P.A. SOCIETÀ PER L'INDUSTRIA ELETTROTECNICA	77.792	87.461	11.871	11.761	-34.932	-24.878
89	102	ACAM ACQUE S.P.A.	77.746	75.458	6.300	3.737	141.019	134.291
90	106	DEMONT S.R.L.	77.234	70.057	3.285	1.199	-26.977	-12.717
91	98	LOGTAINER SOCIETÀ A RESPONSABILITÀ LIMITATA	77.066	78.922	2.542	2.697	-4.112	-580
92	111	MARE APERTO FOODS S.R.L.	75.337	63.666	1.009	200	-311	-222
93		VICO DEL CAMPO S.R.L.	74.768	90.326	-55	3.441	11.241	15.164
94	103	ICAT FOOD S.P.A.	72.373	75.353	946	1.422	1.575	1.435
95	101	F.I.P. FORMATURA INIEZIONE POLIMERI - S.P.A.	72.149	77.050	7.604	8.270	-127	-59
96	94	DEL MONTE ITALY S.R.L.	71.021	83.282	775	1.229	-4	-359
97	70	UNIONE CALCIO SAMPDORIA - S.P.A.	70.265	124.529	-14.704	-13.064	58.914	47.263
98	52	VELIER S.P.A.	70.183	84.218	832	1.274	26.981	25.296
99	108	GALMET S.P.A.	69.481	67.833	102	343	7.003	8.431
100	129	LIGURIA DIGITALE S.P.A.	69.418	55.566	1.445	839	-4.541	-7.119
101	120	F.LLI MERANO S.P.A. ABBREVIABILE F.LLI MERANO S.P.A.	68.727	60.390	6.034	4.580	11.974	15.274
102	74	BIASOTTI GROUP S.R.L.	68.494	119.446	-546	-1.987	21.022	38.884
103	133	FINCANTIERI NEXTECH S.P.A.	67.902	54.203	2.004	1.311	1.255	-14
104	100	INTERMARINE - S.P.A.	66.571	78.347	189	4.820	50.435	48.937
105	62	GENOA CRICKET AND FOOTBALL CLUB S.P.A.	65.094	154.104	-33.435	10.231	78.185	41.087

Rank 2020	Rank 2019	Ragione sociale	Valore della produzione		Utile (Perdita)		Posizione finanziaria netta	
			2020	2019	2020	2019	2020	2019
106	84	SOCIETÀ ITALIANA ACCIAI TUBI SIAT S.P.A. CON SIGLA SIAT S.P.A.	64.781	96.225	176	147	-2.517	-10.152
107	96	CONTINENTAL BRAKES ITALY S.P.A.	64.269	80.800	-5.469	1.153	12.062	3.583
108	276	BENEFIS S.R.L.	63.898	22.836	10.224	1.864	7.965	11.784
109	135	IMAGRO S.P.A. SIGLABILE IMAGRO S.P.A.	62.894	53.273	926	415	20.935	13.884
110	113	UNIONE FARMACISTI LIGURI S.P.A.	62.081	62.583	344	18	7.703	9.599
111	110	CASASCO & NARDI S.P.A.	61.691	63.775	621	538	-6.066	-4.172
112	93	EXPERTISE - SOCIETÀ A RESPONSABILITÀ LIMITATA	61.639	83.439	19	3.961	5.171	2.828
113	121	SOCIETÀ INTERNAZIONALE DI COMMERCIO E DI SERVIZI ALL'INDUSTRIA - (IN FORMA ABBREVIATA SINECO - S.P.A.)	61.277	60.379	363	-401	31.809	25.634
114	115	MA.PRIL.COM. S.P.A.	60.953	61.907	2.077	1.808	14.316	15.782
115	118	WILLIS ITALIA S.P.A.	60.602	60.506	5.648	2.021	-27.560	-31.240
116	95	EQUINOX HOLDING S.R.L.	59.143	82.923	7.656	11.322	2.532	4.556
117	123	TIGULLIO CARNI S.R.L.	59.027	59.744	1.693	1.416	-7.972	-6.149
118	119	BCUBE CONNECT S.R.L.	58.623	60.452	263	336	3.447	657
119	137	ESI S.R.L.	58.032	51.674	16.121	13.266	-8.926	-7.725
120	142	FTMEX S.P.A.	57.953	51.075	1.114	851	-8.038	-7.530
121	138	GRENDI LOGISTICA S.R.L.	57.576	51.626	2.874	3.113	9.791	9.833
122	105	STAR HOLDING S.R.L.	57.559	70.311	365	841	22.821	27.097
123	174	CLAS S.P.A.	57.430	39.275	2.699	1.234	8.837	8.119
124	90	GRUPPO INVESTIMENTI PORTUALI S.P.A.	57.412	85.574	-77	-1.167	169.280	168.757
125		AUTOBI S.R.L.	56.560	63.616	-2.352	-51	1.767	4.559
126	128	SIRTI ENERGIA S.P.A.	56.546	58.378	-5.391	-3.214	6.188	-1.745
127	126	FINSEA - S.P.A.	56.538	58.987	-19.705	4	6.549	5.882
128	125	AGENZIA MARITTIMA LE NAVI S.P.A.	56.368	59.253	7.031	7.600	33.465	32.284
129	140	SPAZIO GENOVA S.R.L.	56.293	51.471	7.405	3.644	-8.135	-3.917
130	112	VERRINI HOLDING S.R.L.	55.137	63.583	-586	-308	5.914	7.445
131	77	AGROEUROPA S.P.A.	54.679	116.090	882	1.434	-2.231	-2.762
132	145	FLEXOPACK S.R.L.	54.515	48.156	1.648	1.988	7.538	2.228
133	107	MARES S.P.A.	54.104	69.515	-1.147	2.051	-4.679	-3.173
134	178	FINSYSTEMS S.R.L.	53.500	38.712	7.460	1.264	-91.590	-80.363
135		SDP - DISTRIBUZIONE PETROLI S.R.L.	52.578	51.981	450	319	5.377	7.372
136	166	FUTUREENERGY RINNOVABILE S.R.L.	52.069	40.918	31	174	1.852	-326
137	136	RIUNIONE INDUSTRIE ALIMENTARI SOCIETÀ A RESPONSABILITÀ LIMITATA	52.005	52.979	739	1.502	974	4.233
138	172	TENOR S.R.L.	51.740	39.583	3.157	-108	15.166	17.505
139		BUNKER ENERGY S.P.A.	51.725	92.921	1.881	233	-566	-1.705
140	131	TRENCH ITALIA S.R.L.	51.713	54.809	-966	-956	-4.303	0
141	116	ALBASIDER S.P.A.	50.833	61.532	156	438	12.783	16.814

Manifattura e alta tecnologia

La produzione industriale, rispetto al passato, non è più trainante, ma attraverso l'impiego delle nuove tecnologie sta conoscendo una fase significativa di recupero



Le 500 aziende liguri del 2020

Dati in migliaia di euro

Rank 2020	Rank 2019	Ragione sociale	Valore della produzione		Utile (Perdita)		Posizione finanziaria netta	
			2020	2019	2020	2019	2020	2019
142	139	AMAE S.P.A.	50.751	51.594	-1.194	1.519	-4.149	-2.078
143	130	C. STEINWEG - GMT S.R.L.	50.300	55.427	1.825	4.808	-8.822	-7.781
144	134	METCO S.R.L.	50.089	62.764	-3.659	70	29.913	33.483
145	114	AMICO SERVIZI S.R.L.	49.981	62.336	2.526	5.435	1.309	-8.103
146	153	APPETAIS ITALIA S.P.A.	49.432	44.399	421	218	13.509	14.957
147	117	TI GROUP AUTOMOTIVE SYSTEMS S.P.A.	48.739	60.559	2.181	3.273	-6.580	-8.539
148	147	MUNTERS ITALY - S.P.A.	48.696	47.165	3.457	2.698	-63	-131
149	150	ACAM AMBIENTE S.P.A.	48.027	46.480	-2.867	-1.459	3.841	11.087
150	181	JOBSON ITALIA - S.R.L.	47.992	41.265	956	906	11.461	9.530
151	151	FAGGE S.R.L.	47.753	44.732	848	461	-502	251
152	248	BARTLEBYFILM S.R.L.	47.383	26.490	380	377	7.297	1.361
153	192	SABIO FUELS SOCIETÀ A RESPONSABILITÀ LIMITATA	46.896	35.087	4.573	1.511	8.302	7.577
154	144	SEASTEMA S.P.A.	46.557	49.133	1.737	2.976	405	7.867
155	165	EDILIZIACROBATICA S.P.A.	46.169	41.755	1.758	1.101	16.933	6.769
156	132	EMMEBI S.R.L. - SISTEMI PER L'AMBIENTE	45.946	54.521	35	-352	9.626	7.023
157	97	HI-LEX ITALY S.P.A.	45.520	80.265	-870	321	6.406	4.078
158		F.I.L. FABBRICA ITALIANA LAMIERE S.R.L.	45.167	37.779	1.681	1.458	679	2.505
159	154	NORTH SAILS APPAREL S.P.A. SOCIETÀ BENEFIT	44.789	44.316	-8.782	11.297	6.412	8.601
160	127	[C.A. - IMPOSTE COMUNALI AFFINI] - S.R.L.	43.716	58.853	2.221	4.242	-28.081	-32.494
161	146	PREMUDA - S.P.A.	43.627	36.054	-22.943	-10.833	110.878	129.602
162	152	MICERIUM S.P.A.	43.446	44.678	2.817	1.699	-4.740	-175
163	196	BAGLIETTO S.P.A.	43.312	34.301	-8.622	-6.296	55.904	43.168
164	143	COVIM - S.P.A.	42.858	50.474	1.227	2.792	4.700	6.629
165	151	IRASCO S.R.L.	42.431	43.400	111	4	-6.400	-13.587
166	183	PIAM FARMACEUTICI S.P.A.	41.357	38.224	3.064	2.169	138	2.104
167		PASOPINO HOLDING S.R.L.	41.242	39.162	1.121	1.193	6.486	7.844
168	176	A. & A. FELLI PARODI S.P.A.	40.940	38.912	3.271	2.317	21.770	23.323
169	260	ICOQUANTI S.P.A.	40.836	25.075	4.622	1.360	9.997	1.692
170	158	COSCO SHIPPING LINES (ITALY) S.R.L.	40.036	43.968	2.148	2.160	-2.476	-7.712
171	187	MAREPORT GLOBAL FORWARDING S.R.L.	39.791	36.478	360	164	3.186	4.322
172	86	FINCOSIT S.R.L.	39.653	89.460	190	95	-2.089	-1.244
173	149	VADO GATEWAY S.P.A.	39.506	46.563	-16.518	-14.972	121.871	90.543
174	208	S.I.E. S.R.L.	39.222	32.406	512	800	1.115	3.224
175	177	EKAF - INDUSTRIA NAZIONALE DEL CAFFÈ S.P.A.	38.490	41.665	811	4.171	5.184	10.186
176	160	3F DI FERRECCI SILVANO S.P.A. SIGLABILE 3F DI FERRECCI SILVANO S.P.A.	38.156	43.657	4.133	3.459	3.750	4.648
177	190	CARPENETO S.R.L.	37.876	35.762	2.150	1.379	3.074	5.143

Rank 2020	Rank 2019	Ragione sociale	Valore della produzione		Utile (Perdita)		Posizione finanziaria netta	
			2020	2019	2020	2019	2020	2019
178	195	ASG SUPERCONDUCTORS S.P.A.	37.456	34.304	902	94	25.592	26.306
179	141	BIMAUTO S.R.L.	36.369	51.305	-1.889	-1.510	3.579	4.490
180	124	GASTALDI HOLDING S.P.A.	36.346	59.646	3.753	2.951	-28.560	-38.591
181	182	FINULTRA S.P.A.	36.187	38.300	216	794	7.144	7.569
182	162	UNISTARA S.P.A.	36.175	43.098	1.656	1.814	-3.230	72
183	184	AMCOR FLEXIBLES ARENZANO S.R.L.	36.057	38.210	3.391	4.925	-6.330	-3.230
184	167	CRANE WORLDWIDE LOGISTICS S.R.L.	36.053	40.735	-1.545	-1.406	-918	3.660
185	157	PISANO BUNKER S.R.L.	35.720	44.271	45	12	265	969
186		ZEPHYR INVESTMENTS & SERVICES - SOCIETÀ A RESPONSABILITÀ LIMITATA	35.692	47.873	2.734	3.503	3.630	4.521
187	215	COSCOS S.R.L.	35.127	31.068	2.085	1.526	-1.327	-3.692
188	202	KAPPA Z S.R.L.	34.675	33.752	27	34	7.770	5.000
189	185	SERASMO ZINKAL SOCIETÀ A RESPONSABILITÀ LIMITATA	34.730	37.726	315	266	8.646	10.568
190	200	CARBOFIN S.P.A.	34.648	34.095	-5.422	-7.407	18.296	24.624
191	188	AL.MA. ALIMENTARI MARITTIMI - S.P.A.	34.616	36.437	-376	-515	1.339	-508
192	168	RISALITI S.R.L.	34.525	40.599	369	27	10.314	10.135
193	199	IGINO MAZZOLA S.P.A.	34.381	34.199	606	611	3.032	7.576
194	175	RIVIERAUTO GALVAGNO S.P.A.	34.290	38.986	292	247	952	1.681
195	197	RAVANO POWER S.R.L.	33.969	34.252	4.245	3.258	22.010	25.988
196	156	TIMOSSÌ COMMERCIALE S.P.A.	33.961	44.274	815	1.264	8.472	10.268
197	148	FEMO BUNKER S.R.L.	33.861	46.793	432	490	-1.003	-1.736
198	78	FIN.COM S.R.L. FINANZIARIA COMMERCIALE	33.652	28.473	-48	-88	9.039	8.316
199	180	PIAVE MOTORI S.P.A.	32.956	38.487	-235	36	4.951	4.018
200	211	DIERRE SOCIETÀ A RESPONSABILITÀ LIMITATA	32.563	31.744	87	121	1.743	2.727
201	209	HYPERTAC - S.P.A.	32.417	32.317	2.192	1.815	-40	-756
202	224	SEATRAM S.P.A. SEA TRANSPORT MANAGEMENT	32.253	29.193	1.755	1.518	-1.721	-214
203	212	DOCKS LANTERNA S.P.A.	31.507	31.524	2.919	1.986	-9.021	-6.838
204	207	AZIENDA SERVIZI TERRITORIALI GENOVA S.P.A. SIGLABILE A.S.TER. S.P.A.	31.399	32.433	92	6	290	-728
205	159	CARESTREAM HEALTH ITALIA S.R.L.	31.265	43.785	3.794	2.841	-12.559	-5.024
206	206	LAGEZZA S.P.A.	30.816	32.440	701	583	2.139	1.428
207	193	ATC ESERCIZIO S.P.A.	30.764	34.632	30	132	4.600	2.156
208	173	CRESSISUB S.P.A.	30.722	39.442	1.854	2.596	-13.045	-9.454
209	254	HAPAG LLOYD (ITALY) SOCIETÀ A RESPONSABILITÀ LIMITATA	30.663	25.545	351	129	-20	27
210	198	D'AVOIRE & LUNARDI - S.P.A.	30.028	34.229	43	100	11.950	11.311
211	222	BRUSCHETTINI - S.R.L.	29.859	29.762	1.872	1.198	1.436	-445
212	263	SPIGA NORD S.P.A.	29.744	24.794	8.016	4.826	-10.883	-8.235



Inumeri

9

Blue economy

Il secondo macrosettore della classifica Top 500 è la blue economy ferma a 9,427 miliardi contro i 14 del 2019 (-32,74%)

6

Food

Al terzo posto il food che nel 2020 contiene la flessione dell'1,79%; 5,978 miliardi nel 2020 contro i 6,087 del 2019



Rank 2020	Rank 2019	Ragione sociale	Valore della produzione		Utile (Perdita)		Posizione finanziaria netta	
			2020	2019	2020	2019	2020	2019
213	191	AUTOLIGURIA S.R.L.	29.662	35.761	19	55	1.886	1.812
214	405	ITALFRUIT S.R.L.	29.606	14.917	220	124	n.d.	n.d.
215	155	KEROTRIS S.P.A.	29.415	44.277	42	267	5.346	4.358
216	246	IKOSE S.P.A.	29.276	26.746	2.477	2.371	1.514	-538
217	217	RUTHS - S.P.A.	28.890	30.544	94	-4.183	239	2.545
218	235	EVERTON S.P.A.	28.840	27.466	658	1.495	6.345	16.739
219	227	SAN GIORGIO SEIGEN - S.P.A.	28.530	28.480	624	320	18.832	15.812
220	213	FIBRAN S.P.A.	28.346	31.278	1.138	148	4.088	1.688
221	247	PH FACILITY S.R.L.	28.196	26.596	3.111	1.489	-1.517	-1.116
222	240	LIGURIA DIESEL S.R.L. SOCIETÀ A RESPONSABILITÀ LIMITATA, SIGLABILE LIGURIA DIESEL S.R.L.	27.879	27.192	467	192	1.230	2.587
223	219	LUNA ABRASIVI S.R.L.	27.741	30.520	5.423	508	-3.706	3.746
224	225	IEMME S.R.L.	27.686	29.144	2.114	1.607	4.826	4.572
225	189	PHASE MOTION CONTROL S.P.A.	27.678	36.109	-866	1.503	7.657	9.994
226	204	SIMCAR S.R.L.	27.536	33.192	-213	105	2.679	2.433
227	169	CASINOY DI SANREMO S.P.A.	27.422	40.212	170	2164	-3.030	-6.256
228	223	GDT LOGISTIC S.P.A.	27.072	29.368	36	231	6.143	5.796
229	186	A.M. GENERAL CONTRACTOR S.P.A.	27.008	37.034	4.175	5.298	-739	-4.946
230	122	COSTA EDUTAINMENT S.P.A.	26.691	60.301	-8.334	-216	35.954	22.101
231	285	VICO S.R.L.	26.039	22.113	2.328	775	-529	1.733
232	214	FINBETA S.P.A.	25.977	31.141	-1.881	589	2.435	-123
233	241	SOGES S.P.A.	25.829	27.178	1.081	1.715	2.428	4.256
234	318	R.S. SERVICE S.R.L.	25.751	19.829	2.737	692	-3.956	-479
235	293	SIRCE S.P.A.	25.727	21.505	1.621	763	4.328	5.021
236	244	RANIERI TONISSI S.P.A.	25.564	26.862	1.071	1.928	-4.386	-2.776
237	230	TPL LINEA S.R.L.	25.537	28.170	905	817	-5.399	-5.659
238	163	EMEA S.R.L.	25.436	42.846	1.279	1.446	26.315	20.412
239	292	CART S.R.L.	25.427	21.561	241	76	277	-180
240	194	SOCIETÀ INDUSTRIALE MECCANICA ED AFFINI NAVALI - S.I.M.A.N. S.R.L.	25.250	34.366	741	733	8.225	9.345
241	259	ECOSAVONA S.R.L.	25.244	25.096	3.467	502	-4.472	-1.061
242		SHOWA DENKO CARBON ITALY S.R.L.	25.203	78.960	198	1.830	0	0
243	257	RACING FORCE S.P.A.	25.030	25.258	1.559	1.834	15.107	13.420
244	239	AUTOLIGURE S.P.A.	24.956	27.293	253	154	3.120	2.744
245	336	E-IR-A FOODS S.P.A.	24.893	18.698	308	422	177	-811
246	323	ECOTRADE S.P.A.	24.109	19.505	252	841	-3.424	-2.791
247	226	M.L.G. S.R.L.	24.063	28.565	-3.127	-3.538	-9.555	-6.981
248	390	SPEZIA CALCIO S.R.L. - SOCIETÀ SPORTIVA PROFESSIONISTICA	23.897	14.999	3.147	-2138	-2.563	-3.013
249	170	TAVI S.P.A.	23.705	40.018	809	2174	-13.137	-8.292
250	273	CARTIERA SAN GIORGIO - SOCIETÀ A RESPONSABILITÀ LIMITATA	23.690	23.009	2.538	1.977	-12.127	-11.474

Rank 2020	Rank 2019	Ragione sociale	Valore della produzione		Utile (Perdita)		Posizione finanziaria netta	
			2020	2019	2020	2019	2020	2019
251	331	S.A.T. SERVIZI AMBIENTALI TERRITORIALI S.P.A. IN SIGLA S.A.T. S.P.A.	23.630	19.004	1.532	1.135	-5.886	-1.677
252	289	NATALI ALESSANDRO & CO. S.P.A.	23.553	21.869	433	72	2.956	2.201
253	261	CABUR S.R.L.	23.547	24.930	2.881	2.907	-3.351	-1.475
254	245	LABORATORIO FARMACEUTICO C.T. S.R.L.	23.494	26.805	-234	-445	5.147	3.302
255	234	FABBRICAZIONI IDRAULICHE S.P.A.	23.493	27.713	-619	150	8.490	9.279
256	409	SANDES S.R.L. UNIPERSONALE	23.477	14.658	145	38	8.391	5.231
257	275	GEST S.D.B. S.R.L.	23.234	22.855	190	184	-1.688	-1.291
258	255	STUDY S.R.L.	23.199	25.421	10.592	12.203	-37.412	-30.951
259	294	MAN ENERGY SOLUTIONS ITALIA S.R.L.	23.068	21.474	549	216	0	0
260	286	SELESTA INGEGNERIA S.P.A.	22.938	22.102	3.198	1.364	3.808	8.691
261	270	R.G.M. - S.R.L.	22.895	23.615	-452	-2.537	8.790	10.991
262	295	MECCANOCAR ITALIA S.R.L.	22.835	21.430	117	33	4.853	4.807
263	378	CARPENTERIA CORSI S.R.L.	22.748	16.337	408	242	4.515	527
264	322	CALA DEL FORTE S.R.L.	22.734	19.521	-1.513	-618	88.089	72.830
265	232	ZEPHYR TRADING - S.R.L.	22.668	27.914	4.578	2.519	5.582	10.396
266		TBS EUROPE S.R.L.	22.632	25.072	53	133	-369	-1.346
267	345	MATRAS S.R.L.	22.619	17.919	511	591	-3.653	-3.643
268	267	IREN ACQUA TIGULLIO S.P.A.	22.509	23.921	1.821	1.679	209	227
269	252	AUTOURTITI - SOCIETÀ A RESPONSABILITÀ LIMITATA	22.326	25.732	-99	-113	1.945	1.358
270	253	GEORG FISCHER TPA S.R.L.	22.134	25.676	1.486	874	2.280	8.000
271	346	COSME - S.P.A.	22.132	17.816	266	340	-837	1.237
272	268	LAGO MARSINO ANIELLI S.R.L.	22.084	23.811	1.203	634	5.349	6.507
273	271	MERCURY S.R.L.	21.886	23.041	241	61	11.736	11.523
274	250	ARTIGO S.P.A.	21.818	25.792	4.424	3.423	-8.756	-4.404
275	266	CONTREPAIR S.R.L.	21.818	23.925	1.899	1.260	3.014	5.543
276	231	MARINONI S.P.A.	21.764	28.006	-341	212	3.062	883
277		MARCHESE S.P.A.	21.636	32.911	554	1.058	9.428	4.759
278	171	CICE - CONSORZIO ITALIANO PER IL COMMERCIO ESTERO S.R.L.	21.568	39.955	35	100	9.858	9.221
279		ISSEL NORD - S.R.L.	21.551	21.741	2.006	2.000	-1.912	-1.397
280	341	EUROGUARCO S.P.A.	21.488	18.473	2.181	1.718	-2.131	-592
281	317	HEMPEL (ITALY) S.R.L.	21.030	19.958	2.322	1.246	-283	-293
282	216	MARINE CONSULTANT AND SERVICES S.R.L.	21.026	30.953	-1.224	156	12.289	10.589
283	338	PL. FERRARI & CO S.R.L.	20.979	18.527	2.667	1.931	317	-1.113
284	249	BRUNO BASSO S.R.L.	20.917	25.879	59	65	11.248	10.945
285	262	ATTILIO CARMAGNANI AC - S.P.A.	20.909	24.864	105	684	7.988	8.010
286	251	CENTRO PETROLI IMPIANTI S.P.A.	20.878	25.756	1.254	1.242	-2.191	-2.032
287	278	ARKAS ITALIA S.P.A.	20.867	22.777	1.305	1.123	-4.004	-4.726
288	350	CAMBIASO RISSO MARINE S.P.A.	20.760	17.501	8.127	4.041	-36.993	-18.602

Ritaglio stampa ad uso esclusivo del destinatario, non riproducibile.

La blue economy

Molteplici sono le chiavi di lettura offerte dall'economia del mare: porti, armamento, cantieristica, nautica, pesca, attività pubbliche e private e professioni legate al comparto

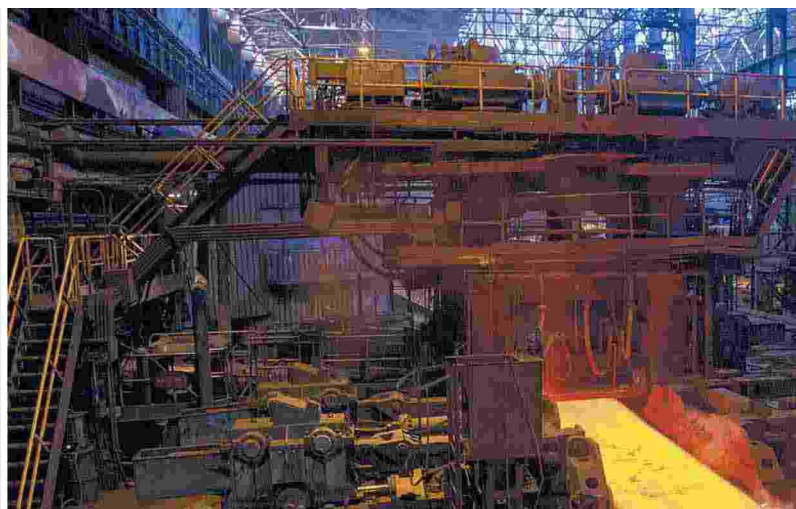

Le 500 aziende liguri del 2020

Dati in migliaia di euro

Rank 2020	Rank 2019	Ragione sociale	Valore della produzione		Utile (Perdita)		Posizione finanziaria netta	
			2020	2019	2020	2019	2020	2019
289	283	MAERSK ITALIA S.P.A.	20.705	22.225	195	25	0	0
290	288	ETT S.P.A.	20.695	21.932	740	1.727	17.563	15.910
291	272	MSC GLOBAL SUPPLIES - SOCIETÀ A RESPONSABILITÀ LIMITATA	20.681	23.011	84	525	-16	-212
292	265	CEMENTI CENTRO SUD S.P.A.	20.577	24.464	988	1.703	-153	-241
293	279	BOSSI & C. TRANSITI S.P.A.	20.341	22.668	427	414	-2.587	-4.604
294	330	CHUGOKU - BOAT ITALY S.P.A.	20.283	19.084	123	139	-729	-1.188
295	236	IREOS S.P.A.	20.236	27.427	179	635	10.687	10.894
296	301	AXPO SERVIZI PRODUZIONE ITALIA S.P.A.	20.164	21.126	2.763	3.444	-2	-3
297	298	Z.L.S.R.L.	20.093	21.230	16	105	2.483	2.380
298	308	KALMAR ITALIA S.R.L.	20.067	20.627	-563	787	10.383	13.026
299	309	NOBEL SPORT MARTIGNONI S.P.A.	19.941	20.644	683	825	243	1.329
300		WYSCOUT S.P.A.	19.855	10.824	3.337	-272	-934	-764
301	349	G.F.E. DISTRIBUZIONE ASSOCIATA S.R.L.	19.715	17.590	314	295	-655	-75
302	305	TERMINAL SAN GIORGIO S.R.L.	19.578	20.868	365	842	3.689	3.263
303	334	FRASCHERI S.P.A.	19.402	18.955	337	300	1.119	1.529
304	354	SERRAFRUTTA S.R.L.	19.378	17.129	635	311	1.978	2.742
305		CARBONITALIA S.R.L.	19.326	14.481	1.042	412	4.202	5.348
306	299	ICLAS S.R.L. (ISTITUTO CLINICO LIGURE DI ALTA SPECIALITÀ)	19.240	21.194	765	681	3.256	868
307	296	NETAFIM ITALIA S.R.L.	18.994	21.411	490	462	-233	-196
308	424	FRANTOIO VENTURINO BARTOLOMEO S.R.L.	18.958	13.988	3.094	2.329	-994	558
309	376	LALIZAS ITALIA S.R.L.	18.868	16.406	1.110	730	-2.792	-3.496
310	280	BARBIERI S.R.L.	18.777	22.629	387	397	1.482	871
311	228	ATA S.P.A.	18.749	28.230	-1.621	4.084	1.384	1.037
312	319	S.I.L.T. - S.R.L. - SISTEMI INTEGRATI DI LOGISTICA E TRASPORTO	18.638	19.687	303	25	-291	22
313	297	MANTERO SISTEMI S.R.L.	18.535	21.343	416	310	-56	924
314	413	A.L.S.O. SOCIETÀ A RESPONSABILITÀ LIMITATA IN FORMA ABBREVIATA ALSO S.R.L.	18.490	14.580	51	49	5.557	5.702
315	343	DAMONTE TRASPORTI S.R.L.	18.306	18.277	160	66	1.612	2.809
316	372	PAREDES ITALIA S.P.A.	18.226	16.563	880	252	-579	-299
317		STABILIMENTO FARMACEUTICO CAVI G. TESTA S.R.L.	18.151	17.783	133	-117	3.045	3.832
318	302	EURODRINK S.P.A.	18.138	20.930	2.021	1.769	-4.105	-2.655
319	210	PRIANO MARCHELLI S.P.A.	18.062	31.852	-621	658	750	2.248
320	321	CIGISPED S.R.L.	17.960	19.574	16	32	3.612	3.521
321	312	TECNOSID S.R.L.	17.801	20.228	91	112	4.336	2.687
322	229	STARA GLASS S.P.A.	17.799	28.207	298	1.061	-2.927	-2.629
323	269	AUTOVEICOLI ERZELLI S.P.A.	17.695	23.666	3	8	1.229	1.178
324	310	AUTO 3 - S.P.A.	17.667	20.424	-140	101	1.483	1.648
325	316	TECH INSUB S.P.A.	17.656	19.970	-1.027	-5.027	-1.013	-211

Rank 2020	Rank 2019	Ragione sociale	Valore della produzione		Utile (Perdita)		Posizione finanziaria netta	
			2020	2019	2020	2019	2020	2019
326	311	HOMBERGER S.P.A.	17.630	20.274	142	91	-1.940	-30.48
327	387	GOLD FRUTTA S.R.L.	17.489	15.756	48	42	253	537
328	324	TANWOA YACHTS S.P.A.	17.432	19.393	-1.839	-1.358	-9.566	9.164
329	364	FIG. CENTER S.R.L.	17.408	16.872	4	-18	727	647
330	344	DOTT. ING. MARIO COZZANI S.R.L.	17.230	18.176	1.697	1.483	1.938	2.271
331	281	VERNAZZA AUTOGRU - SOCIETÀ A RESPONSABILITÀ LIMITATA SIGLABILE VERNAZZA AUTOGRU - S.R.L.	17.224	22.594	-337	91	13.676	11.856
332	320	TERMOTECNICA PERICOLI - S.R.L.	17.131	19.587	762	1.162	-2.069	-1.520
333	264	MEDOV S.R.L.	16.954	24.707	126	334	2.385	1.069
334	333	PITTALUGA SERVIZIO CONTAINERS - S.P.A.	16.618	18.983	1.050	797	534	1.068
335	291	MECTRON S.P.A.	16.518	21.585	-5.415	-4.899	27.632	23.790
336	374	FERRETTI S.R.L.	16.429	16.517	2.474	2.793	-3.127	-196
337	339	GOLFOMAR - S.R.L.	16.395	18.493	-185	-39	7.592	8.705
338	314	MOVINTER S.R.L.	16.379	20.099	-479	1.553	5.184	4.031
339	355	TROPICO S.R.L.	16.360	17.126	509	385	-1.299	-2.918
340	379	SAAR DEPOSITI PORTUALI S.P.A.	16.336	16.335	1.598	767	7.493	7.436
341	357	BRANDI CARVI S.R.L. UNIPERSONALE	16.274	17.073	182	-291	n.d.	n.d.
342	367	UNIVERSO S.R.L.	16.256	16.686	868	434	-1.604	191
343	398	GESTI.SAV. S.R.L.	16.200	15.144	252	154	-456	n.d.
344	37	GRUPPO MESSINA S.P.A.	16.072	32.374	6.322	-8.264	1.723	55.858
345	362	GAILLI SANTI & C. S.R.L.	16.055	16.909	609	752	3.834	3.603
346	432	ECOS S.R.L.	15.968	13.576	79	30	-2.603	-2.835
347	352	G. ALBERTI & C. - S.P.A.	15.941	17.159	187	114	113	78
348	404	PICCARDO & SAVORE S.R.L.	15.879	14.938	1.458	1.271	-4.354	-4.816
349	414	R & R S.R.L. SPEDIZIONI INTERNAZIONALI	15.865	14.488	298	250	-972	n.d.
350	385	REEFER TERMINAL S.P.A.	15.777	15.906	-5.452	-3.102	-36	-22
351	340	FARMACIA DELL'AQUILA S.R.L.	15.628	18.493	-427	109	1.334	620
352	382	DEREF S.P.A.	15.615	16.126	1.183	1.842	-1.665	-434
353	348	SOTECO INTERNATIONAL S.R.L.	15.581	17.682	298	1.271	-1.673	-2.446
354		CARBOTRADE GAS S.R.L.	15.539	16.579	2.329	1.776	-2.170	-888
355	328	DALF - SOCIETÀ A RESPONSABILITÀ LIMITATA	15.523	19.211	3	-4	984	1.452
356	393	CIMA - CGM ITALY S.R.L.	15.485	15.317	586	286	-123	-4
357	401	FILLI VERNAZZA S.R.L.	15.374	15.015	171	157	1.169	1.811
358	371	SAMARE SERVIZI AUSILIARI INTERNAZIONALI MARITTIMI SOCIETÀ PER AZIONI	15.356	16.580	382	811	-696	-1.077
359	361	CENTRO NAUTICO PERMARE S.R.L. - SIGLABILE IN PERMARE S.R.L.	15.263	16.963	402	210	4.888	2.828
360		MASTELLI S.R.L.	15.258	12.239	2.970	1.132	-7.914	-4.622
361	408	RAINERI S.P.A.	15.172	14.777	453	346	1.630	2.791



numeri

2

Farma
Il comparto del farma (Salute) è l'unico in crescita nel 2020 e passa da 1,728 miliardi del 2019 a 1,967 del 2020 (13,82%)

0,6

Innovation
Ultimo comparto della graduatoria Top 500 è l'innovation, in leggera flessione, passa da 642,591 milioni nel 2019 a 624,795 del 2020 (-2,77)



Rank 2020	Rank 2019	Ragione sociale	Valore della produzione		Utile (Perdita)		Posizione finanziaria netta	
			2020	2019	2020	2019	2020	2019
362		TECH-VALUE S.R.L.	15.064	15.085	227	360	3.194	4.659
363	342	BERGEN ENGINES S.R.L. UNIPERSONALE	15.058	18.433	2.893	2.808	403	539
364	399	VILLA MONTALLEGRO - S.P.A.	14.990	15.130	557	787	2.012	2.745
365	327	SDA - DDS S.P.A.	14.986	19.213	-1.071	-222	-2.181	-2.522
366	358	DARIO PERIOLI S.P.A.	14.955	17.045	1.235	879	7.543	6.710
367	242	MSC FOOD & BEVERAGE DIVISION S.P.A.	14.948	27.070	-82	419	-3.336	-4.243
368		TOSHIBA TRANSMISSION & DISTRIBUTION EUROPE S.P.A.	14.928	8.621	-4.968	-21.073	-1.805	7.966
369	375	VISCOL S.P.A.	14.926	16.489	1.373	1.062	-2.672	-2.675
370	304	RADEBERGER GRUPPE ITALIA S.P.A.	14.865	20.906	-794	333	-957	-478
371	313	PETROVEN S.R.L.	14.707	20.118	2.321	1.073	-1.792	-1.591
372	422	CONSORZIO PER LA DEPURAZIONE DELLE ACQUE DI SCARICO DEL SAVONESE - S.P.A. IN SIGLA CONSORZIO DEPURAZIONE DEL SAVONESE - S.P.A.	14.648	14.147	-1.171	100	2.800	2.674
373		CASA DELLA SALUTE S.P.A.	14.629	12.062	645	278	1.655	313
374		FRANCESCO BARETTO - S.P.A.	14.597	10.119	2.492	127	3.682	2.784
375	383	GIUSEPPE SANTORO S.R.L.	14.545	16.033	236	193	907	1.399
376	392	FIRST PLAST S.R.L.	14.536	15.580	25	66	10.889	8.128
377		AURORA FASHION S.R.L.	14.520	21.880	-469	19	2.046	954
378	205	AEROPORTO DI GENOVA S.P.A.	14.498	33.104	-2.460	383	-2.448	-7.369
379	381	CENTRO PER GLI STUDI DI TECNICA NAVALE CETENA S.P.A.	14.464	16.162	1.304	1.629	906	967
380	337	KAVO ITALIA - S.R.L.	14.407	18.542	-203	341	-3.306	-2.632
381	307	COSTA GROUP S.R.L.	14.406	20.741	-651	77	6.710	4.961
382	494	FOUR JOLLY S.P.A.	14.367	11.402	3.913	-3.329	39.382	45.177
383	440	IREN LABORATORI S.P.A.	14.342	13.242	1.450	1.000	603	516
384	451	CAVA INTERNATIONAL S.R.L. UNIPERSONALE	14.319	12.926	49	168	4.862	3.336
385	495	AZIENDA SERVIZI FUNEBRI (DEL COMUNE DI GENOVA) SOCIETÀ A RESPONSABILITÀ LIMITATA	14.269	11.310	236	210	-3.958	-4.064
386	402	STEREOFLEX GROUP S.R.L.	14.264	15.011	247	56	-1.201	173
387		LA FLIPPA S.R.L.	14.255	13.646	4.348	3.868	-12.414	-6.949
388	473	S.A.D.O. ORTOFRUTTICOLI S.R.L.	14.224	12.224	17	57	1.044	725
389	366	BECCARIA S.R.L. - SOCIETÀ A RESPONSABILITÀ LIMITATA	14.160	16.745	390	521	-231	-159
390	436	TRIACCA TRASPORTI S.R.L.	14.146	13.470	415	469	2.206	2.692
391	479	LA GENERALE POMPE FUNEBRI - S.P.A.	14.063	11.988	1.543	411	-3.798	-2.336
392	326	PORTO ANTICO DI GENOVA S.P.A.	14.004	19.310	23	892	9.691	11.979
393	417	BARABINO & PARTNERS S.P.A.	14.002	14.335	2.622	2.444	-2.996	-4.060
394	435	OLEOGEN S.R.L.	13.989	13.473	906	728	-600	-464
395	420	CHEMIBA S.R.L.	13.949	14.204	411	241	575	941

Rank 2020	Rank 2019	Ragione sociale	Valore della produzione		Utile (Perdita)		Posizione finanziaria netta	
			2020	2019	2020	2019	2020	2019
396	483	RIMORCHIATORI RIUNITI SPEZZINI - IMPRESE MARITTIME E SALVATAGGI S.R.L.	13.862	11.825	2.850	2.958	-1.027	1.219
397	425	PROVAL S.R.L.	13.850	13.956	298	293	-4.245	-4.148
398	492	WE-UNIT GROUP S.P.A.	13.810	11.453	423	284	1.029	1.396
399	429	MEDINVEST S.P.A.	13.787	13.642	1.732	1.635	78	6.064
400	445	TRUCCHI EFISIO S.R.L.	13.781	13.062	746	755	-2.043	-10.43
401	356	PANIFICIO PASTICCERIA TOSSINI I S.P.A.	13.700	17.093	-158	165	3.413	2.677
402		RM S.R.L. UNIPERSONALE	13.625	14.008	755	279	-4.351	-1.230
403		POS S.P.A.	13.574	12.194	944	711	-1.537	-621
404	380	O.M.C.I. AEROCOTERMICA - S.R.L.	13.569	16.237	278	151	48	-437
405	325	SCERNI LOGISTICS S.R.L.	13.562	19.331	322	2	4.326	3.331
406	391	BIERRE DI S.P.A.	13.551	15.675	-326	48	2.451	3.830
407	363	AUTOQUADRIFOGLIO S.R.L.	13.539	16.881	302	200	-127	470
408	237	VER-MAR S.R.L.	13.526	27.367	-979	213	2.423	1102
409	415	VIKING LIFE - SAVING EQUIPMENT ITALIA S.R.L.	13.492	14.463	852	634	137	-168
410	306	GIADA AUTO S.P.A.	13.369	20.842	9	985	-681	-605
411	359	PORTO PETROLI DI GENOVA S.P.A.	13.369	17.025	-1.338	47	6.065	5.931
412	377	GENOVA PARCHEGGI - S.P.A.	13.360	16.385	5	131	-2.751	-2.958
413	360	CONCORDIA S.R.L.	13.335	17.012	-317	16	-2.768	-2.155
414		WORLD PAINTING S.R.L.	13.303	14.849	166	102	-251	-167
415	335	SEA QUEEN S.R.L.	13.255	18.827	-27	8	3.827	4.135
416	411	RECOS S.P.A.	13.230	14.634	-4.801	-7.498	7.685	7.717
417	449	SIGEA - SISTEMA INTEGRATO GENOVA ARQUATA S.P.A.	13.218	12.955	229	210	0	0
418		GRANDIFLORA SANREMO EXPORT S.P.A.	13.209	10.381	497	301	-32	819
419	442	TOP BRANDS S.R.L.	13.201	13.162	3	7	523	1.504
420		PIOMBIFERA ITALIANA S.P.A.	13.141	15.421	-2.620	68	2.870	3.216
421		ISTITUTO IL BALLUARDO S.P.A.	13.028	11.015	2.191	1.788	-93	-31
422	389	GRUPPO P & P LOYAL S.P.A.	13.016	15.702	1.157	986	3.669	5.822
423	486	SPA STAMPAGGIO PLASTICA AFFINI S.P.A.	13.001	11.715	166	163	899	927
424	394	AUTORIGHT S.R.L.	12.976	15.296	76	0	n.d.	n.d.
425	439	ISCOTRANS S.P.A.	12.975	13.319	235	73	-1.386	-10.47
426	421	LOGISTIC GROUP S.R.L. O IN FORMA ABBREVIATA L.G. S.R.L.	12.934	14.185	197	328	-368	-385
427	444	SOFTIAM - S.P.A.	12.816	13.068	625	164	203	451
428		METRO CARGO ITALIA S.R.L.	12.809	10.972	552	423	-350	-14
429	400	ESEL - SOCIETÀ A RESPONSABILITÀ LIMITATA	12.795	15.027	764	554	-1.230	1.238
430		MAXIMUM TURBINE SUPPORT EUROPE S.R.L.	12.752	10.559	646	424	-2.643	-1.402
431	454	ISTITUTO OTTICO ISOLANI S.R.L.	12.711	12.867	388	104	-558	467

I servizi

Il vero punto di svolta negli ultimi anni è rappresentato dalla progressiva crescita di tutte le attività legate a merci e passeggeri, fondamentali per lo sviluppo

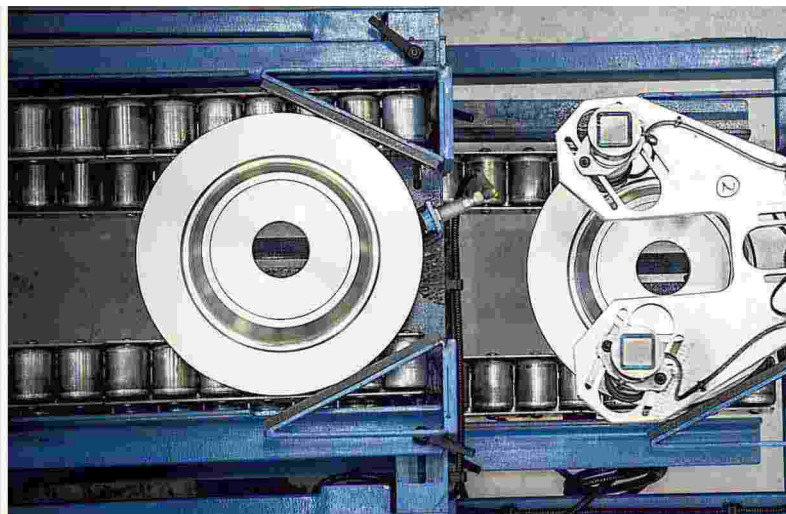

Le 500 aziende liguri del 2020

Dati in migliaia di euro

Rank 2020	Rank 2019	Ragione sociale	Valore della produzione 2020	2019	Utile (Perdita) 2020	2019	Posizione finanziaria netta 2020	2019
432	481	POLIARTIGIANA - SOCIETÀ A RESPONSABILITÀ LIMITATA	12.651	11.958	171	104	5.240	6.365
433	459	T BRIDGE S.P.A.	12.621	12.720	551	1.627	699	582
434	388	I.M.S. S.P.A.	12.615	15.744	351	517	237	1.229
435		PDP S.R.L.	12.582	10.679	154	61	115	nd.
436	373	SAIEP S.R.L.	12.579	16.547	268	379	-1.992	-720
437	455	NAUS S.R.L.	12.551	12.811	281	500	632	637
438	396	GLOBAL MARINE SUPPLIES S.P.A.	12.426	15.163	143	81	263	-98
439	469	MANUPORT S.R.L.	12.414	12.423	524	118	3.445	3.367
440	397	DE BENEDETTI - S.R.L.	12.352	15.145	204	116	-777	-540
441	496	MANAGEMENT GENERAL BULK S.R.L.	12.317	11.302	726	78	-536	-74
442	412	ROLLA TRAVERSO & STORAGE S.P.A.	12.305	14.617	114	115	-4.752	-2.818
443	423	SEACSUB S.P.A.	12.285	14.129	220	366	3.737	3.842
444		DRAFNSUB S.R.L.	12.282	8.781	999	729	1.066	2.616
445		SAN REMO GAMES SOCIETÀ A RESPONSABILITÀ LIMITATA	12.253	16.539	1.899	2.180	-6.328	-5.477
446	450	FLLI MARCHISIO & C. S.P.A.	12.127	12.927	118	196	-5.324	-2.840
447		GSR S.R.L.	12.070	10.032	1.326	486	nd.	nd.
448	258	STAZIONI MARITTIME S.P.A.	12.028	25.195	-3.646	284	15.306	17.576
449	287	SAVI - S.R.L.	11.984	21.944	17	270	743	-162
450	453	S.T.S. - SPA GENOVA SPEDIZIONI TRASPORTI INTERNAZIONALI SDOGANAMENTI	11.973	12.871	527	503	-3.857	-3.196
451	369	IJS SERVICE SOCIETÀ A RESPONSABILITÀ LIMITATA	11.969	16.657	793	1.792	-4.252	-3.357
452	489	SANCON COSTA LIGURE S.R.L.	11.960	11.515	835	515	-277	-68
453	490	GHIGLIOTTI SOCIETÀ A RESPONSABILITÀ LIMITATA	11.951	11.499	222	179	-337	-109
454		SERVIZI AMBIENTALI S.P.A.	11.933	8.425	-508	-450	13.833	15.006
455	452	WELTRA - TRASPORTI INTERNAZIONALI S.P.A.	11.922	12.916	277	257	-1.686	-2.047
456		DE BERNARDI & TIOLI S.R.L.	11.911	10.662	413	380	nd.	nd.
457		VIRTUS ENTELLA S.R.L.	11.882	10.985	-7.303	-7.622	1.993	4.956
458	427	DISTRIBUZIONE ACCIAI SOCIETÀ A RESPONSABILITÀ LIMITATA	11.858	13.854	3.832	4.147	-6.091	-13.525
459	365	SOCIETÀ PER CORNIGLIANO S.P.A.	11.814	16.837	60	114	-7.493	-2.371
460	428	TORTEROLO & RE S.P.A.	11.796	13.822	-87	29	7.283	6.034
461		PROTEC S.R.L.	11.795	8.609	1.962	615	-4.193	-2.766
462	437	GIO' COSTRUZIONI S.R.L.	11.784	13.419	122	157	1.733	1.687
463		SAM S.R.L.	11.767	8.467	40	11	-818	-185
464	282	RIVALTA SPEDIZIONI - SOCIETÀ A RESPONSABILITÀ LIMITATA	11.738	22.521	71	154	4.810	3.702
465		ELAR - S.P.A.	11.702	10.410	535	864	-3.269	-3.446
466		ID.S.P.A.	11.685	9.866	1.603	474	-869	-226

Indici globali settoriali



VALORE DELLA PRODUZIONE (migliaia di euro)

	2020	2019	Variazione
Oil & Energy	13.293.058	15.926.974	-16,54%
Blue economy	9.427.771	14.017.944	-32,74%
Food	5.978.725	6.087.821	-1,79%
Fama - Salute	1.967.294	1.728.468	13,82%
Innovation	624.795	642.591	-2,77%
TOP 500 (totale)	45.778.356	54.478.744	-15,97%

RICAVI VENDITE E PRESTAZIONI (migliaia di euro)

	2020	2019	Variazione
Oil & Energy	12.221.684	15.462.555	-20,96%
Blue economy	9.257.161	13.852.873	-33,18%
Food	5.849.901	5.975.190	-2,10%
Fama - Salute	1.912.371	1.654.897	15,56%
Innovation	568.845	541.737	5,00%
TOP 500 (totale)	41.553.686	52.491.737	-17,03%

EBITDA (migliaia di euro)

	2020	2019	Variazione
Oil & Energy	2.009.611	1.770.589	13,50%
Blue economy	-40.449	1.789.520	-102,26%
Food	378.447	344.056	10,00%
Fama - Salute	130.626	64.972	101,05%
Innovation	66.862	70.069	-4,58%
TOP 500 (totale)	3.949.744	5.704.788	-30,76%

UTILE (PERDITA) D'ESERCIZIO (migliaia di euro)

	2020	2019	Variazione
Oil & Energy	331.294	37.948	> 200%
Blue economy	-1.323.325	787.880	> -200%
Food	141.007	107.702	30,92%
Fama - Salute	42.808	-2.498	> 200%
Innovation	28.881	29.000	-0,41%
TOP 500 (totale)	-255.460	1.675.423	-115,25%

POSIZIONE FINANZIARIA NETTA (migliaia di euro)

	2020	2019	Variazione
Oil & Energy	3.696.483	3.970.794	-6,91%
Blue economy	5.461.686	4.746.444	15,07%
Food	599.313	745.275	-19,59%
Fama - Salute	469.910	522.837	-10,12%
Innovation	57.138	69.475	-17,76%
TOP 500 (totale)	12.613.822	12.128.547	4,00%

DIPENDENTI

	2020	2019	Variazione
Oil & Energy	9.637	9.977	-3,41%
Blue economy	49.220	52.065	-5,46%
Food	13.767	13.563	1,50%
Fama - Salute	3.456	3.482	-0,75%
Innovation	3.538	3.438	2,91%
TOP 500 (totale)	119.814	123.275	-2,81%

IMMOBILIZZAZIONI MATERIALI (migliaia di euro)

	2020	2019	Variazione
Oil & Energy	5.119.751	5.034.135	1,70%
Blue economy	11.246.949	11.902.410	-5,51%
Food	1.383.571	1.346.873	2,72%
Fama - Salute	296.581	187.039	26,49%
Innovation	71.882	70.077	2,58%
TOP 500 (totale)	22.067.504	22.084.922	-0,08%

BENI IMMATERIALI (migliaia di euro)

	2020	2019	Variazione
Oil & Energy	3.479.071	3.450.247	0,84%
Blue economy	737.498	687.023	7,35%
Food	783.353	513.967	52,41%
Fama - Salute	368.666	223.886	64,67%
Innovation	68.818	51.366	33,98%
TOP 500 (totale)	7.877.821	6.826.768	15,40%

TOTALE

VALORE DELLA PRODUZIONE

2020

45.778.356

2019

54.478.744

In numeri

122

Il comparto Top
Dal punto di vista delle aziende, il comparto più rappresentato è la blue economy: 122

18

Le imprese
Il settore che ha meno imprese nella graduatoria Top è quello del Farma: 18

-255

Risultati
Nel 2019 l'utile netto delle aziende era stato di 1,675 miliardi. Nel 2020 si registra un rosso di 255 milioni



Indice	Descrizione	Significato
Rank 2020	Ordinamento delle aziende in base al valore della produzione 2020	Le prime società sono quelle con maggiore valore della produzione nel 2020
Rank 2019	Ordinamento delle aziende in base al valore della produzione 2019	Le prime società sono quelle con maggiore valore della produzione nel 2019
Valore della produzione	Valore complessivo (espresso in migliaia di euro) della voce A del Conto Economico	Rappresenta l'importo complessivo del volume di attività svolte dall'azienda (ricavi delle vendite e delle prestazioni e altri ricavi e proventi), considerando anche l'impatto delle variazioni delle rimanenze di prodotti, dei lavori in corso e degli incrementi di costruzioni in economia)
Ricavi delle vendite e delle prestazioni	Valore (espresso in migliaia di euro) della voce A1 del Conto Economico	Esprime il fatturato aziendale
EBITDA	Margine Operativo Lordo	Esprime il risultato operativo al lordo degli ammortamenti e delle svalutazioni
Utile (perdita) d'esercizio	Risultato economico dell'esercizio	Rappresenta il risultato economico conseguito con la gestione di un periodo amministrativo
Posizione finanziaria netta	Differenza fra i debiti finanziari e le disponibilità liquide	Rappresenta l'indebitamento netto dell'azienda
Dipendenti	Numero totale dei dipendenti	Rappresenta la numerosità del personale
Immobilizzazioni materiali	Valore (espresso in migliaia di euro) della voce B1 dello Stato Patrimoniale	Esprime il valore netto totale dei fattori produttivi tangibili di durata pluriennale
Immobilizzazioni immateriali	Valore (espresso in migliaia di euro) della voce B1 dello Stato Patrimoniale	Esprime il valore netto totale dei fattori intangibili di durata pluriennale

NOTA METODOLOGICA

I dati presentati sono stati raccolti e analizzati nell'ambito di una ricerca condotta dal Dipartimento di Economia dell'Università degli Studi di Genova (responsabili scientifici: Prof. Alberto Ciarugi, Prof. Francesco Avallone, Prof. Issa Picola Rimassa) in collaborazione con PricewaterhouseCoopers. L'analisi ha avuto per oggetto i dati di natura economico-finanziaria delle migliori aziende liguri per valore della produzione. In particolare, sono state considerate le società attive e operanti in Liguria escludendo la situazione delle aziende che svolgono attività bancaria e assicurativa. Le aziende sono presentate secondo un ordinamento basato sul valore della produzione dell'esercizio 2020 (totale voce A del Conto Economico). Le analisi settoriali sono state effettuate con riferimento ad alcuni settori particolarmente rilevanti per l'economia regionale, definiti da PricewaterhouseCoopers. Per le società per cui erano disponibili i dati del bilancio consolidato sia per il 2020 sia per il 2019, sono stati presentati i dati consolidati, escludendo di conseguenza le società controllate, per tutte le altre società sono riportati i dati del bilancio non consolidato. Si precisa che le società Gruppo Messina S.p.A., Piredda S.p.A. e Fincomart Finanziaria commerciale per l'esercizio 2020 hanno redatto il solo bilancio non consolidato, pur redigendo il consolidato negli esercizi passati. Per quanto la comparabilità dei dati, per queste società i dati comparativi al 2019 sono pertanto rappresentati dai dati del bilancio non consolidato. Si precisa, inoltre, che la società Alonzo Health Care Italia S.p.A. ha cambiato la data di chiusura nella sua 2019 effettuando una chiusura straordinaria il 31/08/2019 per un periodo di competenza di 9 mesi. Per tale motivo i dati 2020 sono estratti dal bilancio di chiusura al 31/08/2020, mentre il comparativo al 2019 è rappresentato dai dati estratti dal bilancio di chiusura al 31/03/2019. Per di più, si segnala che alcuni bilanci delle aziende considerate sono redatti secondo i principi contabili internazionali IAS-IFRS. Per tali aziende si evidenzia che la comparabilità è limitata non solo dall'applicazione di diversi standard contabili, ma anche dalla redazione di bilanci con strutture non rigide, in più per ciò che concerne bilanci abbreviati (scattati) e che in materia di dettaglio la composizione dei debiti (impostato l'ordine della posizione finanziaria netta) che è stata una novità iniziale con il nuovo "civ". La fonte principale dei dati di bilancio e delle informazioni relative all'azienda di controllo è la banca dati Aida di Bureau Van Dijk, che comprende i dati dei bilanci ufficiali depositati. Si segnala che la prima estrazione dei dati necessari per la ricerca è stata effettuata in assenza di una completa disponibilità dei dati 2020 sulle banche dati. Per questo motivo, sono stati raccolti in una prima fase i dati relativi alle aziende (con le casistiche prima descritte) con il maggiore valore della produzione nell'esercizio 2019. Per tali aziende sono stati quindi raccolti i dati dei bilanci 2020 sia sulle banche dati Aida, sia - in caso di indisponibilità dei dati - sulle banche dati ConveD (Linee) e Informa. Per favorire la completezza dell'analisi, le fonti sopra indicate sono state consultate fino alla data del 11 aprile 2022.

UTILE (PERDITA)

POSIZIONE FINANZIARIA NETTA



Rank 2020	Rank 2019	Ragione sociale	Valore della produzione		Utile (Perdita)		Posizione finanziaria netta	
			2020	2019	2020	2019	2020	2019
		CEIS S.P.A. SISTEMI IMPIANTISTICI INTEGRATI	11.691	15.789	1.735	238	1.473	2.677
468	458	IMMAGINE 2002 S.R.L.	11.642	12.731	97	7	4.032	4.555
469		STABILIMENTI TORRE S.R.L.	11.620	10.025	2.878	2.783	n.d.	n.d.
470		RICUPOIL - OLI MINERALI DI RICUPERO - SOCIETÀ A RESPONSABILITÀ	11.617	10.449	1.063	372	519	1.231
471		METRO.FERR S.R.L.	11.567	9.020	1.301	1.231	6.446	1.826
472	470	BIESSE DI CORRADINI S.R.L.	11.549	12.406	197	104	1.087	1.467
473	419	FR. CAR S.R.L.	11.543	14.273	-261	131	2.300	1.826
474	471	SEPOR S.P.A.	11.543	12.375	2.749	3.352	1.515	106
475	332	PROGESCO GROUP S.R.L.	11.520	18.997	476	295	-1.010	-678
476		RENERGETICA S.P.A.	11.500	9.373	2.397	1.789	11.434	3.610
477	431	ISMA CONTROLLI ITALY S.P.A.	11.426	13.614	702	838	-1.835	-1.287
478	384	GENNARO S.R.L.	11.395	16.022	1.062	1.607	-10.406	-9.362
479	434	BIPADUE S.R.L.	11.377	13.511	204	261	-1.512	-1.351
480		BRC S.P.A. RECUPERO EDILIZIO E RESTAURO CONSERVATIVO	11.351	15.240	-21	18	3.231	3.219
481		ELETTROCALCIA SOCIETÀ A RESPONSABILITÀ LIMITATA	11.313	8.438	2.054	577	-4.769	-5.132
482	443	INDEMAR S.P.A.	11.307	13.095	400	628	7	-71
483	418	MAREMOSSO S.R.L.	11.277	14.334	2	3	4.341	4.079
484	441	GENOLA LATTE S.P.A.	11.222	13.162	210	491	399	243
485	447	GDP SOCIETÀ A RESPONSABILITÀ LIMITATA	11.214	13.003	17	7	6.346	5.754
486		SPECCHIA SERVICES SOCIETÀ A RESPONSABILITÀ LIMITATA	11.213	9.641	30	-1.440	7.140	6.089
487	485	RAMONDO GIOVANNI E FIGLI S.P.A.	11.148	11.722	-320	13	792	499
488	498	LA VALLE DEGLI OLEANDRI S.R.L.	11.142	11.239	-1	-70	n.d.	n.d.
489		SITEP ITALIA S.P.A.	11.114	13.707	52	66	4.042	n.d.
490		IMPRESA CERRUTI S.P.A.	11.085	9.109	284	155	2.909	3.525
491	466	ISCLUBAPRO EUROPE SOCIETÀ A RESPONSABILITÀ LIMITATA	11.079	12.952	1.039	1.402	-1.255	-1.423
492	403	FLORIS SANREMO S.R.L.	11.038	14.990	167	255	-300	-161
493	410	SVILUPPO.GENOVA S.P.A.	10.997	14.658	41	89	3.237	6.773
494		DIEMME FIORI S.R.L.	10.966	10.530	1.377	649	-53	386
495	480	CARTINDUSTRIA LIGURE S.R.L.	10.917	11.962	969	-172	-4.579	-1.943
496		NATIONAL EXPRESS - S.R.L.	10.915	8.288	400	387	381	666
497	463	A.HARTRODT ITALIANA SOCIETÀ A RESPONSABILITÀ LIMITATA	10.905	12.605	-254	96	2.196	1.999
498		VIGILI DELL'ORDINE SOCIETÀ A RESPONSABILITÀ LIMITATA	10.873	11.112	1.178	1.054	-2.707	-1.656
499		P. LIRE S.R.L.	10.810	11.073	19	113	1.816	3.268
500	487	SILKY SOCIETÀ A RESPONSABILITÀ LIMITATA	10.753	11.697	1.954	1.975	-3.481	-1.842

Ritaglio stampa ad uso esclusivo del destinatario, non riproducibile.

L'economia del mare

La nautica fa rotta verso il nuovo record

MASSIMO MINELLA

Nel 2021 sfiorati i 6 miliardi di fatturato e il 2022 sarà migliore. Il settore cresce e prepara nuove sfide in vista del Salone di Genova che nel 2023 sarà quasi tutto sull'acqua, con il Waterfront di Levante di Renzo Piano

A guardare il grafico, sembra la planimetria di una tappa dolomitica del Giro d'Italia. In realtà è l'andamento della nautica tricolore negli ultimi vent'anni: una lenta ascesa fino al primato assoluto del 2008, con un fatturato complessivo di 6,2 miliardi, poi una picchiata figlia della crisi economica e finanziaria, con i ricavi tagliati di oltre la metà soltanto nel 2013 e una nuova risalita che nel 2021, con 6 miliardi, si avvicina al record storico che, probabilmente, nell'anno in corso, verrà superato. In mezzo una storia che è paradigma del sistema-Italia, con una crisi associativa che per anni ha spezzato in due realtà gli operatori del settore, ma anche una resilienza e una capacità produttiva che non ha mai messo in discussione il primato mondiale del Paese nel segmento dei megayacht. **Azimut-Benetti, Ferretti e Sanlorenzo** continuano a essere i leader globali nella costruzione di barche superiori ai 24 metri. Ma con loro hanno ripreso a crescere anche tutti gli altri, rafforzando quel concetto di nautica che è patrimonio di un Paese che ama andar per mare, soprattutto con barche al di sotto dei 10 metri (il 90% di tutto quanto immatricolato).

La fotografia più recente del comparto è stata scattata nei giorni scorsi al tradizionale appuntamento associativo del Satec di Viareggio, anche se l'attenzione è già orientata verso i nuovi saloni, Venezia a fare da apripista prima di tutti gli altri, fino alla conclusione di settembre a Genova. Proprio la kermesse genovese, che qualcuno negli anni più cupi della crisi aveva addirittura messo in discussione ipotizzando sedi alternative, testimonia lo stato di salute del settore, con gli stand prenotati e la prospettiva, nel 2023, di avere un Nautico completamente rinnovato al termine dei lavori di realizzazio-

ne del Waterfront di Levante, firmato dall'architetto Renzo Piano. Il nuovo disegno del filo di costa genovese che inizia là dove si era fermato l'Expo colombiano del '92, parte infatti dal quartiere fieristico, completamente rinnovato. Abbattuti i vecchi padiglioni ormai inutilizzati, Piano ha fatto riemergere l'acqua con canali larghi fino a 40 metri che potranno essere percorsi dalle barche. L'acqua arriverà a bagnare anche una sponda del Palasport, anch'esso completamente rinnovato. Le barche saranno quindi tutte in acqua, a eccezione di quelle esposte all'interno del padiglione B di Jean Nouvel che diventerà un'isola collegata alla terraferma da tre ponti. «Quello del 2023 sarà il Salone più bello del mondo – annuncia con soddisfazione Saverio Cecchi, presidente dell'associazione di categoria nazionale, Confindustria Nautica, cresciuta nell'ultimo anno di oltre un centinaio di associati, passati da 314 a 427 – Nel nostro settore ogni anello è essenziale alla catena, ognuno è portatore di valore per la nautica. Siamo impegnati su tutti i fronti, in attività di sostegno a tutti i segmenti del comparto, imprese grandi e piccole e in virtù di questa visione, e ci sono due assemblee di settore in più, reti di vendita e charter». La prospettiva è quindi di ulteriore crescita, nonostante il momento complesso legato all'aumento del costo delle materie prime e dell'energia. «Ma il nostro bilancio riflette tutti i progetti e gli investimenti e per questo fa segnare risultati positivi – chiude il direttore generale Marina Stella – Registriamo un costante rafforzamento della posizione economica e finanziaria dell'associazione e questo è motivo di grande soddisfazione».

© RIPRODUZIONE RISERVATA

Il personaggio

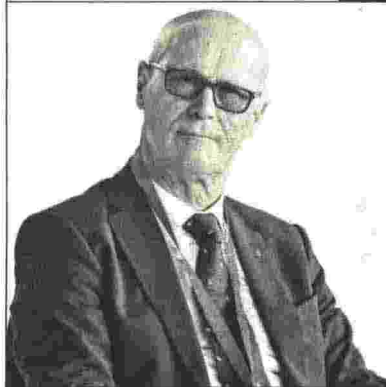

Saverio Cecchi
Presidente di Confindustria Nautica



Ritaglio stampa ad uso esclusivo del destinatario, non riproducibile.

Inumeri



LA RIPRESA

DOPO LA DISCESA PER LA RECESSIONE, IL COMPARTO È VICINO AL SUO MIGLIOR RISULTATO

IN MILIARDI DI EURO

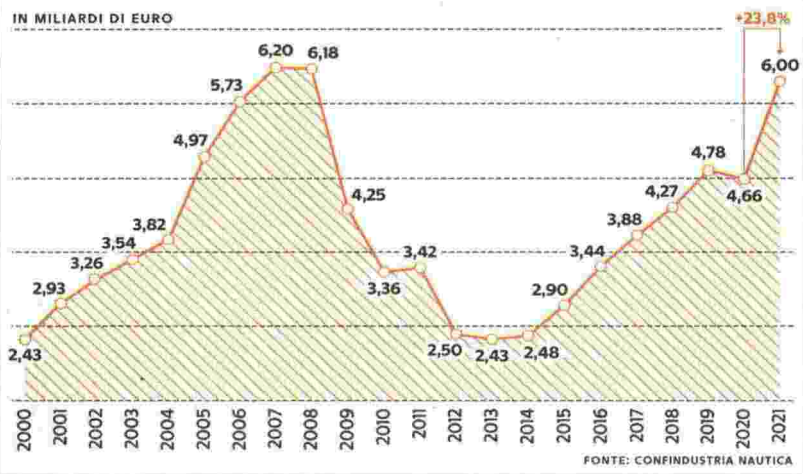

SANLORENZO

■ Tommaso Vincenzi, già vicepresidente della divisione Yacht, assume la carica di president della divisione al posto di Marco Viti, che manterrà la carica di amministratore nel cda appena rinnovato.



Web

Azioni Made in Italy guadagnare si puo'. Ecco con quali

Perché sperare di comprare le azioni Amazon (AMZN), che costano oltre uno stipendio, quando in Italia abbiamo le azioni Made in Italy che sono alla portata di tutte le tasche? Le azioni USA growth, come avevamo scritto in tempi non sospetti riportando alcune analisi erano troppo costose e infatti si stanno sgonfiando da ormai oltre un anno. Le azioni del Made in Italy, invece, ora che le economie si sono più robustamente aperte, e i turisti ripopolano l'Italia, tornano ad essere più che appetibili. Qui vogliamo presentare un elenco di titoli azionari del Made in Italy, la cui catena di produzione è completamente ubicata in Italia. Sono quelle aziende che producono qui, in Italia e che non delocalizzano per massimizzare i profitti, preferendo distribuire ricchezza ai territori nei quali sono incastonate (nel senso che ne sono una parte inscindibile del territorio proprio come un edificio storico). Azioni Made in Italy su cui puntare Dunque, ecco la lista delle azioni Made in Italy che producono in Italia o che operano in Italia, più che all'estero. **Sanlorenzo** (SL), settore Industria; Cembre (CMB), settore Industria; Garofalo Health Care (GHC), settore Servizi alle persone; The Italian Sea Group (TISG), settore Industria; Sabaf (SAB), settore Industria; Ed ancora troviamo Sciuker Frames, Openjobmetis, Edilizacrobatica, Doxee e per finire Take off. Tutte le società appena elencate presentano prezzi scontati, in alcuni casi con percentuali significative. Fanno eccezione Doxee e Sabaf che da inizio anno sono in positivo. Come si può intuire sono società quotate sul segmento Euronext Star Milan, e sono tutte società a piccola capitalizzazione di mercato, fatta eccezione per **Sanlorenzo**. Perché investire nel vero Made in Italy La lista del vero Made in Italy appena riportata, è stata fatta dall'Economia del Corriere della Sera, il quale fa notare come sia partita in Italia la caccia alle società quotate in Borsa che non siano esposte al mercato russo o a quelli di Stati belligeranti in relazione alla guerra in Ucraina, e che non siano esposti alla Cina dove i lockdown causa Covid-19 imperversano. Continua a leggere Quel che è chiaro, è che le catene di fornitura devono essere più corte rispetto a quanto progettato negli ultimi 30 anni. Le condizioni sono mutate, la globalizzazione non terminerà d'incanto ma la filiera corta torna ad essere in alcuni settori più conveniente della filiera lunga. Le società che nel corso dei decenni hanno distribuito la loro filiera lì dove potevano risparmiare di più, ora, con costi dell'energia impazziti in tutto il mondo e chiusure improvvise dovute al Covid-19, o con impedimenti legati alle conseguenze della guerra in Ucraina, si ritrovano con la produzione ferma o rallentata: un vero disastro nella progettazione della propria catena di fornitura. Per conoscere tutti gli eventi economici del giorno e della settimana in Italia e all'estero, leggi il nostro Calendario Economico completo con tutti gli eventi in programma per gli investitori: indicatori economici, inflazione, dati sulla produzione, occupazione e disoccupazione. This article was originally posted on FX Empire More From FXEMPIRE: Tesoro annuncia nuovo sistema gestione liquidità, dismessa operatività Optes Borse paesi nordici colpite da flash crash' broker Israele condanna dichiarazioni Lavrov su Hitler, richiama ambasciatore russo Solana Resta Sotto i 100\$ e la sua Rete Subisce un Blocco per 7 Ore Cardano e Polkadot in Lieve Recupero, ma il Trend Resta Bearish Borsa Milano indici negativi e volatili, dopo sbandata, giù oil, banche, forte Saras



FTSE MIB FTSE IT All Share CAC 40 **+0,39%** DAX 40 **+0,84%** FTSE 100 **+0,47%** Dow Jones **-2,77%** NASDAQ **-4,47%** Spread BTP-Bund **180,00** AEX **+0,72%**

CORRIERE DELLA SERA

L'Economia

RISPARMI, MERCATI, IMPRESE

ABBONATI

LOGIN

FINANZA BORSA E FONDI RISPARMIO TASSE CONSUMI CASA LAVORO PENSIONI IMPRESE MODA OPINIONI EVENTI PROFESSIONISTI EURACTIV

■ Cashback ■ Manovra 2021 ■ Casa, mutui e affitti ■ Ecobonus

Guide

07:05 ### Morning note: l'agenda di lunedì 2 maggio

18:59 ***Intesa Sp: Cda conferma Carlo Messina consigliere delegato e Ceo

18:25 ###Generali: in assemblea fondi esteri decisivi per Donnet, pesano

18:00 *** Bankitalia: cresce 'diamante' rischi finanziari, oltre a guerra

ULTIMA ORA

Le ultime notizie sulla guerra in Ucraina, in diretta



INVESTIMENTI

Borsa, guadagnare con i titoli del vero Made in Italy (fanno tutto in Italia o Ue)

di **Adriano Barri** | 02 mag 2022

Da seguire

Una serie di titoli con catene di produzione ubicate in Italia. Dati del 21/4/2022

Società	Settore	Prezzo corrente (euro)	Capitaliz. (milioni di euro)	Perform. 2022
Sanlorenzo	Industriali	35,3	12178	-7,1%
Cembre	Industriali	27,9	472,6	-18,7%
Garofalo Health Care	Servizi alla persona	4,9	437,0	-11,9%
The Italian Sea Group	Industriali	5,8	302,6	-10,7%
Sabaf	Industriali	24,5	278,0	0,4%
Sciucker Frames	Industriali	8,0	175,1	-23,2%
Openjobmetis	Industriali	10,6	151,9	-13,8%
Edilziacrobatica	Industriali	17,1	140,9	-1,5%
Doxee	Tecnologia	12,7	96,5	2,4%
Take off	Beni di consumo	4,6	72,3	-14,0%

Perform. 2022
Ftse Mib Mid cap

-11,2%

Fonte: elaborazione L'Economia del Corriere

IMMOBILI

Case all'asta? Comprare adesso è più facile: ecco le cose da sapere per fare buoni affari

FISCO E INFLAZIONE

Cedolare secca, tasse in aumento? Così la riforma farà lievitare gli affitti

DECRETO ENERGIA

Rinnovabili, pannelli sui tetti senza autorizzazioni: tutte le semplificazioni del dl Energia

WELFARE

Assegno unico figli, scattano i controlli dell'Inps. I requisiti

In Piazza Affari parte la caccia al vero Made in Italy. La volatilità scatenata dalle tensioni geopolitiche ha riportato l'attenzione sulle società meno legate alle conseguenze del conflitto ovvero esposizione geografica dei propri prodotti all'Est Europa o alla Cina, catena di fornitura interamente italiana o, al più, in area euro, capacità di ribaltare l'aumento dei costi da materie prime sui clienti finali.

Un contesto che porta sotto i riflettori le società e medio piccola capitalizzazione particolarmente numerose sul listino milanese e che coprono i settori industriale, dei beni di consumo e della tecnologia. *L'Economia del Corriere della Sera* ha così messo sotto osservazione i titoli «del vero Made in Italy» i cui risultati sono riportati nella tabella in pagina. «Le mid cap — spiega Antonio Amendola, gestore del fondo AcomeA PmItalia Esg di AcomeA sgr — soffrono maggiormente rispetto alle large cap, in quanto sono rappresentate per la maggior parte da aziende manifatturiere, quindi energivore e con un maggior rischio per i margini prospettici. Ma al momento stanno gestendo in maniera ottimale questi aumenti, ribaltando i costi dove possibile o rivedendo la base fornitori. Dunque, nel prossimo futuro, la parola d'ordine per le aziende italiane sarà sempre più reshoring e controllo delle catene di fornitura.

L'analisi

Secondo AcomeA, che ha elaborato una analisi dedicata al rimpatrio delle catene di fornitura, è interessante notare come mediamente le principali aziende del mercato Euronext Growth Milano (Egm) abbiano siti di produzione quasi interamente collocati in Italia (80%), pur esportando in tutto il mondo. Questo non vale, invece, per lo Star, dove si trovano aziende più strutturate e con caratteristiche da multinazionali. **Tra le società che hanno delle caratteristiche difensive sul piano della dipendenza dall'estero c'è Sanlorenzo, azienda leader a livello mondiale nella produzione di vascelli di lunghezza superiore ai 30 metri, ovvero yacht e superyacht.**

- **Fondi, i 14 campioni che hanno battuto pandemia (e guerra): ecco quali sono**
- **Borse, il mercoledì nero di Netflix: crollo del 30% a Wall Street. Piazza Affari in rialzo**
- **Dividendi, le azioni che battono l'inflazione: le regine di Piazza Affari, da Intesa a Eni**
- **Da Lady Amplifon alla vedova Doris: le nuove miliardarie di Italia secondo Forbes**

Barche di lusso

Il gruppo **Sanlorenzo** ha da poco annunciato di avere chiuso il 2021 con risultati record e prevede dati positivi anche per l'anno in corso. La società ha dichiarato che solo il 7,7% del portafoglio ordini triennale è legato a clienti russi, per un ammontare di 85 milioni di euro, e che pesano poco più del 2% del budget 2022 pari a oltre 620 milioni di euro di ricavi. Dati che hanno spinto Kepler Cheuvreux ad alzare il giudizio da Hold a Buy, con prezzo obiettivo che passa da 41,3 a 45 euro. «I conti 2021 — spiegano gli



Estate 2022, mancano i bagnini in Versilia: «Lavoro troppo duro»

di Marco Gasperetti



Siccità in California, scatta il razionamento: «Non sprecate acqua»

di Diana Cavalcoli



Il diamante blu più grande del mondo venduto all'asta per 57,5 milioni di dollari

di Alessia Conzonato

analisti - e alcune indicazioni sull'evoluzione della raccolta suggeriscono che la festa potrebbe non essere ancora finita e come il continuo successo dei nuovi prodotti e delle nuove gamme di prodotto, unito alle dinamiche di mercato ancora favorevoli, ci rende fiduciosi». Inoltre, per Kepler Cheuvreux «la disciplina sui costi, abbinata all'aumento dei prezzi, dovrebbe garantire una continuazione dello stabile percorso di aumento della marginalità operativa».

Effetto tech

La tecnologia è un altro comparto che potrebbe risultare poco esposto se non addirittura avvantaggiarsi del contesto geopolitico. Tra le società segnalate da AcomeA c'è **Doxee, azienda hi-tech multinazionale leader nell'offerta di prodotti nella digital customer experience ovvero la trasformazione in chiave digitale dei documenti e dei processi aziendali**. La società da inizio anno guadagna oltre il 2%, facendo meglio sia dell'indice principale che di quello delle Mid cap a cui appartengono buona parte delle società del Made in Italy. Dopo la pubblicazione dei dati di bilancio, gli analisti di Integrae sim hanno confermato il giudizio Buy mentre il target price è stato alzato a 14,5 euro. Il prezzo obiettivo incorpora quindi un potenziale rialzo del 17% circa. Le stime, per l'anno in corso e per quelli successivi, sono state modificate. L'interesse del mercato sul titolo emerge anche dal recente annuncio di Eiffel Investment, fondo di investimento specializzato in piccole e medie aziende, che ha superato la soglia di rilevanza del 5% di partecipazione al capitale sociale di Doxee. Sul titolo si è espressa anche Kt&Partners migliorando il fair value da 12,78 euro a 13,55 euro. Prezzo che incorpora un potenziale rialzista rispetto ai prezzi attuali di mercato, e confermato la raccomandazione Hold.

Performance positiva da gennaio ad oggi che per Sabaf, azienda manifatturiera made in Italy tra i primi produttori mondiali di componenti per elettrodomestici. Sul titolo Mediobanca securities ha da poco confermato il giudizio Outperform, Gli analisti della banca d'affari segnalano che l'azienda ha registrato conti del quarto trimestre inferiori alle attese a livello di ebitda, mentre il flusso di cassa si è rivelato in linea alle previsioni e alle stime del mercato. Più prudente Equita sim che ha ridotto il rating a Hold da Buy con un target price rivisto al ribasso del 10% a 28 euro per azione. A detta degli esperti il quarto trimestre si è rivelato meglio delle attese come ricavi, mentre come margini è stato di sotto delle previsioni per costi energetici straordinari.

© RIPRODUZIONE RISERVATA

LEGGI I CONTRIBUTI

SCRIVI

ULTIME NOTIZIE DA L'ECONOMIA

INVESTIMENTI

Borsa, guadagnare con i titoli del vero Made in Italy (fanno tutto in Italia o Ue)

CORRIERE TV

De Bevilacqua: «Artemide resterà indipendente. E guarda ad acquisizioni»

De Bevilacqua: «Artemide resterà indipendente. E guarda ad acquisizioni»



Aeritalia, la compagnia italiana (con fondi stranieri) che decolla da Forlì e Foggia

di Leonard Berberi



Rottamazione-ter e Saldo e stralcio: il 30 aprile scadono le rate 2020

di Massimiliano Jattoni Dall'Asén



Sanlorenzo: Giovedì 5 maggio Presentazione Risultati 1Q2022

Il management di Sanlorenzo S.p.A. ("Sanlorenzo" o la "Società"), società quotata sul segmento Euronext STAR Milan di Borsa Italiana, al termine del Consiglio di Amministrazione chiamato ad approvare le informazioni finanziarie periodiche al 31 marzo 2022, in data 5 maggio 2022 alle ore 17:30 CET presenterà i risultati del primo trimestre del 2022 e i principali aggiornamenti della Società nel contesto di un evento dedicato alla comunità finanziaria e alla stampa presso Palazzo Franchetti a Venezia.



ANSA.it · Liguria · Nautica: **Sanlorenzo** chiude il trimestre con +39,3% di ricavi

Nautica: **Sanlorenzo** chiude il trimestre con +39,3% di ricavi

L'ad Perotti "Risultati eclatanti ma non ci sorprendono"

Redazione ANSA

GENOVA

05 maggio 2022

18:26

NEWS

Suggestisci

Facebook

Twitter

Altri

Stampa

Scrivi alla redazione



© ANSA

CLICCA PER INGRANDIRE +

(ANSA) - GENOVA, 05 MAG - Il primo trimestre del 2022 si chiude ancora in crescita per i cantieri **Sanlorenzo**, azienda leader nella produzione di yacht sopra i 30 metri. I numeri approvati oggi dal consiglio di amministrazione dicono che i ricavi sono cresciuti del 39,3% a quota 164,4 milioni di euro rispetto ai 118 milioni del primo trimestre 2021 e il risultato netto di gruppo raggiunge 14 milioni di euro, in crescita del 69,3% rispetto agli 8,3 milioni nel primo trimestre del 2021.

L'ad Massimo Perotti commenta che "I risultati del primo trimestre del 2022, per quanto si confermino ancora una volta eclatanti, non ci sorprendono, perché figli di un modello di business solido in tutte le sue componenti". "Uno degli elementi più rassicuranti per le nostre previsioni - continua - è certamente il portafoglio ordini a 1,2 miliardi di euro, che, oltre a fornirci un'elevata visibilità sui prossimi esercizi, ci rende molto fiduciosi in quanto quasi interamente realizzato con contratti firmati da clienti finali. L'ampia diversificazione delle vendite su scala globale, con una marginale esposizione a Russia e Cina, rappresenta un ulteriore motivo di fiducia se consideriamo il contesto attuale di incertezza tanto politica quanto economica". Confermate le previsioni 2022, che indicano nuovamente una crescita a doppia cifra di tutti gli indicatori finanziari, con ricavi netti nuovo coperti per l'87% dall'attuale portafoglio ordini (più che raddoppiato rispetto al primo trimestre del 2021). In considerazione del conflitto tra Russia e Ucraina, la Società conferma che l'esposizione a clienti di nazionalità russa risulta marginale e distribuita su tre esercizi, precisando che si tratta di soggetti non colpiti da sanzioni internazionali a livello individuale che alla data odierna nessun ordine è stato cancellato da parte dei clienti.

(ANSA).

RIPRODUZIONE RISERVATA © Copyright ANSA

VIDEO ANSA



05 MAGGIO, 18:38

ORLANDO: "LOTTA AL LAVORO NERO CONTRO L'INSICUREZZA"



YACHT

Sanlorenzo, ricavi in aumento del 39% e nessun ordine cancellato dopo l'invasione dell'Ucraina

05 maggio 2022 - Giovanni Roberti



Per l'ad Massimo Perotti "i risultati del primo trimestre del 2022, per quanto si confermino ancora una volta eclatanti, non ci sorprendono"



Venezia – Il primo trimestre si chiude in crescita per i cantieri **Sanlorenzo**, azienda leader nella produzione di yacht sopra i 30 metri.



I numeri approvati oggi dal board parlano di ricavi cresciuti del 39,3% a quota 164,4 milioni di euro rispetto ai 118 milioni del primo trimestre 2021. Il risultato netto di gruppo raggiunge 14 milioni di euro, in crescita del 69,3% rispetto agli 8,3 milioni **nel primo trimestre del 2021.**

Per l'ad **Massimo Perotti** "i risultati del primo trimestre del 2022, per quanto si confermino ancora una volta eclatanti, non ci sorprendono, perché figli di un modello di business solido in tutte

La newsletter di
ShipMag

le sue componenti”.

“Uno degli elementi più rassicuranti per le nostre previsioni – continua – è certamente il portafoglio ordini a 1,2 miliardi di euro, che, oltre a fornirci un’elevata visibilità sui prossimi esercizi, ci rende molto fiduciosi in quanto quasi interamente realizzato con contratti firmati da clienti finali. L’ampia diversificazione delle vendite su scala globale, con **una marginale esposizione a Russia e Cina**, rappresenta un ulteriore motivo di fiducia se consideriamo il contesto attuale di incertezza tanto politica quanto economica”.

Confermate le previsioni 2022, che indicano nuovamente una crescita a doppia cifra di tutti gli indicatori finanziari, con ricavi netti nuovo coperti per l’87% dall’attuale portafoglio ordini (più che raddoppiato rispetto al primo trimestre del 2021).

“In considerazione del conflitto tra Russia e Ucraina, la società conferma che l’esposizione a clienti di nazionalità russa risulta marginale e distribuita su tre esercizi, precisando che si tratta di soggetti non colpiti da sanzioni internazionali a livello individuale che **alla data odierna nessun ordine è stato cancellato da parte dei clienti**”.



FTSE MIB **-0,6%** FTSE IT All Share **-0,68%** CAC 40 **-0,43%** DAX 40 **-0,49%** FTSE 100 **+0,13%** Dow Jones **-3,38%** NASDAQ **-5,32%** Spread BTP-Bund **207,00**

CORRIERE DELLA SERA

L'Economia

RISPARMI, MERCATI, IMPRESE

ABBONATI

LOGIN

FINANZA BORSA E FONDI RISPARMIO TASSE CONSUMI CASA LAVORO PENSIONI IMPRESE MODA OPINIONI EVENTI PROFESSIONISTI EURACTIV

Cashback Manovra 2021 Casa, mutui e affitti Ecobonus

19:56 ###Mediobanca: dopo Generali la mossa di Caltagirone apre un

19:34 UniCredit: Crt in assemblea con l'1,68%, Cariverona con l'1,5%

17:46 *** BTP: pioggia di vendite nel pomeriggio e spread a 198, rendimenti

17:41 Borsa: sfuma l'effetto Fed, Milano frena nel finale e chiude a -0,6%

IN EVIDENZA

Le ultime notizie sulla guerra in Ucraina, in diretta

NAUTICA

in collaborazione con



NAUTICA

Sanlorenzo Yacht chiude il primo trimestre 2022 con +39,3% di ricavi a 164 milioni

di Antonio Macaluso | 05 mag 2022



BANDA ULTRA LARGA

Bonus internet veloce: in arrivo un voucher da 300 euro alle famiglie (senza limite Isee)

DOMANDE & RISPOSTE

Fondo affitti, carburanti, 200 euro e bollette A chi spettano i bonus e come funzionano

CASA

Superbonus, i dubbi di Draghi: ecco i tre motivi per cui l'incentivo ha le ore contate

FISCO E RIFORME

Fattura elettronica obbligatoria, 12 cose da sapere per le partite Iva forfettarie

Sosteneva Henry Ford che le due cose più importanti non compaiono nel bilancio di un'impresa: la sua reputazione ed i suoi uomini. **Probabilmente aveva ragione perché con una buona reputazione e una squadra capace i dati di bilancio – quelli che dunque compaiono – non possono essere che buoni.** Ottimi nel caso di **Sanlorenzo, che ha presentato agli investitori la prima trimestrale 2022.** Yacht dopo yacht, senza mai perdere il carattere di artigianalità che ne caratterizza il dna, in meno di vent'anni Massimo Perotti ha trasformato un cantiere dalle buone potenzialità in uno dei gruppi più solidi e richiesti a livello mondiale.

NAUTICA

Besenzoni lancia il piano di assistenza «Senza pensieri» per barche e yacht

di Antonio Macaluso



I conti trimestrali

Ed eccoli, dunque i dati approvati dal cda di **Sanlorenzo** Spa, a cominciare dai ricavi netti da vendita di nuovi yacht ("Ricavi Netti Nuovo") giunti a 164,4 milioni di euro, +39,3% **rispetto ai 118 milioni di euro del primo trimestre 2021 grazie soprattutto alla performance** sui mercati delle Americhe. L'Ebitda rettificato è a quota 25,9 milioni di euro, +49,6% rispetto a 17,3 milioni del primo trimestre 2021, con un **marginale sui Ricavi Netti Nuovo in crescita di 110 basis point a 15,8%; l'Ebit a 19,8 milioni di euro**, +64,7% rispetto ai precedenti 12 milioni, con un margine sui Ricavi Netti Nuovo in crescita di 190 basis point a 12,1%. Il risultato netto di gruppo è di 14 milioni di euro, in aumento del 69,3% rispetto agli 8,3 milioni dello stesso periodo 2021, con un margine sui Ricavi Netti Nuovo in crescita di 150 basis point a 8,5%. **Sono stati effettuati investimenti netti per 6,3 milioni di euro**, +12,4% rispetto ai 5,6 milioni del primo trimestre 2021, di cui il 50% dedicato allo sviluppo prodotto e alla ricerca per continuare a supportare l'innovazione nel campo dell'impatto ambientale. La posizione finanziaria netta di cassa è pari a 54,5 milioni al 31 marzo 2022, in ulteriore miglioramento rispetto ai 39 milioni al 31 dicembre 2021, mentre **l'accelerazione dell'order intake risulta nel primo trimestre di 262,4 milioni di euro**, portando il backlog al 31 marzo a 1.178,0 milioni di euro, più che raddoppiato rispetto al primo trimestre del 2021. Confermata, infine, la guidance 2022, che prevede nuovamente una crescita a doppia cifra di tutti gli indicatori finanziari, con Ricavi Netti Nuovo coperti per l'87% dall'attuale portafoglio ordini.

GOOD NEWS

Da Mondello a Golfo Aranci, i progetti per salvare le praterie di Posidonia

di Giorgia Bollati



Sanlorenzo Yacht chiude il primo trimestre 2022 con +39,3% di ricavi a 164 milioni

di Antonio Macaluso



Poste Italiane compie 160 anni. Il presidente Mattarella: «È la storia del Paese»

di Redazione Economia



Termoli, l'impronta ecologica di E.on: app e quartieri green per tagliare le emissioni

di Alessio Di Sauro

Le performance del gruppo

Per quanto riguarda il conflitto tra Russia e Ucraina, **Sanlorenzo** conferma che l'esposizione a clienti di nazionalità russa risulta marginale e distribuita su tre esercizi, precisando che si tratta di soggetti non colpiti da sanzioni internazionali a livello individuale (cd. "Specially Designated Nationals") e che alla data odierna nessun ordine è stato cancellato da parte dei clienti. La società valuta il relativo rischio molto limitato, in considerazione degli **anticipi ricevuti dai clienti sugli yacht in costruzione e del mantenimento della proprietà** degli stessi in capo al cantiere, oltre che in virtù delle numerose richieste del mercato, in particolare da parte di potenziali clienti europei e americani. **Massimo Perotti, Presidente e Chief Executive Officer della Società**, ha commentato: «Il Consiglio di Amministrazione, riunitosi a Venezia in occasione della Biennale Arte che **Sanlorenzo** sostiene quale main sponsor del Padiglione Italia – commenta Perotti, presidente e chief executive officer della società - ha approvato risultati del primo trimestre 2022 che, per quanto si confermino ancora una volta eclatanti, non ci sorprendono, perché figli di un modello di business solido in tutte le sue componenti. **Questa solidità si riflette in performance superiori non solo nella nautica, ma anche nel settore del lusso.** Uno degli elementi più rassicuranti per le nostre previsioni è certamente il portafoglio ordini a 1,2 miliardi di euro, che, oltre a fornirci un'elevata visibilità sui prossimi esercizi, ci rende molto fiduciosi in quanto quasi interamente realizzato con contratti firmati da clienti finali. L'ampia diversificazione delle vendite su scala globale, con una marginale esposizione a Russia e Cina, rappresenta un ulteriore motivo di confidenza se consideriamo il contesto attuale di incertezza tanto politica quanto economica. I nostri yacht, interamente costruiti in Italia ed espressione del vero "Made in Italy", sono **il risultato dell'eccellenza manifatturiera e delle migliori competenze artigianali dei nostri territori**; sono relazioni preziose che da sempre curiamo e che strategicamente stiamo consolidando ancor di più in questo scenario, continuando ad assicurare l'approvvigionamento di materiali e lavorazioni chiave».

NAUTICA

Ferretti Group raddoppia gli utili: ordini a 1,32 miliardi nel primo trimestre 2022

di Redazione Economia



Prezzi energia: + 320% nel primo trimestre. La soluzione nelle rinnovabili

di Redazione Economia



Mutti alla ricerca di 1100 collaboratori stagionali per i tre stabilimenti

di Irene Consigliere



Besenzoni lancia il piano di assistenza «Senza pensieri» per barche e yacht

di Antonio Macaluso

© RIPRODUZIONE RISERVATA

LEGGI I CONTRIBUTI

SCRIVI

ULTIME NOTIZIE DA L'ECONOMIA >



FOLLOW US



pressMare
ITALIA

Trending Topics: [Salone Nautico](#) [Elettronica](#) [Fuoribordo](#) [Yacht Industry](#) [Yacht Design](#) [Barca A Vela](#) [Regate](#)

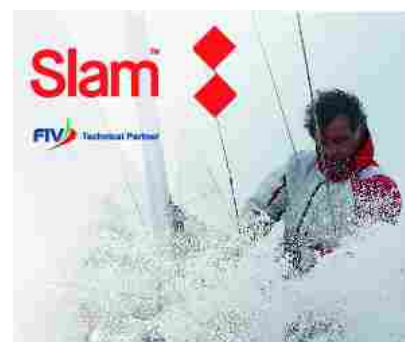
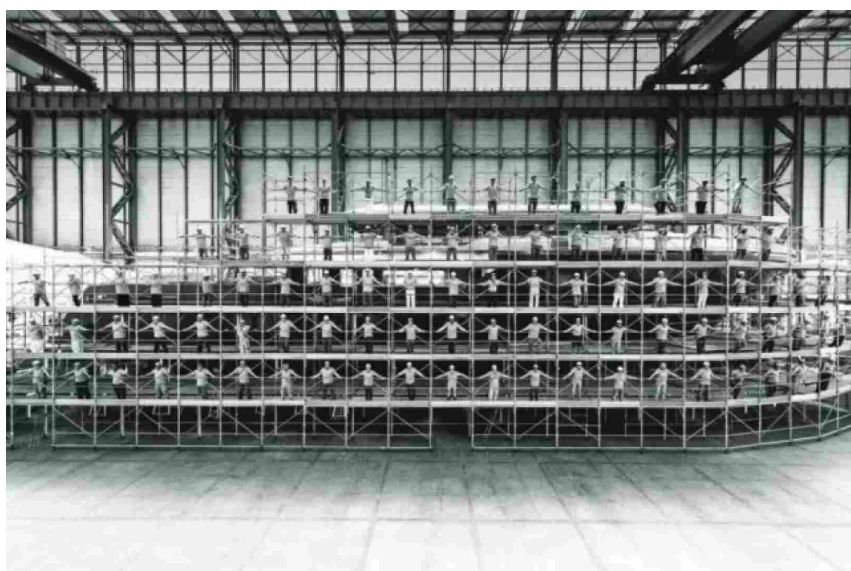

La Nautica in Borsa

LATEST

BLOGGER



Sanlorenzo: presentati i risultati del 1° trim 2022

05/05/2022 - 16:07



Arcadia Yachts debutta al Salone nautico di Venezia con Sherpa 80 XL

05/05/2022 - 11:40



Nasce Centouno Navi, brand tutto italiano per superyacht oltre 58 nodi

04/05/2022 - 16:40

Sanlorenzo: presentati i risultati del 1° trim 2022

Superyacht

Da **Sanlorenzo** • 05/05/2022 - 18:07

Finanza

Yacht industry



Il Consiglio di Amministrazione di **Sanlorenzo** S.p.A. ("**Sanlorenzo**" o la "Società"), riunitosi in data odierna sotto la presidenza del Cav. Massimo Perotti, ha esaminato e approvato le informazioni finanziarie periodiche al 31 marzo 2022.

Massimo Perotti, Presidente e Chief Executive Officer della Società, ha commentato:

«Il Consiglio di Amministrazione, riunitosi oggi a Venezia in occasione della Biennale Arte che **Sanlorenzo** sostiene quale

main sponsor del Padiglione Italia, ha approvato risultati del primo trimestre del 2022 che, per quanto si confermino ancora una volta eclatanti, non ci sorprendono, perché figli di un modello di business solido in tutte le sue componenti.

Questa solidità si riflette in performance superiori non solo nella nautica, ma anche nel settore del lusso.

Uno degli elementi più rassicuranti per le nostre previsioni è certamente il portafoglio ordini a 1,2 miliardi di Euro, che, oltre a fornirci un'elevata visibilità sui prossimi esercizi, ci rende molto fiduciosi in quanto quasi interamente realizzato con contratti firmati da clienti finali. L'ampia diversificazione delle vendite su scala globale, con una marginale esposizione a Russia e Cina, rappresenta un ulteriore motivo di confidenza se consideriamo il contesto attuale di incertezza tanto politica quanto economica.

I nostri yacht, interamente costruiti in Italia ed espressione del vero "Made in Italy", sono il risultato dell'eccellenza manifatturiera e delle migliori competenze artigianali dei nostri territori; sono relazioni preziose che da sempre curiamo e che strategicamente stiamo consolidando ancor di più in questo scenario, continuando ad assicurare l'approvvigionamento di materiali e lavorazioni chiave.

Faremo in modo di continuare questo nostro virtuoso percorso anche con il contributo del neoeletto Consiglio di Amministrazione, al quale vanno i miei ringraziamenti.»

Ricavi Netti Nuovo Consolidati

I Ricavi Netti Nuovo¹ del primo trimestre del 2022 ammontano a 164,4 milioni di Euro, in crescita del 39,3% rispetto a 118,0 milioni di Euro nello stesso periodo dell'esercizio precedente. In una dinamica di crescita del mercato, questi importanti risultati beneficiano di un mix favorevole legato all'aumento dei volumi e all'incremento dei prezzi medi di vendita, in particolare di superyacht, con un'aumentata incidenza di yacht di maggiori dimensioni in tutte le divisioni. Eccellenti le performance della Divisione Yacht, con Ricavi Netti Nuovo in crescita del 48,3% rispetto al primo trimestre del 2021 a 117,2 milioni di Euro. La Divisione Superyacht registra Ricavi Netti Nuovo pari a 32,8 milioni di Euro, in crescita del 10,3% del totale, trainata dalla linea Steel, la gamma di maggiore lunghezza. Continua la forte crescita di **Bluegame** con Ricavi Netti Nuovo pari a 14,3 milioni di Euro, in crescita del 56,5% rispetto al primo trimestre del 2021, in particolare grazie al grande successo della Linea BGX.

La suddivisione per area geografica conferma la straordinaria crescita delle



Benetti vara il primo modello di Oasis 34 metri

03/05/2022 - 15:55



Sanlorenzo: giovedì 5 maggio presentazione risultati 1Q2022

03/05/2022 - 08:22



Americhe, pari al 121,3% rispetto al primo trimestre del 2021, in particolare degli Stati Uniti, mercato strategico per il Gruppo.

Risultati operativi e netti consolidati

L'EBITDA rettificato² è pari a 25,9 milioni di Euro, in crescita del 49,6% rispetto a 17,3 milioni di Euro nel primo trimestre del 2021. Il margine sui Ricavi Netti Nuovo è pari al 15,8%, in aumento di 110 basis point rispetto allo stesso periodo dell'esercizio precedente.

L'EBITDA³, comprensivo delle componenti non ricorrenti legate ai costi non monetari del Piano di Stock Option 2020 e alle spese sostenute per il COVID-19, ammonta a 25,7 milioni di Euro, in crescita del 50,7% rispetto a 17,1 milioni di Euro nel primo trimestre del 2021.

Pur in presenza di uno scenario inflattivo, l'impatto dell'aumento delle materie prime risulta limitato e più che compensato dall'aumento dei listini di vendita, anche in ragione della prevalenza della manodopera nella struttura dei costi di produzione. Sempre più strette sono le partnership con i fornitori, per assicurare l'approvvigionamento di materiali e lavorazioni chiave ad un prezzo prestabilito attraverso la sottoscrizione di contratti pluriennali.

L'EBIT è pari a 19,8 milioni di Euro, in crescita del 64,7% rispetto a 12,0 milioni di Euro nel primo trimestre del 2021. Il margine sui Ricavi Netti Nuovo è pari al 12,1%, in aumento di 190 basis point rispetto allo stesso periodo dell'esercizio precedente, a fronte di un incremento del 17,2% degli ammortamenti che si attestano a 5,9 milioni di Euro, a seguito della messa a regime dei rilevanti investimenti finalizzati allo sviluppo dei nuovi prodotti e all'incremento della capacità produttiva.

Il risultato ante imposte è pari a 19,6 milioni di Euro, in crescita del 66,0% rispetto a 11,8 milioni di Euro nel primo trimestre del 2021.

Il risultato netto di Gruppo raggiunge 14,0 milioni di Euro, in crescita del 69,3% rispetto a 8,3 milioni di Euro nel primo trimestre del 2021. Il margine sui Ricavi Netti Nuovo è pari all'8,5%, in aumento di 150 basis point rispetto allo stesso periodo dell'esercizio precedente

Risultati patrimoniali e finanziari consolidati

Il capitale circolante netto al 31 marzo 2022 risulta negativo per 12,5 milioni di Euro, rispetto a un dato negativo per 2,7 milioni di Euro al 31 dicembre 2021 e positivo per 55,5 milioni di Euro al 31 marzo 2021.

Le rimanenze sono pari a 73,6 milioni di Euro, in aumento di 5,4 milioni di Euro

rispetto al 31 dicembre 2021 e in diminuzione di 10,0 milioni di Euro rispetto al 31 marzo 2021.

Le rimanenze di prodotti finiti sono pari a 27,8 milioni di Euro, sostanzialmente stabili rispetto alla chiusura del 2021, e comprendono 12,9 milioni di Euro riferiti a yacht usati già venduti alla chiusura del trimestre per consegna nei mesi successivi.

Gli investimenti⁴ effettuati nel primo trimestre del 2022 ammontano a 6,3 milioni di Euro, in crescita del 12,4%

rispetto a 5,6 milioni di Euro nello stesso periodo dell'esercizio precedente, di cui 3,2 milioni di Euro, pari al 50,0%

del totale, destinati allo sviluppo di nuovi prodotti e all'introduzione di innovazioni e tecnologie volte a ridurre

l'impatto ambientale degli yacht. Gli investimenti sono riportati al netto della vendita di un immobile destinato ad

uffici che la Società aveva acquisito a settembre del 2021 unitamente al nuovo sito produttivo di Massa per un

valore residuo netto contabile di circa 2,1 milioni di Euro (inclusi gli importi delle relative attrezzature).

La posizione finanziaria netta al 31 marzo 2022 è positiva per 54,5 milioni di Euro, rispetto a una cassa netta di

39,0 milioni di Euro al 31 dicembre 2021 e a un indebitamento netto di 25,9 milioni di Euro al 31 marzo 2021, un

eccellente risultato considerate le dinamiche di stagionalità del settore che tendono a penalizzare il primo trimestre,

conseguito grazie alla forte generazione di cassa operativa risultante dall'incremento dei volumi e dagli anticipi legati

alla robusta raccolta ordini.

Le disponibilità liquide e mezzi equivalenti ammontano a 152,7 milioni di Euro, rispetto a 141,6 milioni di Euro al

31 dicembre 2021 e più che raddoppiate rispetto a 65,7 milioni di Euro al 31 marzo 2021. La liquidità complessiva

disponibile al 31 marzo 2022 è pari a 283,1 milioni di Euro, inclusi affidamenti bancari non utilizzati per 132,1

milioni di Euro⁵.

L'indebitamento finanziario è pari a 98,2 milioni di Euro, di cui 32,1 milioni di Euro correnti e 66,1 milioni di Euro

non correnti. Le passività finanziarie per leasing incluse ai sensi dell'IFRS 16 ammontano a 6,5 milioni di Euro.

Backlog

Il backlog⁶ al 31 marzo 2022 ammonta a 1.178,0 milioni di Euro, più che raddoppiato rispetto a 553,4 milioni di

Euro al 31 marzo 2021.

L'order intake dei primi tre mesi del 2022 è pari a 262,4 milioni di Euro, rispetto a 144,7 milioni di Euro nello

stesso periodo dell'esercizio precedente.

L'elevata raccolta ordini, che ha coinvolto tutte le divisioni ed è stata supportata dai nuovi prodotti, ha risentito positivamente dell'incremento dei prezzi medi di vendita reso possibile dal posizionamento high-end del marchio, aumento più marcato per contratti che prevedono consegne successive al 2022. L'importo del backlog lordo riferito all'esercizio in corso, pari a 628,1 milioni di Euro, permette un'eccellente copertura dei ricavi attesi nel 2022. Risulta inoltre essere significativa la visibilità sui ricavi relativi agli esercizi successivi, complessivamente pari a 549,9 milioni di Euro, favorita da un'incrementata incidenza di yacht di maggiori dimensioni, e in particolare di superyacht con date di consegna fino al 2026.

Conflitto tra Russia e Ucraina

In considerazione del conflitto tra Russia e Ucraina, la Società conferma che l'esposizione a clienti di nazionalità russa risulta marginale e distribuita su tre esercizi, precisando che si tratta di soggetti non colpiti da sanzioni internazionali a livello individuale (cd. "Specially Designated Nationals") e che alla data odierna nessun ordine è stato cancellato da parte dei clienti. La Società valuta il relativo rischio molto limitato, in considerazione degli anticipi ricevuti dai clienti sugli yacht in costruzione e del mantenimento della proprietà degli stessi in capo al cantiere, oltre che in virtù delle numerose richieste del mercato, in particolare da parte di potenziali clienti europei e americani. Il Gruppo attua un monitoraggio costante della situazione e degli aggiornamenti sul fronte delle sanzioni internazionali, in linea con le rigorose procedure di Know Your Customer e con il Sanctions Compliance Program adottati da tutte le società del Gruppo. Il Gruppo, inoltre, non ha fornitori in Russia e nelle aree interessate dal conflitto.

Evoluzione prevedibile della gestione

La dinamica di espansione della nautica continua ad essere supportata, nel segmento lusso, dalla crescita degli Ultra High Net Worth Individual (UHNWI), in particolare in Nord America e in APAC. L'ampliamento della potenziale clientela si accompagna a un sensibile aumento della propensione all'acquisto spinta dalla rinnovata ricerca della qualità della vita in libertà e sicurezza, esigenze che uno yacht può soddisfare. **Sanlorenzo** continua a beneficiare delle caratteristiche uniche del suo modello di business: posizionamento highend del brand, imbarcazioni esclusive, sempre all'avanguardia dell'innovazione sostenibile, realizzate rigorosamente su misura e distribuite attraverso un numero selezionato di brand representative, struttura flessibile dei costi, stretto legame con l'arte e il design.

La strategia del Gruppo, al fine di continuare a creare valore in modo responsabile, si fonda sulle seguenti direttrici di sviluppo.

Rafforzamento della presenza in Nord America e in Apac

Mercati caratterizzati da un forte potenziale derivante da un'elevata crescita attesa degli UHNWI, Nord America e APAC rappresentano aree strategiche per la crescita futura del Gruppo. La presenza diretta negli Stati Uniti tramite la controllata **Sanlorenzo** of the Americas LLC permette di offrire yacht specificamente progettati e costruiti sulle esigenze della clientela americana e un servizio post-vendita più tempestivo ed efficace, elemento quest'ultimo su cui la Società intende ulteriormente investire. Tale modello di successo potrà essere replicato in APAC nel medio termine, con la costituzione di una controllata locale.

Evoluzione dei prezzi di vendita dei superyacht

In un settore in forte crescita, l'apprezzamento da parte del mercato della qualità del prodotto e il conseguente posizionamento del brand nei superyacht ha reso possibile la progressiva riduzione del gap di prezzo nei confronti dei migliori cantieri nord-europei, in particolare nel segmento al di sopra di 500GT, con un'accelerazione a partire dal secondo semestre del 2021.

Costante espansione del portafoglio prodotti, con l'introduzione di innovazioni e tecnologie sostenibili

Il robusto piano di espansione delle gamme di prodotti prevede il lancio di tre nuove linee, una per ciascuna divisione (SP Line per la Divisione Yacht, X-Space Line per la Divisione Superyacht e BGM per **Bluegame**) con le quali **Sanlorenzo** entra in nuovi segmenti di mercato ad alto potenziale con proposte inedite e fortemente ispirate a criteri di sostenibilità.

L'introduzione di innovazioni e tecnologie volte a ridurre l'impatto ambientale degli yacht è al centro delle attività di Ricerca e Sviluppo, focalizzate oggi sull'impiego marino delle fuel cell, attività in forte accelerazione grazie allo strategico accordo in esclusiva con Siemens Energy.

Potenziamento dell'offerta di high-end services

Coerente con la filosofia di ricerca della massima eccellenza e con il suo posizionamento di mercato, il Gruppo sta rafforzando l'offerta di High-End Services, interamente focalizzata sulla proposta di un pacchetto di servizi destinati

esclusivamente ai clienti **Sanlorenzo**, tra i quali leasing e finanziamenti su misura, il primo programma al mondo di charter monobrand (**Sanlorenzo** Charter Fleet), servizi di manutenzione, restyling e refitting (**Sanlorenzo** Timeless) e programmi di formazione per i membri degli equipaggi presso la **Sanlorenzo** Academy.

Il potenziamento della value proposition nel campo dei servizi si pone l'obiettivo di incrementare la fidelizzazione dei clienti esistenti e attrarre di nuovi, con un approccio made-to-measure a 360°, in cui all'eccellenza della manifattura, all'elevata qualità, all'innovazione e al design si accompagna l'esclusività del rapporto con il cliente.

Rafforzamento nelle filiere produttive chiave

L'artigianalità è al cuore del modello di business di **Sanlorenzo**: partnership e investimenti di minoranza nei fornitori e negli appaltatori chiave permetteranno di assicurare l'approvvigionamento di materiali e lavorazioni strategiche, aumentare indirettamente la capacità produttiva, incrementare l'agilità e la flessibilità dei processi produttivi, mantenere un controllo rigoroso sulla qualità ed estendere alla filiera gli standard di responsabilità e sostenibilità di

Sanlorenzo.

Gli investimenti di minoranza nel capitale di fornitori chiave nei settori della carpenteria metallica e degli arredi, realizzati nei primi mesi del 2022, si inseriscono in questo programma di rafforzamento nelle filiere strategiche.

Guidance 2022

Alla luce dei risultati al 31 marzo 2022 e in particolare della solidità del portafoglio ordini – per il 91% venduto a clienti finali – che copre circa l'87% dei Ricavi Netti Nuovo previsti per l'esercizio in corso, mantenendo un costante monitoraggio dell'evoluzione del contesto generale, la Società conferma le aspettative di una crescita a doppia cifra dei principali indicatori finanziari e la seguente guidance per il 2022.



PREVIOUS POST

Campionato Italiano classe Meteor dal 9 al 14 Maggio a Maccagno



FTA Online News

Argomenti

Mercato Italiano

Comunicati titoli italia

Sanlorenzo

Sanlorenzo: confermata la guidance 2022, con crescita a doppia cifra di tutti gli indicatori finanziari

pubblicato: 35 minuti fa



Per la pubblicità e i servizi su Ftaonline, non esitare a contattarci.

Scrivici a: marketing@ftaonline.com e scopri i nostri prodotti, servizi e promozioni. Insieme troveremo una soluzione!

Il Consiglio di Amministrazione di **Sanlorenzo** S.p.A. ("**Sanlorenzo**" o la "Società"), riunitosi sotto la presidenza del Cav. Massimo Perotti, ha esaminato e approvato le informazioni finanziarie periodiche al 31 marzo 2022.

- Ricavi netti dalla vendita di nuovi yacht ("Ricavi Netti Nuovo") a 164,4 milioni di Euro, +39,3% rispetto a 118,0 milioni di Euro nel primo trimestre del 2021, guidati dall'accelerazione delle Americhe
- EBITDA rettificato a 25,9 milioni di Euro, +49,6% rispetto a 17,3 milioni di Euro nel primo trimestre del 2021, con un margine sui Ricavi Netti Nuovo in crescita di 110 basis point a 15,8%
- EBIT a 19,8 milioni di Euro, +64,7% rispetto a 12,0 milioni di Euro nel primo trimestre del 2021, con un margine sui Ricavi Netti Nuovo in crescita di 190 basis point a 12,1%
- Risultato netto di Gruppo pari a 14,0 milioni di Euro, +69,3% rispetto a 8,3 milioni di Euro nel primo trimestre del 2021, con un margine sui Ricavi Netti Nuovo in crescita di 150 basis point a 8,5%
- Investimenti netti per 6,3 milioni di Euro, +12,4% rispetto a 5,6 milioni di Euro nel primo trimestre del 2021, di cui il 50,0% dedicato allo sviluppo prodotto e alla ricerca per continuare a supportare l'innovazione nel campo dell'impatto ambientale
- Posizione finanziaria netta di cassa pari a 54,5 milioni di Euro al 31 marzo 2022, in ulteriore miglioramento rispetto a 39,0 milioni di Euro al 31 dicembre 2021
- Accelerazione dell'order intake nel primo trimestre del 2022, pari a 262,4 milioni di Euro, che porta il backlog al 31 marzo 2022 a raggiungere 1.178,0 milioni di Euro, più che raddoppiato rispetto al primo trimestre del 2021
- Confermata la guidance 2022, che prevede nuovamente una crescita a doppia cifra di tutti gli indicatori finanziari, con Ricavi Netti Nuovo coperti per l'87% dall'attuale portafoglio ordini

Massimo Perotti, Presidente e Chief Executive Officer della Società, ha commentato:

«Il Consiglio di Amministrazione, riunitosi oggi a Venezia in occasione della Biennale Arte che Sanlorenzo sostiene quale main sponsor del Padiglione Italia, ha approvato risultati del primo trimestre del 2022 che, per quanto si confermino ancora una volta eclatanti, non ci sorprendono, perché figli di un modello di business solido in tutte le sue componenti. Questa solidità si riflette in performance superiori non solo nella nautica, ma anche nel settore del lusso. Uno degli elementi più rassicuranti per le nostre previsioni è certamente il portafoglio ordini a 1,2 miliardi di Euro, che, oltre a fornirci un'elevata visibilità sui prossimi esercizi, ci rende molto fiduciosi in quanto quasi interamente realizzato con contratti firmati da clienti finali. L'ampia diversificazione delle vendite su scala globale, con una marginale esposizione a Russia e Cina, rappresenta un ulteriore motivo di confidenza se consideriamo il contesto attuale di incertezza tanto politica quanto economica. I nostri yacht, interamente costruiti in Italia ed espressione del vero "Made in Italy", sono il risultato dell'eccellenza manifatturiera e delle migliori competenze artigianali dei nostri territori; sono relazioni preziose che da sempre curiamo e che strategicamente stiamo consolidando ancor di più in questo scenario, continuando ad assicurare l'approvvigionamento di materiali e lavorazioni chiave. Faremo in modo di continuare questo nostro virtuoso percorso anche con il contributo del neo eletto Consiglio di Amministrazione, al quale vanno i miei ringraziamenti.»

RV - www.ftaonline.com



Flash Ultim'Ora

Banco BPM prosegue con il processo di derisking

di FTA Online News, 27 minuti fa

Leonardo: ricavi in crescita del 7,7% a 3 mld nel primo trimestre

di FTA Online News, 29 minuti fa

Atlantia: perfezionata la cessione della partecipazione dell' 88,06% detenuta in...

di FTA Online News, 33 minuti fa

Sanlorenzo: confermata la guidance 2022, con crescita a doppia cifra di tutti gli...

di FTA Online News, 35 minuti fa

Banco BPM chiude il primo trimestre 2022 con una redditività a livelli record

di FTA Online News, 37 minuti fa

Programma dei video

« maggio 2022 »

lun	mar	mer	gio	ven	sab	dom
25	26	27	28	29	30	1
2	3	4	5	6	7	8
9	10	11	12	13	14	15

Ritaglio stampa ad uso esclusivo del destinatario, non riproducibile.

148714

ADVFNHome of the Private Investor
05/05/2022 17:43:09
[Monitor](#) [Quotazioni](#) [Grafici](#) [Book](#) [Ordini](#) [Portafoglio](#) [Notifiche](#) [Toplist](#) [Notizie](#) [Follow Feed](#) [Forum](#)

0422 1695358

Iscrizione Gratuita

Login

PLUS1

€

Titoli di Stato

Lista Broker

Materie Prime

Forex

Panoramica*

Rating

Ricerca Quotazioni



Grafici interattivi e prezzi in streaming GRATIS!

REGISTRATI ORA!

[Quotazione](#) [Grafico](#) [Book](#) [Ordini](#) [Notizie](#) [Dividendi](#) [Bilanci](#) [Storico](#) [Rating](#)

Sanlorenzo (BIT)

BIT:SL

Ok

Aggiungi a...



SL

Sanlorenzo Notizie



2



Segui SL

32,10

↓ -0,10 (-0,31%)

Abbonati al Tempo-Reale

Mercato Aperto

Sanlorenzo: utile netto 1* trim. sale a 14 mln (+69,3% a/a)

05 Maggio 2022 - 05:24PM

MF Dow Jones (Italiano)



Stampa

Tweet

Share

Sanlorenzo ha chiuso il 1* trimestre con un utile netto di gruppo di 14 mln (+69,3% a/a), un Ebitda adjusted di 25,9 mln (+49,65), un Ebit di 19,8 mln (+64,7%) e ricavi netti per 164,4 mln (+39,3%).

La posizione finanziaria netta, si legge in una nota, ammonta a 54,5 mln in miglioramento rispetto ai 39 mln di fine 2021 mentre gli investimenti del periodo sono ammontati a 6,3 mln (+12,4%).

Il portafoglio ordini a fine del 1* trimestre ammonta a 1,178 mld di cui 262,4 mln relativi al solo 1* trimestre. Gli ordini relativi all'esercizio in corso ammontano a 628,1 mln. Il valore del portafoglio ordini al 31 marzo e di fatto più che raddoppiato rispetto a un anno fa quando ammontava a 553,4 mln.

Per il 2022 il gruppo stima ricavi per 700/740 mln, con un progresso del 23 rispetto al 2021, un Ebitda adj di 122-130 mln (+32%), e un utile netto di 66/70 mln (+34%). La posizione finanziaria netta è attesa tra 62 e 66 mln di euro con un miglioramento di 25 mln mentre gli investimenti dovrebbero mostrare una leggera flessione del 6% a 45-48 mln.

Nel corso della presentazione dei risultati 2022 la società ha indicato le linee strategiche per il prossimo futuro che passano da un aumento della presenza nel mercato Nordamericano e nei mercati dell'Asia Pacifici a forte potenzialità di crescita.

L'evoluzione del gruppo passerà anche da un miglior pricing e un miglior posizionamento del brand nei superyacht, un espansione del portafoglio prodotti che passa anche con l'aggressione di nuovi segmenti di prodotto e il rafforzamento della catena di fornitori.

glm

Grafico Azioni **Sanlorenzo** (BIT:SL)
Intraday
Giovedì 5 Maggio 2022

(c) www.advfn.com

gabriele.lamonica@mfdowjones.it

(END) Dow Jones Newswires

May 05, 2022 11:09 ET (15:09 GMT)

Copyright (c) 2022 MF-Dow Jones News Srl.

Grafico Azioni **Sanlorenzo** (BIT:SL)
Storico
Da Apr 2022 a Mag 2022



Grafico Azioni **Sanlorenzo** (BIT:SL)
Storico
Da Mag 2021 a Mag 2022



Notizie **Sanlorenzo** - SL

Sanlorenzo: utile netto 1* trim. sale a 14 mln (+69,3% a/a)

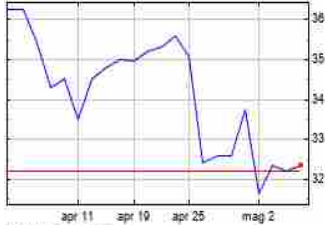
Giovedì 5 Maggio 2022 (19 minuti fa) • MF Dow Jones (Italiano)

L'agenda di oggi

Giovedì 5 Maggio 2022 (9 ore fa) • MF Dow Jones (Italiano)

L'agenda di domani

Mercoledì 4 Maggio 2022 (22 ore fa) • MF Dow Jones (Italiano)

L'agenda della settimana

Mercoledì 4 Maggio 2022 (1 giorno fa) • MF Dow Jones (Italiano)

L'agenda della settimana

Martedì 3 Maggio 2022 (2 giorni fa) • MF Dow Jones (Italiano)

L'agenda della settimana

Lunedì 2 Maggio 2022 (3 giorni fa) • MF Dow Jones (Italiano)

L'agenda della settimana

Lunedì 2 Maggio 2022 (3 giorni fa) • MF Dow Jones (Italiano)

L'agenda della prossima settimana

Venerdì 29 Aprile 2022 (6 giorni fa) • MF Dow Jones (Italiano)

Sanlorenzo: ok soci a conti, cedola raddoppia a 0,6 euro/azione

Giovedì 28 Aprile 2022 (7 giorni fa) • MF Dow Jones (Italiano)

L'INTERVISTA: Perotti (Sanlorenzo), nessun impatto da Russia, cresceremo nel 2022

Mercoledì 23 Marzo 2022 (1 mese fa) • MF Dow Jones (Italiano)

Borsa I.: riprende in presenza la Star Conference 2022

Martedì 22 Marzo 2022 (1 mese fa) • MF Dow Jones (Italiano)

L'agenda di oggi

Giovedì 10 Marzo 2022 (2 mesi fa) • MF Dow Jones (Italiano)

[Più Sanlorenzo Articoli Notizie](#)

La tua Cronologia



Le azioni che visualizzerai appariranno in questo riquadro, così potrai facilmente tornare alle quotazioni di tuo interesse.

Ritaglio stampa ad uso esclusivo del destinatario, non riproducibile.

sky | Esplora Sky Tg24, Sky Sport, Sky Video

sky tg24 UCRAINA WILL PER SKY TG24 VOICE NUMERI PANDEMIA MISSIONE RECOVERY SPETTACOLO

GENOVA | News Tutte Le Città ▾

LIGURIA

Nautica: Sanlorenzo chiude il trimestre con +39,3% di ricavi

05 mag 2022 - 16:26



L'

ad Perotti "Risultati eclatanti ma non ci sorprendono"

▶ ASCOLTA ARTICOLO

Condividi

(ANSA) - GENOVA, 05 MAG - Il primo trimestre del 2022 si chiude ancora in crescita per i cantieri Sanlorenzo, azienda leader nella produzione di yacht sopra i 30 metri. I numeri approvati oggi dal consiglio di amministrazione dicono che i ricavi sono cresciuti del 39,3% a quota 164,4 milioni di euro rispetto ai 118 milioni del primo trimestre 2021 e il risultato netto di gruppo raggiunge 14 milioni di euro, in crescita del 69,3% rispetto agli 8,3 milioni nel primo trimestre del 2021.

L'ad Massimo Perotti commenta che "I risultati del primo trimestre del 2022, per quanto si confermino ancora una volta eclatanti, non ci sorprendono, perché figli di un modello di business solido in tutte le sue componenti". "Uno degli elementi più rassicuranti per le nostre previsioni - continua - è certamente il portafoglio ordini a 1,2 miliardi di euro, che, oltre a fornirci un'elevata visibilità sui prossimi esercizi, ci rende molto fiduciosi in quanto quasi interamente realizzato con contratti firmati da

Ritaglio stampa ad uso esclusivo del destinatario, non riproducibile.

clienti finali. L'ampia diversificazione delle vendite su scala globale, con una marginale esposizione a Russia e Cina, rappresenta un ulteriore motivo di fiducia se consideriamo il contesto attuale di incertezza tanto politica quanto economica". Confermate le previsioni 2022, che indicano nuovamente una crescita a doppia cifra di tutti gli indicatori finanziari, con ricavi netti nuovo coperti per l'87% dall'attuale portafoglio ordini (più che raddoppiato rispetto al primo trimestre del 2021). In considerazione del conflitto tra Russia e Ucraina, la Società conferma che l'esposizione a clienti di nazionalità russa risulta marginale e distribuita su tre esercizi, precisando che si tratta di soggetti non colpiti da sanzioni internazionali a livello individuale che alla data odierna nessun ordine è stato cancellato da parte dei clienti.

(ANSA).

DIRETTA

LIVE

Comunali Genova: mondo lavoro protagonista Lista Toti

LIGURIA 05 mag - 17:59



La mescoLanza

PAGELLE & CLASSIFICHE EDITORIALE ALLE 5 DELLA SERA IL DECODER L'ATTIMO FUGGENTE SOCRATE COMPLEANNI MERCATINI CONTATTI



HOT TOPICS

6 MAGGIO 2022 | INTESA SANPAOLO, UTILE NETTO A 1.024 MLN

Cerca qui...



HOME

EDITORIALE

Sanlorenzo, crescono i ricavi

6 MAGGIO 2022



Il Consiglio di Amministrazione di **Sanlorenzo** S.p.A. sotto la presidenza del Cav. Massimo Perotti, ha esaminato e approvato le informazioni finanziarie periodiche al 31 marzo 2022. I Ricavi Netti Nuovo del primo trimestre del 2022 ammontano a 164,4 milioni di Euro, in

crescita del 39,3% rispetto a 118,0 milioni di Euro nello stesso periodo dell'esercizio precedente. In una dinamica di crescita del mercato, questi importanti risultati beneficiano di un mix favorevole legato all'aumento dei volumi e all'incremento dei prezzi medi di vendita, in particolare di superyacht, con un'augmentata incidenza di yacht di maggiori dimensioni in tutte le divisioni. Eccellenti le performance della Divisione Yacht, con Ricavi Netti Nuovo in crescita del 48,3% rispetto al primo trimestre del 2021 a 117,2 milioni di Euro. La Divisione Superyacht registra Ricavi Netti Nuovo pari a 32,8 milioni di Euro, in crescita del 10,3% del totale, trainata dalla linea Steel, la gamma di maggiore lunghezza. Continua la forte crescita di **Bluegame** con Ricavi Netti Nuovo pari a 14,3 milioni di Euro, in crescita del 56,5% rispetto al primo trimestre del 2021, in particolare grazie al grande successo della Linea BGX. La suddivisione per area geografica conferma la straordinaria crescita delle Americhe, pari al 121,3% rispetto al primo trimestre del 2021, in particolare degli Stati Uniti, mercato strategico per il Gruppo. L'EBITDA rettificato è pari a 25,9 milioni di Euro, in crescita del 49,6% rispetto a 17,3 milioni di Euro nel primo trimestre del 2021. Il margine sui Ricavi Netti Nuovo è pari al 15,8%, in aumento di 110 basis point rispetto allo stesso periodo dell'esercizio precedente. L'EBITDA, comprensivo delle componenti non ricorrenti legate ai costi non monetari del Piano di Stock Option 2020 e alle spese sostenute per il COVID-19, ammonta a 25,7 milioni di Euro, in crescita del 50,7% rispetto a 17,1 milioni di Euro nel primo trimestre del 2021. Pur in presenza di uno scenario inflattivo, l'impatto dell'aumento delle materie prime risulta limitato e più che compensato dall'aumento dei listini di vendita, anche in ragione della prevalenza della manodopera nella struttura dei costi di produzione. Sempre più strette sono le partnership con i fornitori, per assicurare l'approvvigionamento di materiali e lavorazioni chiave ad un prezzo prestabilito attraverso la sottoscrizione di contratti pluriennali. L'EBIT è pari a 19,8 milioni di Euro, in crescita del 64,7% rispetto a 12,0 milioni di Euro nel primo trimestre del 2021. Il margine sui Ricavi Netti Nuovo è pari al 12,1%, in aumento di 190 basis point rispetto allo stesso periodo dell'esercizio precedente, a fronte di un incremento del 17,2% degli ammortamenti che si attestano a 5,9



VIDEO PAGELLE E CLASSIFICHE



milioni di Euro, a seguito della messa a regime dei rilevanti investimenti finalizzati allo sviluppo dei nuovi prodotti e all'incremento della capacità produttiva. Il risultato ante imposte è pari a 19,6 milioni di Euro, in crescita del 66,0% rispetto a 11,8 milioni di Euro nel primo trimestre del 2021. Il risultato netto di Gruppo raggiunge 14,0 milioni di Euro, in crescita del 69,3% rispetto a 8,3 milioni di Euro nel primo trimestre del 2021. Il margine sui Ricavi Netti Nuovo è pari all'8,5%, in aumento di 150 basis point rispetto allo stesso periodo dell'esercizio precedente. **Massimo Perotti**, Presidente e Chief Executive Officer della Società, ha commentato: «Il Consiglio di Amministrazione, riunitosi oggi a Venezia in occasione della Biennale Arte che **Sanlorenzo** sostiene quale main sponsor del Padiglione Italia, ha approvato risultati del primo trimestre del 2022 che, per quanto si confermino ancora una volta eclatanti, non ci sorprendono, perché figli di un modello di business solido in tutte le sue componenti. Questa solidità si riflette in performance superiori non solo nella nautica, ma anche nel settore del lusso. Uno degli elementi più rassicuranti per le nostre previsioni è certamente il portafoglio ordini a 1,2 miliardi di Euro, che, oltre a fornirci un'elevata visibilità sui prossimi esercizi, ci rende molto fiduciosi in quanto quasi interamente realizzato con contratti firmati da clienti finali. L'ampia diversificazione delle vendite su scala globale, con una marginale esposizione a Russia e Cina, rappresenta un ulteriore motivo di confidenza se consideriamo il contesto attuale di incertezza tanto politica quanto economica. I nostri yacht, interamente costruiti in Italia ed espressione del vero "Made in Italy", sono il risultato dell'eccellenza manifatturiera e delle migliori competenze artigianali dei nostri territori; sono relazioni preziose che da sempre curiamo e che strategicamente stiamo consolidando ancor di più in questo scenario, continuando ad assicurare l'approvvigionamento di materiali e lavorazioni chiave. Faremo in modo di continuare questo nostro virtuoso percorso anche con il contributo del neoletto Consiglio di Amministrazione, al quale vanno i miei ringraziamenti.»

TOPICS: **Bluegame** Divisione Superyacht Massimo Perotti Periodo **Sanlorenzo**

◀ Previous post

RELATED ARTICLES



Stop al tfr in busta paga



Nino Benvenuti ha avuto un malore: è stato ricoverato in codice rosso



Nel 2020 è calato l'export italiano



Nuovi problemi per Norwegian, lascia il presidente Kise

Video delle Pagelle e Classifiche de Communication, Marketing and Social Media

"L'attimo fuggente", le pagelle e classifiche de Communication, Marketing and Social Media: voti e giudizi per una passerella di protagonisti e personaggi considerati più o...

LEGGI...



Video delle Pagelle e Classifiche de Le Madamin dell'Economia

PAGELLE & CLASSIFICHE



Communication, marketing and social media

ALLE CINQUE DELLA SERA

MUGHINI SI È SCAGLIATO PER PRIMO



Home :: Flash Ultim'Ora :: **Sanlorenzo** accelera al rialzo con dati trim1 e prospettive 2022

FTA Online News

Argomenti

Mercato Italiano

Titoli Caldi della seduta in corso

Sanlorenzo

Sanlorenzo accelera al rialzo con dati trim1 e prospettive 2022

pubblicato: un'ora fa



1 min

Per la pubblicità e i servizi su Ftaonline, non esitare a contattarci.

Scrivici a: marketing@ftaonline.com e scopri i nostri prodotti, servizi e promozioni. Insieme troveremo una soluzione!

Segno positivo per **Sanlorenzo** +2,5% che chiude il primo trimestre 2022 con ricavi netti nuovo a 164,4 milioni di euro (+39,3% a/a), EBITDA rettificato a 25,9 milioni (+49,6%), risultato netto di gruppo a 14,0 milioni, +69,3%. Nuovi ordini per 262,4 milioni, rispetto a 144,7 milioni l'anno scorso. Portafoglio ordini a 1.178,0 milioni da 553,4 milioni l'anno scorso. Il portafoglio riferito all'esercizio in corso è pari a 628,1 milioni e permette già ora di coprire buona parte dei ricavi attesi (700-740 milioni). L'esposizione a clienti di nazionalità russa "risulta marginale e distribuita su tre esercizi, precisando che si tratta di soggetti non colpiti da sanzioni internazionali a livello individuale (cd. "Specially Designated Nationals") e che alla data odierna nessun ordine è stato cancellato da parte dei clienti". Inoltre **Sanlorenzo** "non ha fornitori in Russia e nelle aree interessate dal conflitto".

Guidance 2022 confermata.

Simone Ferradini - www.ftaonline.com

Flash Ultim'Ora

Usa: in aprile tasso disoccupazione rimane invariato al 3,6%

di FTA Online News, 3 minuti fa

Triboo: conferite le deleghe, avvio del buyback

Ritaglio stampa ad uso esclusivo del destinatario, non riproducibile.

Il cantiere chiude il primo trimestre con risultati ampiamenti positivi: ricavi in rialzo del 39,3%

Sanlorenzo, una delle regine incontrastate dei megayacht made in Italy, non poteva scegliere una location più suggestiva per presentare i numeri di bilancio del primo trimestre 2022. Parliamo di Venezia, in particolare del Padiglione Italia alla Biennale d'Arte che il cantiere sostiene quale main sponsor. D'altra parte, lo stesso patron Massimo Perotti ha definito "eclatanti" i risultati divulgati... bookmarks Suggestite



Temi caldi: [Unicredit](#) | [Stellantis](#) | [Telecom Italia](#) | [Moncler](#) |

[Iscriviti](#)

[Login](#)

“ La Fed alza i tassi di 0,50 punti, l'aumento più alto da 22 anni ”

SoldiMline

Cerca nel sito

CERCA

Azioni: A B C D E F G H I J K L M N O P Q R S T U V W X Y Z



HOME QUOTAZIONI **ULTIME** ANALISI VIDEO GRAFICI GUIDE STRUMENTI **ABC RISPARMIO** LOGIN

Tutte [Azioni Italia](#) Mercati Esteri Obbligazioni Macro Economia e Politica Etf e Fondi Forex e Commodities

[Home](#) » [Ultime](#) » [Azioni Italia](#)

Sanlorenzo, i conti del primo trimestre e le stime per il 2022

di [Redazione Lapenna del Web](#) 5 mag 2022 ore 17:30

[Le news sul tuo Smartphone](#)

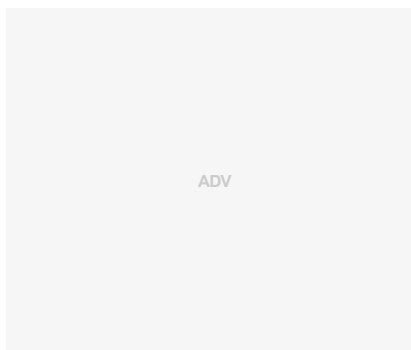

SANLORENZO

Sanlorenzo – società quotata al segmento STAR e attiva nel settore degli yacht di lunghezza superiore ai 30 metri - ha comunicato i risultati finanziari del primo trimestre del 2022, periodo chiuso con **ricavi netti** dalla vendita di nuovi yacht (ricavi netti nuovo) per 164,4 milioni di euro, in aumento del 39,3% rispetto ai 118 milioni ottenuti nei primi tre mesi dello scorso

anno, trainati da un'ulteriore accelerazione nelle Americhe, che già avevano contribuito ai risultati del 2021. In forte aumento anche il **margine operativo lordo rettificato**, che è passato da 17,3 milioni a 25,9 milioni di euro (+49,6%); di conseguenza, la marginalità è salita dal 14,7% al 15,8%. **Sanlorenzo** ha terminato il trimestre con un **utile netto** (esclusa la quota di terzi) di 14 milioni di euro, rispetto ai 8,3 milioni contabilizzati nei primi tre mesi dello scorso anno (+69,8%).

A fine marzo 2022 la **posizione finanziaria netta** era pari a 54,5 milioni di euro, rispetto al valore positivo di 39 milioni di inizio anno. Sempre a fine marzo il **portafoglio ordini** ammontava a 1,2 milioni di euro. Gli **investimenti** effettuati nel primo trimestre del 2022 ammontano a 6,3 milioni di euro rispetto ai 5,6 milioni dei primi tre mesi dello scorso anno.

Il management di **Sanlorenzo** ha fornito le stime finanziarie per il 2022 supportate dalla solidità del portafoglio ordini, che copre circa l'87% dei ricavi previsti per l'esercizio in corso. La società punta a chiudere l'anno con **ricavi** compresi tra i 700 e i 740 milioni di euro, rispetto ai 585,9 milioni ottenuti nel 2021. Il **margine operativo lordo rettificato** è stimato tra gli

Borsa Italia

TOP40	>
MIB30	>
Azioni Italiane	>
Azioni di risparmio	>
MTA International	>

Obbligazioni

BOT	>
BTP	>
BTP Italia e BTP Indicizzati	>
CCT e CCTeu	>
CTZ	>

122 e gli 130 milioni di euro, mentre l'**utile netto** dovrebbe collocarsi tra i 66 e i 70 milioni di euro (+34% rispetto al 2021).

Questo scritto è redatto a solo scopo informativo, può essere modificato in qualsiasi momento e NON può essere considerato sollecitazione al pubblico risparmio. Il sito web non garantisce la correttezza e non si assume la responsabilità in merito all'uso delle informazioni ivi riportate.

Tutte le ultime su: [PRIMO TRIMESTRE 2022](#), [SANLORENZO](#)



*App per
smartphone*



*I consigli
degli analisti*



Agende

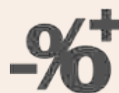

*Chiusure di
borsa*



I dividendi

QUOTAZIONI

Borsa Italia
Etf
Obbligazioni
Materie Prime
Valute
Criptovalute
Grafici Storici
Watchlist
Portfolio
Visualizza il Popup

ULTIME

Azioni Italia
Obbligazioni Italia
Mercati Esteri
Macroeconomia
Economia e Politica
Etf e Fondi
Forex e Commodities

STRUMENTI

Trova i titoli migliori
Cambiavalute
Calcola Rendimento Obbligazioni
Andamento Tassi e Rendimento
Bond
Calcolo IBAN

© Copyright 2022 Mondadori Media S.p.A. - riproduzione riservata - P.IVA 08009080964

I dati relativi al mercato italiano, in differita di 20 minuti, sono di Borsa Italiana e distribuiti da Infront Italia.

Economy

6 maggio 2022

IMPRESE POLITICA LAVORO DIGITAL NORME&FISCO MERCATI CONSUMI&TENDENZE VIDEO



SOSTENIBILITÀ FINANZIAMENTI FRANCHISING STORIE MANAGEMENT PROFESSIONISTI INTERNATIONAL BLACK

Home > Economia&Imprese > San Lorenzo Spa: il CdA approva le informazioni finanziarie

Economia&Imprese EcoTODAY

San Lorenzo Spa: il CdA approva le informazioni finanziarie

Ricavi netti nuovo a 164,4 milioni di Euro (+39,3% YoY), EBITDA rettificato a 25,9 milioni di Euro (+49,6% YoY), con un costante incremento della profittabilità a tutti i livelli di conto economico e una forte generazione di cassa. Solido backlog a 1,2 miliardi di Euro, per il 91% venduto a clienti finali

Redazione Web - 06/05/2022

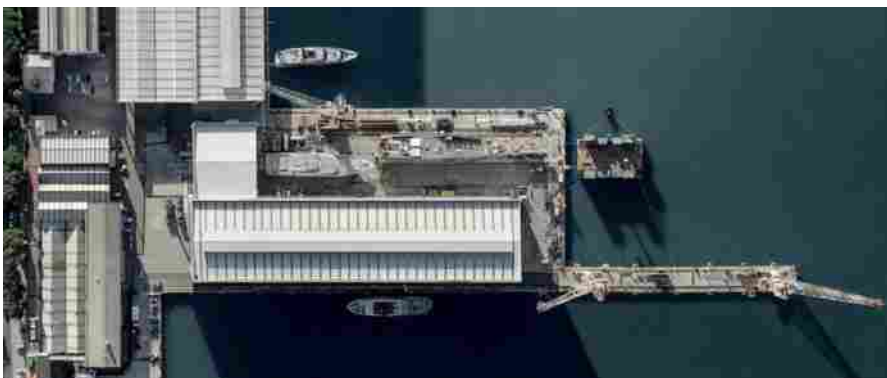

Il Consiglio di Amministrazione di **Sanlorenzo** ha esaminato e approvato le informazioni finanziarie periodiche al 31 marzo 2022. Confermata la guidance 2022, con crescita a doppia cifra di tutti gli indicatori finanziari.

- Ricavi netti dalla vendita di nuovi yacht ("Ricavi Netti Nuovo") a 164,4 milioni di Euro, +39,3% rispetto a 118,0 milioni di Euro nel primo trimestre del 2021, guidati dall'accelerazione delle Americhe

EcoTODAY



San Lorenzo Spa: il CdA approva le informazioni finanziarie

Redazione Web - 06/05/2022

Il Consiglio di Amministrazione di **Sanlorenzo** ha

- EBITDA rettificato a 25,9 milioni di Euro, +49,6% rispetto a 17,3 milioni di Euro nel primo trimestre del 2021, con un margine sui Ricavi Netti Nuovo in crescita di 110 basis point a 15,8%
- EBIT a 19,8 milioni di Euro, +64,7% rispetto a 12,0 milioni di Euro nel primo trimestre del 2021, con un margine sui Ricavi Netti Nuovo in crescita di 190 basis point a 12,1%
- Risultato netto di Gruppo pari a 14,0 milioni di Euro, +69,3% rispetto a 8,3 milioni di Euro nel primo trimestre del 2021, con un margine sui Ricavi Netti Nuovo in crescita di 150 basis point a 8,5%
- Investimenti netti per 6,3 milioni di Euro, +12,4% rispetto a 5,6 milioni di Euro nel primo trimestre del 2021, di cui il 50,0% dedicato allo sviluppo prodotto e alla ricerca per continuare a supportare l'innovazione nel campo dell'impatto ambientale
- Posizione finanziaria netta di cassa pari a 54,5 milioni di Euro al 31 marzo 2022, in ulteriore miglioramento rispetto a 39,0 milioni di Euro al 31 dicembre 2021
- Accelerazione dell'order intake nel primo trimestre del 2022, pari a 262,4 milioni di Euro, che porta il backlog al 31 marzo 2022 a raggiungere 1.178,0 milioni di Euro, più che raddoppiato rispetto al primo trimestre del 2021
- Confermata la guidance 2022, che prevede nuovamente una crescita a doppia cifra di tutti gli indicatori finanziari, con Ricavi Netti Nuovo coperti per l'87% dall'attuale portafoglio ordini

esaminato e approvato le informazioni finanziarie periodiche al 31 marzo 2022. Confermata la guidance 2022, con crescita a doppia...



Sircle e Sitech: partner in governance della sostenibilità
06/05/2022



Guerra Ucraina non si farà la parata del 9 maggio
06/05/2022



Eu-Lisa punta sull'italiana Leonardo per la sicurezza europea
06/05/2022



Guerra in Ucraina: dimezzate le esportazioni in Russia
06/05/2022

NSA-ECONOMY AWARD "LEGALITÀ E PROFITTO"

Media error: Format(s) not supported or source(s) not found

Scarica il file: https://www.youtube.com/watch?v=1OpnFlawxGE&_1

Massimo Perotti, Presidente e Chief Executive Officer della Società, ha commentato: «Il Consiglio di Amministrazione, riunitosi oggi a Venezia in occasione della Biennale Arte che **Sanlorenzo** sostiene quale main sponsor del Padiglione Italia, ha approvato risultati del primo trimestre del 2022 che, per quanto si confermino ancora una volta eclatanti, non ci sorprendono, perché figli di un modello di business solido in tutte le sue componenti. Questa solidità si riflette in performance superiori non solo nella nautica, ma anche nel settore del lusso. Uno degli elementi più rassicuranti per le nostre previsioni è certamente il portafoglio ordini a 1,2 miliardi di Euro, che, oltre a fornirci un'elevata visibilità sui prossimi esercizi, ci rende molto fiduciosi in quanto quasi interamente realizzato con contratti firmati da clienti finali. L'ampia diversificazione delle vendite su scala globale, con una marginale esposizione a Russia e Cina, rappresenta un ulteriore motivo di confidenza se consideriamo il contesto attuale di incertezza tanto politica quanto economica. I nostri yacht, interamente costruiti in Italia ed espressione del vero "Made in Italy", sono il risultato dell'eccellenza manifatturiera e delle migliori competenze artigianali dei nostri territori; sono relazioni preziose che da sempre curiamo e che

strategicamente stiamo consolidando ancor di più in questo scenario, continuando ad assicurare l'approvvigionamento di materiali e lavorazioni chiave. Faremo in modo di continuare questo nostro virtuoso percorso anche con il contributo del neoeletto Consiglio di Amministrazione, al quale vanno i miei ringraziamenti.»

RICAVI NETTI NUOVO CONSOLIDATI

I **Ricavi Netti Nuovo**[1] del primo trimestre del 2022 ammontano a **164,4 milioni di Euro, in crescita del 39,3%** rispetto a 118,0 milioni di Euro nello stesso periodo dell'esercizio precedente.

In una dinamica di crescita del mercato, questi importanti risultati beneficiano di un mix favorevole legato all'aumento dei volumi e all'incremento dei prezzi medi di vendita, in particolare di superyacht, con un'aumentata incidenza di yacht di maggiori dimensioni in tutte le divisioni.

Eccellenti le performance della Divisione Yacht, con Ricavi Netti Nuovo in crescita del 48,3% rispetto al primo trimestre del 2021 a 117,2 milioni di Euro.

La Divisione Superyacht registra Ricavi Netti Nuovo è pari a 32,8 milioni di Euro, in crescita del 10,3% del totale, trainata dalla linea Steel, la gamma di maggiore lunghezza.

Continua la forte crescita di **Bluegame** con Ricavi Netti Nuovo pari a 14,3 milioni di Euro, in crescita del 56,5% rispetto al primo trimestre del 2021, in particolare grazie al grande successo della Linea BGX.

La suddivisione per area geografica conferma la straordinaria crescita delle Americhe, pari al 121,3% rispetto al primo trimestre del 2021, in particolare degli Stati Uniti, mercato strategico per il Gruppo.

RICAVI NETTI NUOVO PER DIVISIONE

(in migliaia di Euro)	Tre mesi chiusi al 31 marzo				Variazione	
	2022	% totale	2021	% totale	2022 vs. 2021	2022 vs. 2021%
Divisione Yacht	117.239	71,3%	79.072	67,0%	38.167	+48,3%
Divisione Superyacht	32.832	20,0%	29.765	25,2%	3.067	+10,3%
Divisione Bluegame	14.318	8,7%	9.174	7,8%	5.144	+56,1%

(in migliaia di Euro)	Tre mesi chiusi al 31 marzo				Variazione	
	2022	% totale	2021	% totale	2022 vs. 2021	2022 vs. 2021%
Ricavi Netti Nuovo	164.389	100,0%	118.011	100,0%	46.378	+39,3%

RICAVI NETTI NUOVO PER AREA GEOGRAFICA

(in migliaia di Euro)	Tre mesi chiusi al 31 marzo				Variazione	
	2022	% totale	2021	% totale	2022 vs. 2021	2022 vs. 2021%
Europa	79.310	48,3%	59.771	50,7%	19.539	+32,7%
Americhe	54.100	32,9%	24.450	20,7%	29.650	+121,3%
APAC	23.890	14,5%	25.984	22,0%	(2.094)	-8,1%
MEA	7.089	4,3%	7.806	6,6%	(717)	-9,2%
Ricavi Netti Nuovo	164.389	100,0%	118.011	100,0%	46.378	+39,3%

RISULTATI OPERATIVI E NETTI CONSOLIDATI

L'**EBITDA rettificato**[2] è pari a **25,9 milioni di Euro**, in crescita del **49,6%** rispetto a 17,3 milioni di Euro nel primo trimestre del 2021. Il **margin**e sui **Ricavi Netti Nuovo** è pari al **15,8%**, in aumento di **110 basis point** rispetto allo stesso periodo dell'esercizio precedente.

L'**EBITDA**[3], comprensivo delle componenti non ricorrenti legate ai costi non monetari del Piano di Stock Option 2020 e alle spese sostenute per il COVID-19, ammonta a **25,7milioni di Euro**, in crescita del 50,7% rispetto a 17,1 milioni di Euro nel primo trimestre del 2021.

Pur in presenza di uno scenario inflattivo, l'impatto dell'aumento delle materie prime risulta limitato e più che compensato dall'aumento dei listini di vendita, anche in ragione della prevalenza della manodopera nella struttura dei costi di produzione. Sempre più strette sono le partnership con i fornitori, per assicurare l'approvvigionamento di materiali e lavorazioni chiave ad un prezzo prestabilito attraverso la sottoscrizione di contratti pluriennali.

L'**EBIT** è pari a **19,8 milioni di Euro, in crescita del 64,7%** rispetto a 12,0 milioni di Euro nel primo trimestre del 2021. Il **margin**e sui **Ricavi Netti Nuovo** è pari a **12,1%, in aumento di 190 basis point** rispetto allo stesso periodo dell'esercizio precedente, a fronte di un incremento del 17,2% degli ammortamenti che si attestano a 5,9 milioni di Euro, a seguito della messa a regime dei rilevanti investimenti finalizzati allo sviluppo dei nuovi prodotti e all'incremento della capacità produttiva.

Il **risultato ante imposte** è pari a **19,6 milioni di Euro, in crescita del 66,0%** rispetto a 11,8 milioni di Euro nel primo trimestre del 2021.

Il **risultato netto di Gruppo** raggiunge **14,0 milioni di Euro, in crescita del 69,3%** rispetto a 8,3 milioni di Euro nel primo trimestre del 2021. Il **margin**e sui **Ricavi Netti Nuovo** è pari all'**8,5%, in aumento di 150 basis point** rispetto allo stesso periodo dell'esercizio precedente.

RISULTATI PATRIMONIALI E FINANZIARI CONSOLIDATI

Il **capitale circolante netto** al 31 marzo 2022 risulta **negativo per 12,5 milioni di Euro**, rispetto a un dato negativo per 2,7 milioni di Euro al 31 dicembre 2021 e positivo per 55,5 milioni di Euro al 31 marzo 2021.

Le rimanenze sono pari a 73,6 milioni di Euro, in aumento di 5,4 milioni di Euro rispetto al 31 dicembre 2021 e in diminuzione di 10,0 milioni di Euro rispetto al 31 marzo 2021.

Le rimanenze di prodotti finiti sono pari a 27,8 milioni di Euro, sostanzialmente stabili rispetto alla chiusura del 2021, e comprendono 12,9 milioni di Euro riferiti a yacht usati già venduti alla chiusura del trimestre per consegna nei mesi successivi.

Gli **investimenti**[4] effettuati nel primo trimestre del 2022 ammontano a **6,3 milioni di Euro, in crescita del 12,4%** rispetto a 5,6 milioni di Euro nello stesso periodo dell'esercizio precedente, di cui 3,2 milioni di Euro, pari al 50,0% del totale, destinati allo sviluppo di nuovi prodotti e all'introduzione di innovazioni e tecnologie volte a ridurre l'impatto ambientale degli yacht. Gli investimenti sono riportati al netto della vendita di un immobile destinato ad uffici che la Società aveva acquisito a settembre del 2021 unitamente al nuovo sito produttivo di Massa per un valore residuo netto contabile di circa 2,1 milioni di Euro (inclusi gli importi delle relative attrezzature).

La **posizione finanziaria netta** al 31 marzo 2022 è **positiva per 54,5 milioni di Euro**, rispetto a una cassa netta di 39,0 milioni di Euro al 31 dicembre 2021 e a un indebitamento netto di 25,9 milioni di Euro al 31 marzo 2021, un eccellente risultato considerate le dinamiche di stagionalità del settore che tendono a

penalizzare il primo trimestre, conseguito grazie alla forte generazione di cassa operativa risultante dall'incremento dei volumi e dagli anticipi legati alla robusta raccolta ordini.

Le disponibilità liquide e mezzi equivalenti ammontano a 152,7 milioni di Euro, rispetto a 141,6 milioni di Euro al 31 dicembre 2021 e più che raddoppiate rispetto a 65,7 milioni di Euro al 31 marzo 2021. La liquidità complessiva disponibile al 31 marzo 2022 è pari a 283,1 milioni di Euro, inclusi affidamenti bancari non utilizzati per 132,1 milioni di Euro[5].

L'indebitamento finanziario è pari a 98,2 milioni di Euro, di cui 32,1 milioni di Euro correnti e 66,1 milioni di Euro non correnti. Le passività finanziarie per leasing incluse ai sensi dell'IFRS 16 ammontano a 6,5 milioni di Euro.

BACKLOG

Il **backlog**[6] al 31 marzo 2022 ammonta a **1.178,0 milioni di Euro**, più che raddoppiato rispetto a 553,4 milioni di Euro al 31 marzo 2021.

L'**order intake** dei primi tre mesi del 2022 è pari a **262,4 milioni di Euro**, rispetto a 144,7 milioni di Euro nello stesso periodo dell'esercizio precedente.

L'elevata raccolta ordini, che ha coinvolto tutte le divisioni ed è stata supportata dai nuovi prodotti, ha risentito positivamente dell'incremento dei prezzi medi di vendita reso possibile dal posizionamento high-end del marchio, aumento più marcato per contratti che prevedono consegne successive al 2022.

L'**importo del backlog lordo riferito all'esercizio in corso**, pari a **628,1 milioni di Euro**, permette un'eccellente copertura dei ricavi attesi nel 2022. Risulta inoltre essere significativa la **visibilità sui ricavi relativi agli esercizi successivi**, complessivamente pari a **549,9 milioni di Euro**, favorita da un'incrementata incidenza di yacht di maggiori dimensioni, e in particolare di superyacht con date di consegna fino al 2026.

(in migliaia di Euro)	Backlog		Variazione
	1° gennaio[7]	31 marzo	(order intake)
			Q1
Backlog 2022	915.632	1.178.029	262.397
di cui esercizio in corso	544.060	628.110	84.050
di cui esercizi successivi	371.572	549.919	178.347
Backlog 2021	408.761	553.411	144.650

di cui esercizio in corso	305.072	409.899	104.827
di cui esercizi successivi	103.689	143.512	39.823

CONFLITTO TRA RUSSIA E UCRAINA

In considerazione del conflitto tra Russia e Ucraina, la Società conferma che l'esposizione a clienti di nazionalità russa risulta marginale e distribuita su tre esercizi, precisando che si tratta di soggetti non colpiti da sanzioni internazionali a livello individuale (cd. "Specially Designated Nationals") e che alla data odierna nessun ordine è stato cancellato da parte dei clienti. La Società valuta il relativo rischio molto limitato, in considerazione degli anticipi ricevuti dai clienti sugli yacht in costruzione e del mantenimento della proprietà degli stessi in capo al cantiere, oltre che in virtù delle numerose richieste del mercato, in particolare da parte di potenziali clienti europei e americani.

Il Gruppo attua un monitoraggio costante della situazione e degli aggiornamenti sul fronte delle sanzioni internazionali, in linea con le rigorose procedure di Know Your Customer e con il Sanctions Compliance Program adottati da tutte le società del Gruppo. Il Gruppo, inoltre, non ha fornitori in Russia e nelle aree interessate dal conflitto.

EVOLUZIONE PREVEDIBILE DELLA GESTIONE

La dinamica di espansione della nautica continua ad essere supportata, nel segmento lusso, dalla crescita degli Ultra High Net Worth Individual (UHNWI), in particolare in Nord America e in APAC. L'ampliamento della potenziale clientela si accompagna a un sensibile aumento della propensione all'acquisto spinta dalla rinnovata ricerca della qualità della vita in libertà e sicurezza, esigenze che uno yacht può soddisfare.

Sanlorenzo continua a beneficiare delle caratteristiche uniche del suo modello di business: posizionamento high-end del brand, imbarcazioni esclusive, sempre all'avanguardia dell'innovazione sostenibile, realizzate rigorosamente su misura e distribuite attraverso un numero selezionato di brand representative, struttura flessibile dei costi, stretto legame con l'arte e il design.

La strategia del Gruppo, al fine di continuare a creare valore in modo responsabile, si fonda sulle seguenti direttrici di sviluppo.

RAFFORZAMENTO DELLA PRESENZA IN NORD AMERICA E IN APAC

Mercati caratterizzati da un forte potenziale derivante da un'elevata crescita attesa degli UHNWI, Nord America e APAC rappresentano aree strategiche per

la crescita futura del Gruppo. La presenza diretta negli Stati Uniti tramite la controllata **Sanlorenzo** of the Americas LLC permette di offrire yacht specificamente progettati e costruiti sulle esigenze della clientela americana e un servizio post-vendita più tempestivo ed efficace, elemento quest'ultimo su cui la Società intende ulteriormente investire. Tale modello di successo potrà essere replicato in APAC nel medio termine, con la costituzione di una controllata locale.

EVOLUZIONE DEI PREZZI DI VENDITA DEI SUPERYACHT

In un settore in forte crescita, l'apprezzamento da parte del mercato della qualità del prodotto e il conseguente posizionamento del brand nei superyacht ha reso possibile la progressiva riduzione del gap di prezzo nei confronti dei migliori cantieri nord-europei, in particolare nel segmento al di sopra di 500GT, con un'accelerazione a partire dal secondo semestre del 2021.

COSTANTE ESPANSIONE DEL PORTAFOGLIO PRODOTTI, CON L'INTRODUZIONE DI INNOVAZIONI E TECNOLOGIE SOSTENIBILI

Il robusto piano di espansione delle gamme di prodotti prevede il lancio di tre nuove linee, una per ciascuna divisione (SP Line per la Divisione Yacht, X-Space Line per la Divisione Superyacht e BGM per **Bluegame**) con le quali **Sanlorenzo** entra in nuovi segmenti di mercato ad alto potenziale con proposte inedite e fortemente ispirate a criteri di sostenibilità.

L'introduzione di innovazioni e tecnologie volte a ridurre l'impatto ambientale degli yacht è al centro delle attività di Ricerca e Sviluppo, focalizzate oggi sull'impiego marino delle fuel cell, attività in forte accelerazione grazie allo strategico accordo in esclusiva con Siemens Energy.

POTENZIAMENTO DELL'OFFERTA DI HIGH-END SERVICES

Coerente con la filosofia di ricerca della massima eccellenza e con il suo posizionamento di mercato, il Gruppo sta rafforzando l'offerta di High-End Services, interamente focalizzata sulla proposta di un pacchetto di servizi destinati esclusivamente ai clienti **Sanlorenzo**, tra i quali leasing e finanziamenti su misura, il primo programma al mondo di charter monobrand (**Sanlorenzo** Charter Fleet), servizi di manutenzione, restyling e refitting (**Sanlorenzo** Timeless) e programmi di formazione per i membri degli equipaggi presso la **Sanlorenzo** Academy.

Il potenziamento della value proposition nel campo dei servizi si pone l'obiettivo di incrementare la fidelizzazione dei clienti esistenti e attrarne di

nuovi, con un approccio made-to-measure a 360°, in cui all'eccellenza della manifattura, all'elevata qualità, all'innovazione e al design si accompagna l'esclusività del rapporto con il cliente.

RAFFORZAMENTO NELLE FILIERE PRODUTTIVE CHIAVE

L'artigianalità è al cuore del modello di business di **Sanlorenzo**, partnership e investimenti di minoranza nei fornitori e negli appaltatori chiave permetteranno di assicurare l'approvvigionamento di materiali e lavorazioni strategiche, aumentare indirettamente la capacità produttiva, incrementare l'agilità e la flessibilità dei processi produttivi, mantenere un controllo rigoroso sulla qualità ed estendere alla filiera gli standard di responsabilità e sostenibilità di **Sanlorenzo**.

Gli investimenti di minoranza nel capitale di fornitori chiave nei settori della carpenteria metallica e degli arredi, realizzati nei primi mesi del 2022, si inseriscono in questo programma di rafforzamento nelle filiere strategiche.

GUIDANCE 2022

Alla luce dei risultati al 31 marzo 2022 e in particolare della solidità del portafoglio ordini – per il 91% venduto a clienti finali – che copre circa l'87% dei Ricavi Netti Nuovo previsti per l'esercizio in corso[8], mantenendo un costante monitoraggio dell'evoluzione del contesto generale, **la Società conferma le aspettative di una crescita a doppia cifra dei principali indicatori finanziari** e la seguente guidance per il 2022[9].

(in milioni di Euro e margini in % dei Ricavi Netti Nuovo)	2020 Consuntivo	2021 Consuntivo	2022 Guidance	Variazione 2022 vs. 2021[10]
Ricavi Netti Nuovo	457,7	585,9	700 – 740	+23%
EBITDA rettificato	70,6	95,5	122 – 130	+32%
EBITDA margin rettificato	15,4%	16,3%	17,4% – 17,6%	+120 bps
Risultato netto di Gruppo	34,5	51,0	66 – 70	+34%
Investimenti	30,8	49,2	45 – 48	-6%
Posizione finanziaria netta	3,8	39,0	62 – 66	+25

Investireoggi » Finanza

Sanlorenzo sale ancora in scia alla trimestrale

di *Financial Trend Analysis*, pubblicato il 09 Maggio 2022 alle ore 09:16

Sanlorenzo guadagna ulteriore terreno in avvio (+1,7% a 33,65 euro) dopo la positiva performance di venerdì (+2,32% a 33,10 euro) in scia ai risultati del primo trimestre 2022: ricavi netti a 164,4 milioni di euro (+39,3% a/a), EBITDA rettificato a 25,9 milioni (+49,6%), risultato netto di gruppo a 14,0 milioni, +69,3%. Nuovi ordini per 262,4 milioni, rispetto a 144,7 milioni l'anno scorso. Portafoglio ordini a 1.178,0 milioni da 553,4 milioni l'anno scorso. Il portafoglio riferito all'esercizio in corso è pari a 628,1 milioni e permette già ora di coprire buona parte dei ricavi attesi (700-740 milioni).

L'esposizione a clienti di nazionalità russa "risulta marginale e distribuita su tre esercizi, precisando che si tratta di soggetti non colpiti da sanzioni internazionali a livello individuale (cd. "Specially Designated Nationals") e che alla data odierna nessun ordine è stato cancellato da parte dei clienti". Inoltre **Sanlorenzo** "non ha fornitori in Russia e nelle aree interessate dal conflitto". Guidance 2022 confermata.

L'analisi del grafico mette in evidenza l'oscillazione del titolo a ridosso del supporto a 31,80 euro circa rappresentato dal ritracciamento di Fibonacci del 61,8% di quanto guadagnato dal minimo dell'8 marzo a 27,15. Si tratta di un riferimento determinante per scongiurare il rischio di inversione e ritorno sui 27,15. Il superamento di 34,35 preannuncerebbe invece l'attacco a quota 36, ostacolo oltre il quale le quotazioni potrebbero puntare verso 39,40 (massimo del 30 marzo) e sul record storico del 23 febbraio a 41,90.

(Simone Ferradini – www.ftaonline.com)

Argomenti: Nessuno

articoli recenti

**Un governo Draghi ridurrebbe il rischio Paese Italia****IG Italia: gli scenari sui mercati nel 2021**

ADVFNHome of the Private Investor
09/05/2022 18:52:22
[Monitor](#) [Quotazioni](#) [Grafici](#) [Book](#) [Ordini](#) [Portafoglio](#) [Notifiche](#) [Toplist](#) [Notizie](#) [Follow Feed](#) [Forum](#)

0422 1695358

Iscrizione Gratuita

Login

PLUS1

€

Titoli di Stato

Lista Broker

Materie Prime

Forex

Panoramica*

Rating

Ricerca Quotazioni



Grafici interattivi e prezzi in streaming GRATIS!

REGISTRATI ORA!

[Quotazione](#) [Grafico](#) [Book](#) [Ordini](#) [Notizie](#) [Dividendi](#) [Bilanci](#) [Storico](#) [Rating](#)

Sanlorenzo (BIT)

BIT:SL

Ok

Aggiungi a...



SL

Sanlorenzo Notizie



Segui SL

32,30

↓ -0,80 (-2,42%)

Abbonati al Tempo-Reale

Mercato Chiuso

Sanlorenzo: partecipa a Ubs Pan European Small and Mid-Cap Conference

09 Maggio 2022 - 06:33PM
MF Dow Jones (Italiano)

Stampa

Tweet

Share

Sanlorenzo, società quotata sul segmento Euronext Star Milan di Borsa Italiana, parteciperà a Ubs Pan European Small and Mid-Cap Conference, evento organizzato da Ubs che si terrà in modalità virtuale. Lo si apprende da una nota.

com/ann

(END) Dow Jones Newswires

May 09, 2022 12:18 ET (16:18 GMT)

Copyright (c) 2022 MF-Dow Jones News Srl.

Grafico Azioni **Sanlorenzo** (BIT:SL)
Intraday
Lunedì 9 Maggio 2022

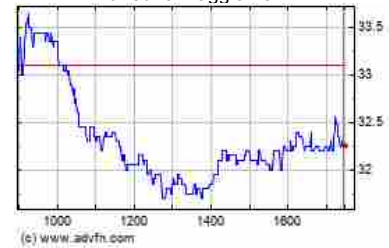

(c) www.advfn.com

Grafico Azioni **Sanlorenzo** (BIT:SL)
Storico
Da Apr 2022 a Mag 2022



(c) www.advfn.com

Grafico Azioni **Sanlorenzo** (BIT:SL)
Storico
Da Mag 2021 a Mag 2022



(c) www.advfn.com

Notizie **Sanlorenzo** - SL

Ritaglio stampa ad uso esclusivo del destinatario, non riproducibile.

ADVERTISING

SuperyachtNews



NEWS ▾ REPORTS INTELLIGENCE ▾ DIRECTORY ▾ EVENTS ▾ VIDEOS SHOP MY ACCOUNT ▾

SEARCH



BY JACK HOGAN
09 MAY 2022



FLEET

RELATED NEWS

Camper & Nicholsons selects crypto partner

5 DAYS AGO

Benetti Launches first Oasis 34m model

5 DAYS AGO

Luxury Projects showcase 70m Benetti Alfa

6 DAYS AGO

Bi-weekly brokerage analysis

2 WEEKS AGO

Bi-weekly brokerage analysis

A steady 14 days for the brokerage sector, as the wheels of the market keep turning...



Buying and selling giants

4 WEEKS AGO

Sign up to the SuperyachtNews Bulletin

The last week of April and the first of May have seen strong sales of mid-range superyachts, with a total of 419m of LOA sold at an average of 38m. With no sales above 60m, the period analysed did show a significant increase in the number of units sold (57%), but a downturn in total value (-21%) when compared to mid-April. These data, while only a snapshot, show a relatively steady continuation of sales in 2022. The speculation over the impacts of Russian sanctions on the second-hand superyacht market appears to be tempered somewhat by the reality of a market that keeps moving forward, if unremarkably.

Sales breakdown by LOA/m: 23rd April - 6th May 2022

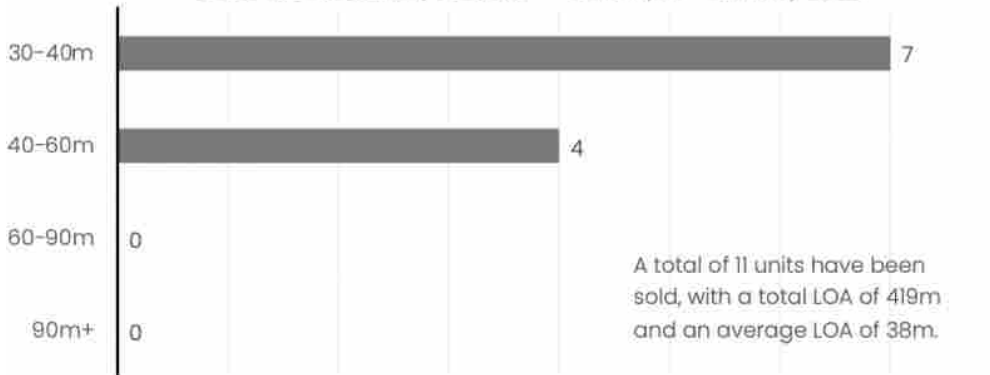

Cumulative brokerage sales 2022



Source: Superyacht Intelligence, May 2022

The analysis supplied by [The Superyacht Agency](#) shows that the highest-grossing sale was the 47m [Sanlorenzo Drifter W](#), which had a last known asking price of €26m. In a strong time for its second-hand sales market, three [Benetti's](#) changed hands; the 43.5m *Barbetta*, 2009, at €13.8m, the 52m *Vianne*, 1995, at €7.9m and the 36.9m *Dyna*, 2013, at €9.4m.

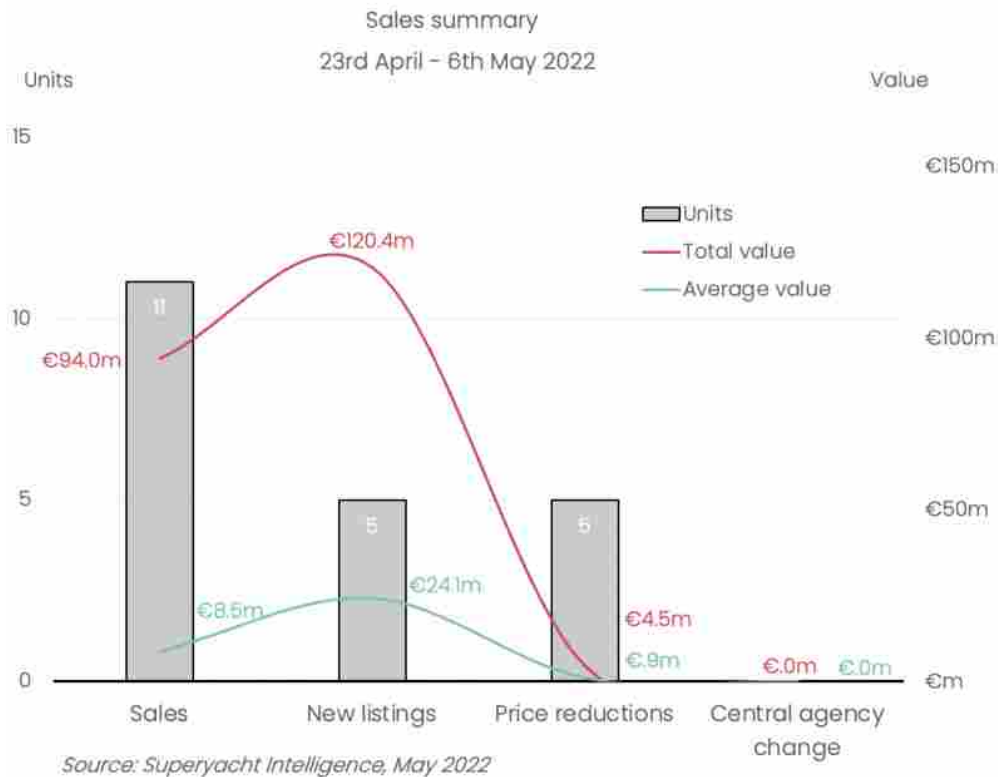

The biggest price reduction was for *La Pellegrina*, built by Chantier Naval Couach in 2012. Currently, for sale with [Camper & Nicholsons](#), the 49.9m had a price reduction of €2m and is now asking €12.8m. There are two standout new listings of the period analysed. Firstly, the 90m 1989 Cantiere Navale Ferrari build *Dubawi*, has been listed for sale at €33.2m by [Worth Avenue Yachts](#), as well as the 60m [Abeking & Rasmussen](#) build *Kaiser*, 2011, which has been listed by [YPI](#) for €49.5m.

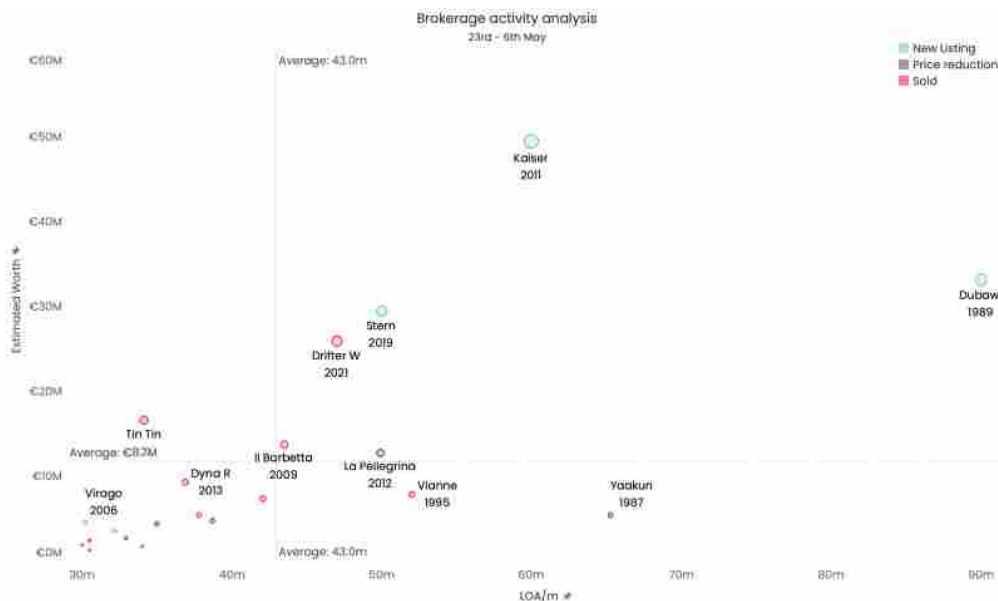

Kaiser and *Dubawi* represent two significant additions to the brokerage market, with the latter providing some serious tonnage. The theorised glut of Russian owned vessels entering the market has not materialised once again and is further reinforcement of the lack of legal avenues to sell said assets irrespective of intentions.

In the case of *Dubawi*, it is the second analysis period running whereby a very large, high volume and older superyacht has entered the market. Accommodating up to 44 guests, and built around a converted cruise ship platform, it is a unique proposition for an interested buyer, representing a lot of superyacht for the asking price of €33.2m.

The data provided within this article is just a snapshot of the data curated and available to [The Superyacht Agency](#) through its intelligence and consultancy offerings. By breaking down the data into more nuanced metrics and overlaying it with independent data sets, all of a sudden the market can be viewed in a much more colourful and detailed manner, enabling data to become intelligent and inform business-critical decisions. To find out more about how The Superyacht Agency can help your business, click [here](#).

Image credit: SY Barbetta via Merle Wood & Associates

Join the discussion

Bi-weekly brokerage analysis

To post comments please [SIGN IN](#) or [Register](#)

When commenting please [follow our house rules](#)

[Click here](#) to become part of The Superyacht Group community, and join us in our mission to make this industry accessible to all, and prosperous for the long-term. We are offering access to the superyacht industry's most comprehensive and longstanding archive of business-critical information, as well as a comprehensive, real-time superyacht fleet database, for just £10 per month, because we are One Industry with One Mission. Sign up [here](#).

ADVERTISING

- HOME
 - BUSINESS
 - TECHNOLOGY
 - FLEET
 - OPERATIONS
 - OWNER
 - PRESS RELEASES
 - INTELLIGENCE
 - INDEX
 - FORUMS
 - SHOP
- CONTACT US
 - ADVERTISE
 - PRIVACY POLICY
 - T&C'S
 - THE SUPERYACHT GROUP
 - SUPERYACHT AGENCY

Sign up to the SuperyachtNews Bulletin

Receive unrivalled market intelligence, weekly headlines and the most relevant and insightful journalism directly to your inbox.

The SuperyachtNews App



Follow us on



BORSA

SFOGLIA IL PROSSIMO ARTICOLO

PUBBLICATO: 11 MINUTI FA

Sanlorenzo sale ancora in scia alla trimestrale

Tempo stimato di lettura: 3 minuti

DI FINANCIAL TREND ANALYSIS

SANLORENZO

Sanlorenzo guadagna ulteriore terreno in avvio (+1,7% a 33,65 euro) dopo la positiva performance di venerdì (+2,32% a 33,10 euro) in scia ai risultati del primo trimestre 2022: ricavi netti a 164,4 milioni di euro (+39,3% a/a), EBITDA rettificato a 25,9 milioni (+49,6%), risultato netto di gruppo a 14,0 milioni, +69,3%.



Condividi su Facebook



Sanlorenzo guadagna ulteriore terreno in avvio (+1,7% a 33,65 euro) dopo la

positiva performance di venerdì (+2,32% a 33,10 euro) in scia ai risultati del primo trimestre 2022: ricavi netti a 164,4 milioni di euro (+39,3% a/a), EBITDA rettificato a 25,9 milioni (+49,6%), risultato netto di gruppo a 14,0 milioni, +69,3%. Nuovi ordini per 262,4 milioni, rispetto a 144,7 milioni l'anno scorso. Portafoglio ordini a 1.178,0 milioni da 553,4 milioni l'anno scorso. Il portafoglio riferito all'esercizio in corso è pari a 628,1 milioni e permette già ora di coprire buona parte dei ricavi attesi (700-740 milioni).

L'esposizione a clienti di nazionalità russa "risulta marginale e distribuita su tre esercizi, precisando che si tratta di soggetti non colpiti da sanzioni internazionali a livello individuale (cd. "Specially Designated Nationals") e che alla data odierna nessun ordine è stato cancellato da parte dei clienti". Inoltre **Sanlorenzo** "non ha fornitori in Russia e nelle aree interessate dal conflitto". Guidance 2022 confermata.

L'analisi del grafico mette in evidenza l'oscillazione del titolo a ridosso del supporto a 31,80 euro circa rappresentato dal ritracciamento di Fibonacci del 61,8% di quanto guadagnato dal minimo dell'8 marzo a 27,15. Si tratta di un riferimento determinante per scongiurare il rischio di inversione e ritorno sui 27,15. Il superamento di 34,35 preannuncerebbe invece l'attacco a quota 36, ostacolo oltre il quale le quotazioni potrebbero puntare verso 39,40 (massimo del 30 marzo) e sul record storico del 23 febbraio a 41,90.

(Simone Ferradini - www.ftaonline.com)

LEGGI GLI ARTICOLI DI: [Financial Trend Analysis](#)

Continua a leggere su Trend-online.com

ULTIM'ORA
PIU' LETTI

FINANCIAL TREND ANALYSIS
Assiteca, Luigi Sturani e Serge Thieriet nel cda
 1 MINUTO FA



FINANCIAL TREND ANALYSIS
Borse europee: avvio di settimana negativo
 11 MINUTI FA



FINANCIAL TREND ANALYSIS
Per Kashkari (Fed) possibile territorio restrittivo su tassi
 11 MINUTI FA



FINANCIAL TREND ANALYSIS
Sanlorenzo sale ancora in scia alla trimestrale
 11 MINUTI FA

ADVFNHome of the Private Investor
10/05/2022 14:45:23
[Monitor](#) [Quotazioni](#) [Grafici](#) [Book](#) [Ordini](#) [Portafoglio](#) [Notifiche](#) [Toplist](#) [Notizie](#) [Follow Feed](#) [Forum](#)

0422 1695358

Iscrizione Gratuita

Login

PLUS1

📈

Titoli di Stato

Lista Broker

Materie Prime

Forex

Panoramica

Rating

Ricerca Quotazioni

🔍

Grafici interattivi e prezzi in streaming GRATIS!

REGISTRATI ORA!

[Quotazione](#) [Grafico](#) [Book](#) [Ordini](#) [Notizie](#) [Dividendi](#) [Bilanci](#) [Storico](#) [Rating](#)

Sanlorenzo (BIT)

BIT:SL

Ok

Aggiungi a...



SL

Sanlorenzo Notizie



Segui SL

32,75

↑ 0,45 (1,39%)

⚡ Abbonati al Tempo-Reale

Mercato Aperto 🌞

Sanlorenzo: Enrico Fossa presidente Collegio Sindacale

10 Maggio 2022 - 02:26PM

MF Dow Jones (Italiano)



Stampa

Tweet

Share

Enrico Fossa, co-founding partner di Paroli Bruno Fossa Studio Legale e Tributario, è stato nominato presidente del collegio sindacale di **Sanlorenzo**, candidato nella lista di minoranza presentata dagli investitori istituzionali. Lo si apprende da una nota.

com/ann

(END) Dow Jones Newswires

May 10, 2022 08:11 ET (12:11 GMT)

Copyright (c) 2022 MF-Dow Jones News Srl.

Grafico Azioni **Sanlorenzo** (BIT:SL)
Intraday
Martedì 10 Maggio 2022

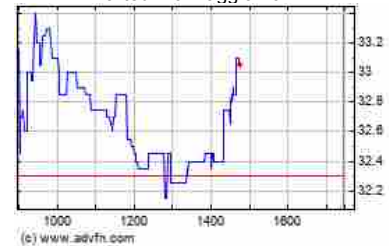

(c) www.advfn.com

Grafico Azioni **Sanlorenzo** (BIT:SL)
Storico
Da Apr 2022 a Mag 2022

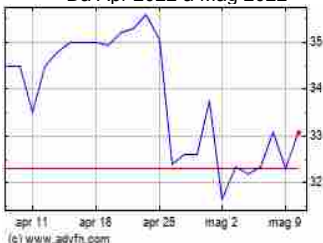

(c) www.advfn.com

Grafico Azioni **Sanlorenzo** (BIT:SL)
Storico
Da Mag 2021 a Mag 2022



(c) www.advfn.com

Notizie **Sanlorenzo** - SL

Login
Registrati

Global Legal Chronicle
Italia

Search ...

MILANO LOMBARDIA NORD OVEST TRIVENETO ROMA E CENTRO SUD E ISOLE EDITORIALI APPROFONDIMENTI IN & OUT

Homepage > Milano Lombardia > Milano Lombardia Legal Chronicle >

Sanlorenzo Spa nomina il nuovo Collegio Sindacale

Sanlorenzo Spa nomina il nuovo Collegio Sindacale

May 11, 2022 Paolo Bossi

Tagged: Enrico Fossa



Paroli Bruno Fossa Studio Legale e Tributario Sanlorenzo S.p.A.

Enrico Fossa, co-founding partner di Paroli Bruno Fossa Studio Legale e Tributario, nel corso dell'Assemblea Ordinaria degli Azionisti del 28 aprile u.s., è stato nominato Presidente del Collegio Sindacale di Sanlorenzo S.p.A., candidato nella lista di minoranza presentata dagli investitori istituzionali.

Sanlorenzo Spa è l'azienda italiana leader a livello mondiale per la produzione di yacht e superyacht di lusso, dai 24 ai 70 metri di lunghezza, con sede ad Ameglia, La Spezia. Nel 2019 si è quotata alla Borsa di Milano, segmento Star.

Enrico Fossa è un Dottore Commercialista e si occupa di governance e di fiscalità dei gruppi societari internazionali, ricoprendo da oltre vent'anni la carica di sindaco di società italiane appartenenti a primari gruppi multinazionali.

Dal 2009 è associato di Nedcommunity, associazione italiana degli amministratori non esecutivi e indipendenti, componenti degli organi di governo e controllo.

Tra le altre cariche, è attualmente Presidente del Collegio Sindacale di Bystronic Automation Technology S.p.A. e Bystronic Tube Processing S.p.A., con capo gruppo svizzera quotata alla borsa di Zurigo; Sindaco effettivo e membro dell'O.d.V. "231" di Rexel Italia S.p.A., con capo gruppo francese quotata alla borsa di Parigi; Sindaco effettivo di Present S.p.A. e E-Commerce Partners S.p.A., realtà imprenditoriali di rilevanza nazionale nei rispettivi settori appartenenza.

Involved fees earner: Enrico Fossa – Paroli Bruno Fossa Studio Legale e Tributario;

Law Firms: Paroli Bruno Fossa Studio Legale e Tributario;

Clients: Sanlorenzo S.p.A.;

LATEST RATED LAWYERS

PBV Rating

Akshay Malhotra
Khaitan & Co.

[View lawyer profile >>>](#)

Communication Skills

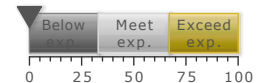

Technical skills

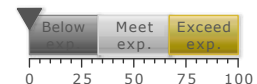

Efficiency

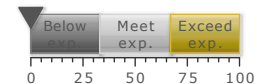

Effectiveness

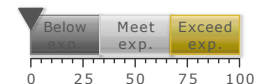

Perceived Added Value



TRADERLINK

Cloud



Giuseppe Di Vittorio
 Paolo Serafini, 4.000 e
 3.900 possibili punti di
 arrivo dell'S&P500

GUARDA IL VIDEO

Quotazioni e Grafici | Graduatorie | Segnali | Analisi tecnica | News | Analisi | Rubriche | Raccomandazioni | Video | Didattica |

Metaverso: la prossima grande rivoluzione? Digital Investing Vontobel

Cerca BORSA ITALIANA Oil -2,36% Gas 3,72% Bitcoin 0,63% Spread -0,11% Eur/USD -0,19%

Sanlorenzo: BofA Securities conferma buy e alza stime eps e dividendo

10/05/2022 17:40



Sanlorenzo +2,5% a 33,10 euro. BofA Securities conferma la raccomandazione buy e il target a 40 euro dopo i risultati del primo trimestre, nonostante il miglioramento delle stime su utile per azione 2022-2024 e dividendo 2022. **Sanlorenzo** ha chiuso il primo trimestre 2022 con ricavi netti a 164,4 milioni di euro (+39,3% a/a), EBITDA rettificato a 25,9 milioni (+49,6%), risultato netto di gruppo a 14,0 milioni, +69,3%. Nuovi ordini per 262,4 milioni, rispetto a 144,7 milioni l'anno scorso. Portafoglio ordini a 1.178,0 milioni da 553,4 milioni l'anno scorso. Il portafoglio riferito all'esercizio in corso è pari a 628,1 milioni e permette già ora di coprire buona parte dei ricavi attesi (700-740 milioni).

(Simone Ferradini - www.ftaonline.com)

Fonte: News Trend Online

© TraderLink News - Direttore Responsabile Marco Valeriani - Riproduzione vietata

Aiutaci: ti è piaciuto questo articolo?



Condividilo!



TAG: Dividends

GRAFICI: Aa plc Etfb **Sanlorenzo**

DISCLAIMER Leggi bene le nostre avvertenze!

Altri di Trend-Online.Com



Borsa Italiana chiude una seduta in recupero: FTSE MIB +1,04%

Seduta in recupero per i maggiori indici azionari italiani ed europei dopo i ribassi delle ultime sedute.....
 TREND-ONLINE - 10/05/2022 18:00



Il tuo broker ti offre il cash-back mensile?

Noi sì. Passa ad IG e puoi ricevere fino a 1000€ al mese sul tuo trading con i Turbo24 in un mercato regolamentato



Sanlorenzo: BofA Securities conferma buy e alza stime eps e dividendo

Sanlorenzo +2,5% a 33,10 euro.....



Scelti per te

- Alessandro Aldrovandi** VIDEO
Indice italiano in fase molto negativa
- Giovanni Maiani**
Lo Zcash testa un'area di supporto fondamentale.
- Giuseppe Di Vittorio** VIDEO
Paolo Serafini, 4.000 e 3.900 possibili punti di arrivo dell'S&P500
- Rossana Prezioso**
Calendario macro: i market mover della settimana

Mercati azionari

- Notizie sulle quotazioni: 4 motivi per cui Eni è al top oggi!
29/04/2022 14:58
- Quotazione oro in tempo reale: 4 fattori che influenzano nel breve
08/04/2022 13:11
- Caro energia: come sta andando la quotazione di ENI? 4 motivi per
31/03/2022 13:46

Ultimi segnali

ADVFNHome of the Private Investor
16/05/2022 19:33:28
[Monitor](#) [Quotazioni](#) [Grafici](#) [Book](#) [Ordini](#) [Portafoglio](#) [Notifiche](#) [Toplist](#) [Notizie](#) [Follow Feed](#) [Forum](#)

0422 1695358

Iscrizione Gratuita

Login

PLUS1

€

Titoli di Stato

Lista Broker

Materie Prime

Forex

Panoramica*

Rating

Ricerca Quotazioni



Grafici interattivi e prezzi in streaming GRATIS!

REGISTRATI ORA!

[↑ Quotazione](#) [↳ Grafico](#) [☰ Book](#) [↔ Ordini](#) [📄 Notizie](#) [📄 Dividendi](#) [📄 Bilanci](#) [🕒 Storico](#) [📄 Rating](#)

Unicredit (BIT)

BIT:UCG

Ok

Aggiungi a...

**UCG**

Unicredit Notizie



5



Segui UCG

Plus500

Acquistare

Vendere

9,668

↓ -0,028 (-0,29%)

⚡ Abbonati al Tempo-Reale

Mercato Chiuso 🌙

Sanlorenzo: partecipa a Italian Investment Conference IIC 2022

16 Maggio 2022 - 07:21PM

MF Dow Jones (Italiano)



Stampa

Tweet

Share

Sanlorenzo, società quotata sul segmento Euronext Star Milan di Borsa Italiana, parteciperà a Italian Investment Conference IIC 2022, evento organizzato da Unicredit e Kepler Cheuvreux che si terrà in modalità virtuale.

Nelle giornate del 18 e 19 maggio, Massimo Perotti, Chairman e Chief Executive Officer di **Sanlorenzo**, insieme a Carla Demaria (Consigliere Delegato e Sustainability Officer), Ferruccio Rossi (Consigliere Delegato e Presidente Divisione Superyacht), Attilio Bruzzese (Chief Financial Officer) e Silvia Guidi (Finance e Investor Relations Manager) incontreranno investitori istituzionali alla luce dei risultati del primo trimestre, e per discutere delle ultime novità societarie.

alb

alberto.chimenti@mfdowjones.it

(END) Dow Jones Newswires

May 16, 2022 13:06 ET (17:06 GMT)

Copyright (c) 2022 MF-Dow Jones News Srl.

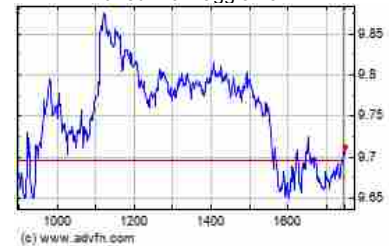
Grafico Azioni Unicredit (BIT:UCG)
Storico
Da Apr 2022 a Mag 2022Grafico Azioni Unicredit (BIT:UCG)
Storico
Da Mag 2021 a Mag 2022Grafico Azioni Unicredit (BIT:UCG)
Intraday
Lunedì 16 Maggio 2022

(c) www.advfn.com

FTSE MIB FTSE IT All Share CAC 40 +1,3% DAX 40 +1,59% FTSE 100 +0,72% Dow Jones +1,34% NASDAQ +2,62% Spread BTP-Bund 190,00 AEX +1,15%

CORRIERE DELLA SERA

L'Economia

RISPARMI, MERCATI, IMPRESE

ABBONATI

LOGIN

FINANZA BORSA E FONDI RISPARMIO TASSE CONSUMI CASA LAVORO PENSIONI IMPRESE MODA OPINIONI EVENTI PROFESSIONISTI EURACTIV

■ Cashback ■ Manovra 2021 ■ Casa, mutui e affitti ■ Ecobonus

08:20 *** Borsa Tokyo: chiude in rialzo dello 0,94% sostenuta da Wall

08:09 UK: inflazione ad aprile +2,5% su mese, +9% su anno (RCO)

08:00 *** Auto Europa: Acea, nuove immatricolazioni in calo del 20,2% ad

07:05 ### Morning note: l'agenda di mercoledì 18 maggio

IN EVIDENZA

Ucraina Russia, le news sulla guerra di oggi



IL 20 MAGGIO IN EDICOLA CON IL CORRIERE

Champions, la classifica delle mille Pmi eccellenti: venerdì il numero speciale

di Francesca Gambarini | 18 mag 2022



L'ECONOMIA OGGI GRATIS

730, dichiarazione dei redditi 2022: il 23 maggio riparte la maratona delle tasse

AUTOMOTIVE

Incentivi auto e moto, in vigore dal 16 maggio: sconti fino a 5 mila euro

RISTRUTTURAZIONI

Bonus tende da sole, quali sono i requisiti e come si fa domanda per l'agevolazione

LAVORO

Pensioni, aumentano del 10% quelle anticipate (ma solo per i lavoratori privati)

Una mattina a Palazzo Mezzanotte, a Milano, per festeggiare i mille nuovi Campioni della nostra industria e manifattura, le aziende Champions che L'Economia con ItalyPost individuano — ormai da cinque anni — come le punte di diamante del nostro tessuto imprenditoriale. Dopo due anni di lontananza dal palco della Borsa per le restrizioni imposte dalla pandemia, «L'Italia genera futuro», **l'appuntamento che è anche simbolicamente il compleanno de L'Economia delCorriere, nell'edizione del 2022 torna dal vivo** (e in diretta streaming su *Corriere.it* e sui canali social di *Corriere*), lunedì 23 maggio alle 10 in Piazza Affari.

CORRIERE TV



Incentivi auto, scattano gli sconti

ISTAT

Lavoro, 800 mila nuovi occupati in un anno (ma la metà sono a termine)

di Claudia Voltattorni



Ricerche e bilanci

Non solo, sarà presentata la ricerca che ha analizzato i bilanci delle aziende tricolori virtuose, le più performanti e quelle a più alto tasso di crescita, che hanno quindi saputo battere le sfide del Covid (per tenere conto degli effetti provocati dal lockdown nel 2020, i dati sono stati elaborati su parametri differenziati per settore e per canale distributivo, ndr). Il convegno sarà anche l'occasione per conoscere più da vicino diverse storie di queste imprese che, con bilanci tra i 20 e i 500 milioni di euro (ma alcune li hanno già superati nel 2021), **restituiscono uno spaccato importante del nostro made in Italy, resiliente e competitivo sui mercati globali, tra governance familiare e catene di comando più managerializzate**, e un dato in comune su tutti: la costanza nell'innovazione e la cura delle proprie persone.

PROPRIETÀ INDUSTRIALE

Pmi: Mise, 40 milioni di contributi per brevetti, marchi e disegni

di Redazione Economia



Gli ospiti

Sul palco saranno con noi, tra gli altri, alcuni dei volti dei Campioni: **Cristina Scocchia**, amministratore delegato di Illy, **Roberta Pizzocaro**, presidente di Olon, **Massimo Perotti**, amministratore delegato di **Sanlorenzo** Yacht, e **Anna Maria Ganassini**, vice presidente di Istituto Ganassini. Nella mattinata condotta da Daniele Manca, vice direttore del *Corriere della Sera*, Massimo Fracaro, responsabile editoriale de *L'Economia*, e Raffaella Polato, inviato del *Corriere*, intervengono anche il presidente di Rcs Mediagroup, **Urbano Cairo**, **Fabrizio Testa**, ceo di Borsa Italiana, **Vittorio Colao**, ministro per l'innovazione tecnologica e la transizione digitale, **Gianmario Verona**, rettore dell'Università Bocconi, **Pietro Salini**, amministratore delegato di Webuild. E ancora, le aziende partner dell'iniziativa con **Giampiero Maioli**, responsabile del Crédit Agricole in Italia, **Giovanni Brianza**, amministratore delegato di Edison Next, **Marco Corti**, senior partner Kpmg Italia, e **Ferrovie dello Stato**.

fino a cinquemila euro: tutto quello che c'è da sapere



Ermenegildo Zegna, i piani per il mercato: «Ricavi a quota 2 miliardi di euro»

di Emily Capozucca



Al via la «Siena Conference», tre giorni di dibattito per l'Europa del domani

di Alessio Di Sauro



Energia, costi e fornitori: meno rischi (e sprechi) con le filiere sostenibili

di Andrea Bonafede

■ Competenze ambientali sempre più richieste, dal manager del riciclo all'eco-progettista

CRISI E GUERRA

Decreto aiuti: nuovo taglio del cuneo fiscale, fondi a imprese che esportano in Russia

di Alessia Conzonato



A Filiberto Zovico, fondatore di ItalyPost e Caterina Della Torre, partner di Special Affairs e project leader dell'analisi, **il compito di illustrare i dati salienti e delineare il quadro, tra inflazione, aumento del costo e carenza delle materie prime, difficoltà logistiche e obiettivi di sostenibilità, delle sfide del prossimo futuro.**

Per avere una preview della ricerca — così come di una selezione delle storie dei Campioni — l'appuntamento è con il numero speciale de L'Economia in edicola venerdì 20 maggio gratis con il Corriere. Per l'evento di lunedì 23, le prenotazioni sono gratuite fino a esaurimento posti a: corriere.leconomia@rcs.it.

© RIPRODUZIONE RISERVATA

LEGGI I CONTRIBUTI

SCRIVI

ULTIME NOTIZIE DA L'ECONOMIA

CONTENZIOSI

Allianz negli Usa pagherà sei miliardi di dollari per la frode dei fondi Alpha

di Redazione Economia

LA STRATEGIA

Eni apre i conti K in rubli ed euro. Dubbi dell'Ue: scelta non in linea

di Francesca Basso

IL 20 MAGGIO IN EDICOLA CON IL CORRIERE

Champions, la classifica delle mille Pmi eccellenti: venerdì il numero speciale

di Francesca Gambarini

MODA

Zegna, i piani per il mercato «Ricavi a quota 2 miliardi»

di Emily Capozucca



Baglietto, il cantiere di super yacht si espande e apre la sede in Australia

di Redazione Economia



Apremare presenta il nuovo Gozzo 45, il fascino antico fa rima con l'innovazione

di Antonio Macaluso



Falcone e Borsellino, la moneta da 2 euro per ricordare i due magistrati contro la mafia

di Redazione Online

The 2022
True Evolution
CollectionDiscover more
poltronafrau.comSave
the
date

7-12 / 06 / 2022

SALONE DEL MOBILE
MILANO
RHO Fiera
Hall 22 - Stand A15/A19

6-12 / 06 / 2022

FUORISALONE
MILANO
Showroom CRISTINA Brera
Via Pontaccio, 8/10CRISTINA
RUBINETTERIE

Sanlorenzo Superyacht

Sanlorenzo Yacht: 1° trimestre a +39,3%, ricavi a 164 milioni

Di Paola Cassola — 19 Maggio 2022

Positivi i conti trimestrali di **Sanlorenzo** che mette a segno ricavi netti da vendita di nuovi yacht per 164,4 milioni di euro, in crescita del 39,3% rispetto ai 118 milioni del primo trimestre 2021, grazie soprattutto alla performance sui mercati delle Americhe. L'Ebitda rettificato è a quota 25,9 milioni di euro, +49,6% rispetto a 17,3 milioni del primo trimestre 2021.

Per segmento, la **Divisione Yacht** è quella che ha registrato l'incremento maggiore, con Ricavi Netti Nuovo in crescita del 48,3% rispetto al primo trimestre del 2021 a 117,2 milioni. Segue la **Divisione Superyacht** con Ricavi Netti Nuovo pari a 32,8 milioni, in crescita del 10,3% del totale, trainata dalla linea Steel, la gamma di maggiore lunghezza. Chiude la **Divisione Bluegame** che, però, prosegue nel suo trend di crescita con Ricavi Netti Nuovo pari a 14,3 milioni, a +56,5% sul primo trimestre del 2021, in particolare grazie alla Linea BGX.

La suddivisione per area geografica conferma la forte crescita delle **Americhe** (54,1 milioni), pari al 121,3% rispetto al primo trimestre del 2021, in particolare degli Stati Uniti, mercato strategico per il Gruppo. Bene anche l'Europa con un +37,7% ma ricavi al primo posto con 79,3 milioni. In negativo Apac e Mea.

Il gruppo **Sanlorenzo** ha effettuato, nel periodo, investimenti netti per 6,3 milioni di euro, +12,4% rispetto ai 5,6 milioni del primo trimestre 2021, di cui il

SCOPRI le QUOTABILI 2021

PAMBIANCO AWARD
"le QUOTABILI 21"
SCOPRI I VINCITORI,
LE ANALISI E
LE CLASSIFICHE
DELLA 16ª EDIZIONE
SFOGLIA QUI

EDITORIALI di DAVID PAMBIANCO

Distribuzione, un futuro da scrivere

Una raccolta ordini importante quella che le aziende del mobile hanno potuto mettere sul tavolo all'inizio di questo 2022 e...

- ▶ Il benessere al centro
- ▶ Dal territorio alle competenze
- ▶ Riflessioni per il 2022
- ▶ Ripartenza, ma non uguale per tutti

50% dedicato allo **sviluppo prodotto e alla ricerca** per continuare a supportare l'innovazione nel campo dell'impatto ambientale. La posizione finanziaria netta di cassa è pari a 54,5 milioni al 31 marzo 2022, in ulteriore miglioramento rispetto ai 39 milioni al 31 dicembre 2021, mentre l'**accelerazione dell' order intake** risulta nel primo trimestre di 262,4 milioni di euro, portando il *backlog* al 31 marzo a quasi 1,2 miliardi di euro, più che raddoppiato rispetto al Q1 del 2021. *“ Uno degli elementi più rassicuranti per le nostre previsioni è certamente il portafoglio ordini a 1,2 miliardi di euro, che, oltre a fornirci un'elevata visibilità sui prossimi esercizi, ci rende molto fiduciosi in quanto quasi interamente realizzato con contratti firmati da clienti finali – commenta Massimo Perotti, presidente e CEO della società -. L'ampia diversificazione delle vendite su scala globale, con una marginale esposizione a Russia e Cina, rappresenta un ulteriore motivo di confidenza se consideriamo il contesto attuale di incertezza tanto politica quanto economica”.*

Confermata, infine, la *guidance* 2022, che prevede nuovamente una crescita a doppia cifra di tutti gli indicatori finanziari, con Ricavi Netti Nuovo coperti per l'87% dall'attuale portafoglio ordini.

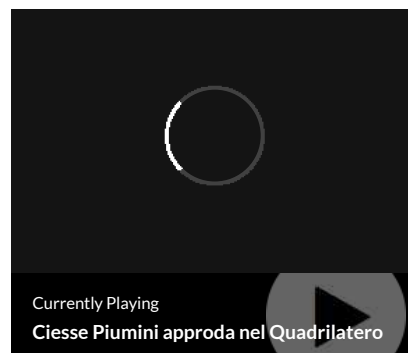
[Invia](#)[in Condividi](#)[Invia](#)[About Pambianco](#) / [Contatti](#) / [Copyright](#) / [Privacy e Cookie Policy](#)[Credits](#)

Pambianconews - All rights reserved

[in](#) [YouTube](#) [Instagram](#)

HOME » IN EVIDENZA » Una sottile linea separa il rialzo dal ribasso sul titolo The Italian Sea Group

In Evidenza

Titoli

REDAZIONE - 20 MAGGIO 2022 - 08:06

Condividi

Twitter

Facebook

Una sottile linea separa il rialzo dal ribasso sul titolo The Italian Sea Group

Questo è un titolo azionario che cammina sul filo del rasoio. Infatti, una sottile linea separa il rialzo dal ribasso sul titolo The Italian Sea

Group. Ricordiamo che questo titolo azionario è sbarcato a Piazza Affari da poco meno di un anno e che il suo diretto competitor è **Sanlorenzo**. In questa gara a due The Italian Sea Group ha fatto molto peggio perdendo circa l'11% a fronte di un guadagno di oltre il 40% del suo diretto concorrente. Nello stesso periodo il **Ftse Mib** ha avuto un rendimento del

Allo stato attuale è molto difficile dire se il titolo è impostato al rialzo o al ribasso. Da mesi, infatti, le quotazioni oscillano intorno al valore di 5,65 euro. Solo un deciso allontanamento da questo livello potrebbe dare direzionalità alle quotazioni.

In particolare, al rialzo una conferma in tal senso si avrebbe con una chiusura settimanale superiore a 5,745 euro. In questo caso prenderebbe piede la proiezione rialzista (linea tratteggiata) con obiettivi i livelli indicati in figura.

Al ribasso, invece, una conferma si avrebbe con una chiusura

Consigliati



Proiezioni di Borsa cerca tre laureati in informatica per assunzione a tempo indeterminato

settimanale inferiore a 5,365 euro. In questo caso le quotazioni potrebbero spingersi giù fino in area 2,7 euro.

La valutazione del titolo The Italian Sea Group

Dal punto di vista della valutazione il solo fair value, calcolato con il metodo del discounted cash flow, esprime una sottovalutazione di oltre il 70%. Per il resto tutti gli indicatori indicano un titolo sopravvalutato. Fa eccezione il rapporto prezzo/utigli futuri. La cosa, però, non deve meravigliare. La forza del titolo, infatti, risiede nelle prospettive di crescita futura. Secondo gli analisti, infatti, gli utili del titolo sono attesi crescere mediamente del 22% all'anno per i prossimi tre anni e nell'ultimo anno hanno regolarmente rivisto al rialzo le stime sul fatturato della società.

Un altro punto di forza del titolo è la sua solidità finanziaria nel lungo periodo. L'indice di liquidità, infatti, sia di lungo che di breve periodo è superiore a 1. Inoltre, il rapporto debito totale/capitalizzazione è inferiore al 50%.

Per quel che riguarda il dividendo, allo stato attuale il suo rendimento è di poco superiore al 3%. Per i prossimi 3 anni invece, stando a quanto prevedono gli analisti, il rendimento dovrebbe salire fino a circa il 6%.

Secondo quanto riportato sulle riviste specializzate, per gli analisti che coprono il titolo il consenso medio è **comprare** con un prezzo obiettivo medio che esprime una sottovalutazione di circa l'80%.

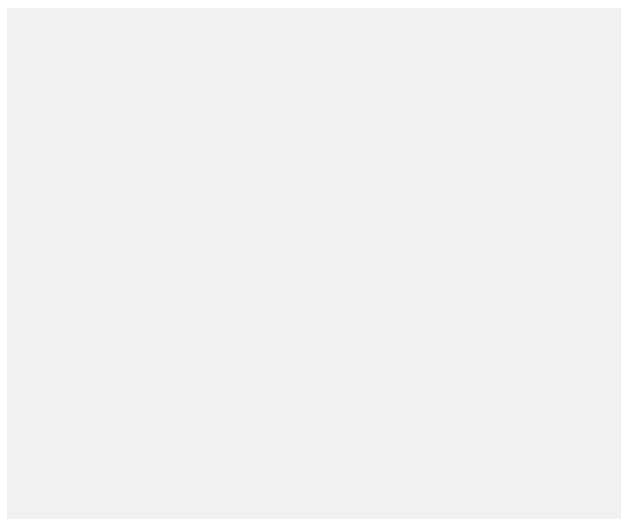

Una sottile linea separa il rialzo dal ribasso sul titolo The Italian Sea Group: le indicazioni dell'analisi grafica

Le azioni **The Italian Sea Group** (MIL:TISG) hanno chiuso la seduta del 19 maggio a quota 5,53 euro in ribasso dello 0,54% rispetto alla chiusura della seduta precedente.

Time frame settimanale

L'Economia

RESTAURI, MUCCHI, IMPRESE

L'ITALIA GENERA FUTURO

LE 1000 PICCOLE GRANDI IMPRESE CAMPIONI DEL MADE IN ITALY

IN COLLABORAZIONE CON



PARTNER



RESEARCH PARTNER



23 MAGGIO ore 10:00

Una mattina a Palazzo Mezzanotte, a Milano, e in diretta su corriere.it, per festeggiare i mille nuovi Campioni della nostra industria e manifattura, le aziende Champions che L'Economia con ItalyPost individuano — ormai da cinque anni — come le punte di diamante del nostro tessuto imprenditoriale. Una mattinata di lavori, condotta da Daniele Manca, vicedirettore Corriere della Sera e da Massimo Fracaro, responsabile editoriale L'Economia del Corriere della Sera, per conoscere più da vicino diverse storie di queste imprese che, con bilanci tra i 20 e i 500 milioni di euro.

Sul palco saranno con noi, tra gli altri, alcuni dei volti dei Campioni: Cristina Scocchia, amministratore delegato di Illy, Roberta Pizzocarò, presidente di Olon, Massimo Perotti, Amministratore Delegato di **Sanlorenzo** Yacht, e Anna Maria Ganassini, Vice Presidente di Istituto Ganassini. Nella mattinata interverranno anche il presidente di Rcs Mediagroup, Urbano Cairo, Fabrizio Testa, CEO di Borsa Italiana, Vittorio Colao, Ministro per l'Innovazione tecnologica e la transizione digitale, Gianmario Verona, Rettore dell'Università Bocconi, Pietro Salini, Amministratore Delegato di Webuild. E ancora, le aziende partner dell'iniziativa con Giampiero Maioli, Responsabile del Crédit Agricole in Italia, Giovanni Brianza, Amministratore Delegato di Edison Next, Mario Corti, Senior Partner Kpmg Italia e Ferrovie dello Stato.

AGENDA

APERTURA LAVORI

Luciano Fontana, Direttore Corriere della Sera

Daniele Manca, Vice direttore Corriere della Sera

Fabrizio Testa, CEO di Borsa Italiana

INAUGURAL SPEECH

I CHAMPION: LA RICERCA

Caterina Della Torre, Partner di Special Affairs, project leader dell'indagine Champions

Filberto Zovico, Founder Italy Post

STORIE DI SUCCESSO

Ritaglio stampa ad uso esclusivo del destinatario, non riproducibile.

Vittorio Colao, Ministro per l'innovazione tecnologica e la transizione digitale

SCENARIO

Gianmario Verona, Rettore Università Bocconi

CONTRIBUTI

Giampiero Maioli, Responsabile del Crédit Agricole in Italia

Giovanni Brianza, Amministratore Delegato Edison Next

Mario Corti, Senior Partner Kpmg Italia

Pietro Salini, Amministratore Delegato Webuild

Anna Maria Ganassini, Vice Presidente Istituto Ganassini

Massimo Perotti, Amministratore Delegato Sanlorenzo Yachts

Roberta Pizzocaro, Presidente Olon

Cristina Scocchia, Amministratore Delegato Illy

CHIUSURA LAVORI

Urbano Cairo, Presidente e Amministratore Delegato di RCS MediaGroup

CONDUCONO

Daniele Manca, Vice direttore Corriere della Sera

Massimo Fracaro, Responsabile editoriale L'Economia del Corriere della Sera

© RIPRODUZIONE RISERVATA

CORRIERE DELLA SERA

Abbonati a Corriere della Sera | Gazzetta | El Mundo | Marca | RCS Mediagroup | Fondazione Corriere | Fondazione Cutuli | Quimamme | OFFERTE CORRIERE STORE | Buonpertutti |

Codici Sconto | Corso di Inglese - Francese

Copyright 2021 © RCS Mediagroup S.p.a. Tutti i diritti sono riservati | Per la pubblicità: CAIRORCS MEDIA SpA - Direzione Pubblicità
RCS MediaGroup S.p.A. - Divisione Quotidiani Sede legale: via Angelo Rizzoli, 8 - 20132 Milano | Capitale sociale: Euro 270.000.000,00
Codice Fiscale, Partita I.V.A. e Iscrizione al Registro delle Imprese di Milano n.12086540155 | R.E.A. di Milano: 1524326 | ISSN 2499-0485

Chi Siamo | The Trust Project

Servizi | Scrivi | Cookie policy e privacy



Hamburg Declaration

ADVFNHome of the Private Investor
30/05/2022 20:00:34
[Monitor](#) [Quotazioni](#) [Grafici](#) [Book](#) [Ordini](#) [Portafoglio](#) [Notifiche](#) [Toplist](#) [Notizie](#) [Follow Feed](#) [Forum](#)

0422 1695358

Iscrizione Gratuita

Login

PLUS1

€

Titoli di Stato

Lista Broker

Materie Prime

Forex

Panoramica*

Rating

Ricerca Quotazioni



Grafici interattivi e prezzi in streaming GRATIS!

REGISTRATI ORA!

[↑ Quotazione](#) [↳ Grafico](#) [☰ Book](#) [↔ Ordini](#) [📰 Notizie](#) [📄 Dividendi](#) [📊 Bilanci](#) [🕒 Storico](#) [📊 Rating](#)

Sanlorenzo (BIT)

BIT:SL

Ok

Aggiungi a...



SL

Sanlorenzo Notizie



2



Segui SL

Plus500

Acquistare

Vendere

36,25

↑ 1,80 (5,22%)

⚡ Abbonati al Tempo-Reale

Mercato Chiuso 🌙

Sanlorenzo: Vincenzi presidente Divisione Yacht, Viti resta in Cda

30 Maggio 2022 - 07:06PM

MF Dow Jones (Italiano)



Stampa

Tweet

Share

Anche in coerenza con il desiderio di Marco Viti, presidente della Divisione Yacht, da oltre 30 anni in Sanlorenzo, di cui quasi 20 al fianco del presidente Esecutivo, Massimo Perotti, di

ridurre il suo impegno nell'operatività quotidiana della società, Tommaso Vincenzi, già vice-presidente della Divisione Yacht, assume la carica di presidente.

Le Divisioni Yacht e Superyacht, informa una nota, sono accorpate sotto la nuova dg, che viene affidata a Ferruccio Rossi, già presidente della Divisione Superyacht; a Ferruccio Rossi, nell'ambito della Direzione Generale, rispondono anche le funzioni corporate R&D, Information Technology e società partecipate; invariato il riporto diretto al presidente e Chief Executive Officer, Massimo Perotti, della Divisione

Bluegame, della Divisione High-End Services e delle funzioni corporate Sostenibilità e Marketing affidate a Carla Demaria, nonché delle funzioni corporate Amministrazione, Finanza e Controllo, dell'Ufficio Stile,

delle Risorse Umane e della Qualità.

All'interno della governance di Sanlorenzo, Marco Viti manterrà la carica di amministratore nel Consiglio di amministratore appena rinnovato. "Ho trascorso quasi due terzi della mia vita in Sanlorenzo ed ho avuto l'onore di partecipare alla sua crescita incessante e straordinaria che l'ha portata ad essere fulgido esempio nel panorama mondiale dello yachting. Un percorso entusiasmante e totalizzante che rifarei senza indugio e che oggi intendo continuare a percorrere in un ruolo non operativo che mi permetta di coltivare altre attività alle quali da tempo desidero dedicare maggiori energie", così Marco Viti ha spiegato la sua decisione.

Grafico Azioni Sanlorenzo (BIT:SL)
Intraday
Lunedì 30 Maggio 2022



(c) www.advfn.com

"Sin dal primo momento dall'acquisizione di **Sanlorenzo**, ho avuto in Marco Viti un grande alleato in tutte le sfide intraprese, che si sono rivelate di successo ed hanno contribuito al posizionamento di **Sanlorenzo** di cui siamo oggi tutti orgogliosi. Sono felice che Marco abbia accettato di continuare a condividere le nostre scelte quale membro del Consiglio

di amministrazione, dando così continuità al suo prezioso contributo", ha aggiunto il presidente e Chief Executive Officer, Massimo Perotti.

gug

(END) Dow Jones Newswires

May 30, 2022 12:51 ET (16:51 GMT)

Copyright (c) 2022 MF-Dow Jones News Srl.

Grafico Azioni **Sanlorenzo** (BIT:SL)
Storico
Da Apr 2022 a Mag 2022



Grafico Azioni **Sanlorenzo** (BIT:SL)
Storico
Da Mag 2021 a Mag 2022



Notizie **Sanlorenzo** - SL

Sanlorenzo: Vincenzi presidente Divisione Yatch, Viti resta in Cda

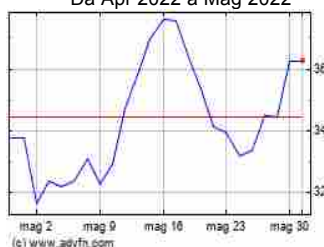
Lunedì 30 Maggio 2022 (54 minuti fa) • MF Dow Jones (Italiano)

Sanlorenzo: partecipa a Italian Investment Conference IIC 2022

Lunedì 16 Maggio 2022 (2 settimane fa) • MF Dow Jones (Italiano)

Sanlorenzo: Enrico Fossa presidente Collegio Sindacale

Martedì 10 Maggio 2022 (3 settimane fa) • MF Dow Jones (Italiano)

Sanlorenzo: partecipa a Ubs Pan European Small and Mid-Cap Conference

Lunedì 9 Maggio 2022 (3 settimane fa) • MF Dow Jones (Italiano)

Sanlorenzo: utile netto 1* trim. sale a 14 mln (+69,3% a/a)

Giovedì 5 Maggio 2022 (4 settimane fa) • MF Dow Jones (Italiano)

L'agenda di oggi

Giovedì 5 Maggio 2022 (4 settimane fa) • MF Dow Jones (Italiano)

L'agenda di domani

Mercoledì 4 Maggio 2022 (4 settimane fa) • MF Dow Jones (Italiano)

L'agenda della settimana

Mercoledì 4 Maggio 2022 (4 settimane fa) • MF Dow Jones (Italiano)

L'agenda della settimana

Martedì 3 Maggio 2022 (4 settimane fa) • MF Dow Jones (Italiano)

L'agenda della settimana

Lunedì 2 Maggio 2022 (4 settimane fa) • MF Dow Jones (Italiano)

L'agenda della settimana

Lunedì 2 Maggio 2022 (4 settimane fa) • MF Dow Jones (Italiano)

L'agenda della prossima settimana

Venerdì 29 Aprile 2022 (1 mese fa) • MF Dow Jones (Italiano)

[Più **Sanlorenzo** Articoli Notizie](#)